



HENDI

IMMERSION CIRCULATOR FOR SOUS VIDE COOKING

HENDI MASTERVIDE

222546

GB: User manual	16	LV: Lietotāja rokasgrāmata	44
DE: Benutzerhandbuch	18	LT: Naudojimo instrukcija	46
NL: Gebruikershandleiding	20	PT: Manual do utilizador	48
PL: Instrukcja obsługi	22	ES: Manual del usuario	50
FR: Manuel de l'utilisateur	25	SK: Používateľská príručka	53
IT: Manuale utente	27	DK: Brugervejledning	55
RO: Manual de utilizare	29	FI: Käyttöopas	57
GR: Εγχειρίδιο χρήστη	31	NO: Brukerhåndbok	59
HR: Korisnički priručnik	34	SI: Navodila za uporabo	61
CZ: Uživatelská příručka	36	SE: Användarhandbok	63
HU: Felhasználói kézikönyv	38	BG: Ръководство за потребителя	65
UA: Посібник користувача	40	RU: Руководство пользователя	67
EE: Kasutusjuhend	42		

IMMERSION CIRCULATOR
FOR SOUS VIDE COOKING

GB

EINHÄNGETHERMOSTAT
ZUM SOUS-VIDE-GAREN

DE

SOUS VIDE STICK

NL

CYRKULATOR ZANURZENIOWY
DO GOTOWANIA SOUS VIDE

PL

THERMOPLONGEUR

FR

CIRCOLATORE A IMMERSIONE
PER LA COTTURA SOTTOVUOTO

IT

POMPĂ DE CIRCULAȚIE PRIN
SCUFUNDARE PENTRU GĂTIT ÎN VID
ΚΥΚΛΟΦΟΡΕΑΣ ΕΜΒΑΠΤΙΣΗΣ
ΓΙΑ ΜΑΓΕΙΡΕΜΑ SOUS VIDE

RO

GR

URONJIVI CIRKULATOR ZA
SOUS VIDE KUHANJE

HR

PONORNÉ OBĚHOVÉ ČERPADLO
PRO VAŘENÍ SOUS VIDE

CZ

MERÜLŐ KERINGETŐ A
SOUS VIDE FŐZÉSHEZ

HU

ЦИРКУЛЯТОР ЗАНУРЮВАЛЬНИЙ
ДЛЯ ПРИГОТУВАННЯ SOUS VIDE

UA

IMMERSIOONTSIRKULAATOR SOUS
VIDE TOIDUVALMISTAMISEKS

EE

IEGREMĀJAMĀIS CIRKULĀCIJAS
SŪKNIS SOUS VIDE GATAVOŠANAI

LV

PANARDINIMO CIRKULIATORIUS,
SKIRTAS SOUS VIDE GAMINTI

LT

CIRCULADOR DE IMERSÃO
PARA MÉTODO SOUS VIDE

PT

CIRCULADOR DE INMERSIÓN
PARA COCCIÓN SOUS-VIDE

ES

VARIČ SOUS VIDE

SK

NEDSÆNKNINGSCIRKULATOR
TIL SOUS VIDE-TILBEREDNING

DK

UPOTUSKIERTOPUMPPU
SOUS VIDE -RUOANLAITTOON

FI

NEDSENKINGSSIRKULATOR
FOR SOUS VIDE-MATLAGING

NO

POTOPNI CIRKULATOR ZA
KUHANJE SOUS VIDE

SI

NEDSÄNKNINGSCIRKULATOR
FÖR SOUS VIDE-TILLAGNING

SE

ИМЕРСИОНЕН ЦИРКУЛЯТОР
ЗА СУ-ВИД ГОТВЕНЕ

BG

ПОГРУЖНОЙ ЦИРКУЛЯТОР ДЛЯ
ПРИГОТОВЛЕНИЯ SOUS VIDE

RU

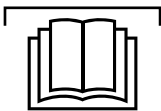

READ MANUAL

GB: Read user manual and keep this with the appliance.
 DE: Lesen Sie das Benutzerhandbuch und bewahren Sie es zusammen mit dem Gerät auf.
 NL: Lees de gebruikershandleiding en bewaar deze bij het apparaat.
 PL: Należy przeczytać instrukcję obsługi i zachować ją wraz z urządzeniem.
 FR: Lisez le manuel d'utilisation et conservez-le avec l'appareil.
 IT: Leggere il manuale dell'utente e conservarlo con l'apparecchiatura.
 RO: Citiți manualul de utilizare și păstrați-l împreună cu aparatul.
 GR: Διαβάστε το εγχειρίδιο χρήστη και φυλάξτε το μαζί με τη συσκευή.
 HR: Pročitajte upute za uporabu i sačuvajte ovo uz uređaj.
 CZ: Přečtěte si uživatelskou příručku a uschovejte ji u spotřebiče.
 HU: Olvassa el a használati útmutatót, és tartsa azt a későbbiek közelében.
 UA: Прочитайте посібник користувача та тримайте його разом із приладом.

EE: Lugege kasutusjuhendit ja hoidke seda koos seadmega.
 LV: Izlasiet lietošanas pamācību un saglabājiet to kopā ar ierīci.
 LT: Perskaitykite naudojimo instrukciją ir palikite ją su prietaisu.
 PT: Leia o manual do utilizador e guarde-o juntamente com o aparelho.
 ES: Lea el manual del usuario y consérvelo con el aparato.
 SK: Prečítajte si návod na použitie a uschovajte ho spolu so spotrebičom.
 DK: Læs brugervejledningen, og opbevar den sammen med apparatet.
 FI: Lue käyttöohje ja säilytä se laitteen mukana.
 NO: Les bruksanvisningen og ta vare på den.
 SI: Preberite navodila za uporabo in jih shranite skupaj z napravo.
 SE: Läs bruksanvisningen och förvara den tillsammans med produkten.
 BG: Прочетете ръководството за потребителя и го запазете заедно с уреда.
 RU: Прочтите руководство пользователя и сохраните его вместе с прибором.



INDOOR

GB: For indoor use only.
 DE: Nur zur Verwendung im Innenbereich.
 NL: Alleen voor gebruik binnenshuis.
 PL: Do użytku wewnątrz pomieszczeń.
 FR: Pour l'usage à l'intérieur seulement.
 IT: Destinato solo all'uso domestico.
 RO: Doar pentru uz la interior.
 GR: Για χρήση μόνο σε εσωτερικό χώρο.
 HR: Samo za unutarnju upotrebu.
 CZ: Pouze pro vnitřní použití.
 HU: Csak beltéri használatra.
 UA: Використовувати тільки всередині приміщення.
 EE: Ainult sisetingsimustes kasutamiseks.

LV: Tikai lietošanai telpās.
 LT: Naudoti tik patalpoje.
 PT: Apenas para uso interno.
 ES: Sólo para uso en interiores.
 SK: Iba na vnútorné použitie.
 DK: Kun til indendørs brug.
 FI: Vain sisäkäyttöön.
 NO: Kun til innendørs bruk.
 SI: Samo za uporabo v zaprtih prostorih.
 SE: Endast för inomhusbruk.
 BG: Да се използва само на закрито.
 RU: Использовать только в помещении.

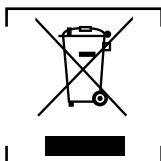
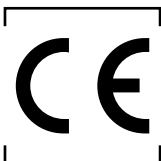

GB: NOTE: This manual is translated from original English manual using AI and machine translations.
 DE: HINWEIS: Dieses Handbuch wurde aus dem englischen Originalhandbuch mit KI und maschinellen Übersetzungen übersetzt.
 NL: OPMERKING: Deze handleiding is vertaald vanuit de originele Engelse handleiding met behulp van AI en machinevertalingen.
 PL: UWAGA: Niniejszy podręcznik został przetłumaczony z oryginalnego podręcznika w języku angielskim przy użyciu AI i tłumaczeń maszynowych.
 FR: REMARQUE : Ce manuel est traduit à partir du manuel original en anglais à l'aide de l'IA et de traductions automatiques.
 IT: NOTE: Questo manuale è tradotto dal manuale originale in inglese utilizzando l'intelligenza artificiale e le traduzioni automatiche.
 RO: NOTĂ: Acest manual este tradus din manualul original în limba engleză folosind AI și traduceri automate.
 GR: ΣΗΜΕΙΩΣΗ: Αυτό το εγχειρίδιο μεταφράζεται από το πρωτότυπο αγγλικό εγχειρίδιο χρησιμοποιώντας AI και αυτόματες μεταφράσεις.
 HR: NAPOMENA: Ovaj priručnik je preveden iz izvornog engleskog priručnika s AI i strojnim prijevodima.
 CZ: POZNÁMKA: Tato příručka je přeložena z původní anglické příručky pomocí umělé inteligence a strojových překladů.
 HU: MEGJEGYZÉS: Ez a kézikönyv az eredeti angol kézikönyvből származik, mesterséges intelligenciával és gépi fordítások segítségével.
 UA: ПРИМІТКА: Цей посібник перекладається з оригінального англійського посібника з використанням штучного інтелекту та машинного перекладу.
 EE: MÄRKUS: Käesolev kasutusjuhend on tõlgitud originaal inglise keeles, kasutades AI ja masinate tõlkeid.
 LV: PIEZĪME: Šī rokasgrāmata tiek tulkota no oriģinālās angļu valodas rokasgrāmatas, izmantojot mākslīgā intelekta un veļas mašīnas tulkojumus.
 LT: PASTABA: Šis vadovas išverstas iš originalaus angly kalbos vadovo naudojant dirbtinį intelektą ir mašininį vertimą.
 PT: NOTA: Este manual é traduzido do manual original em inglês utilizando IA e traduções de máquinas.
 ES: NOTA: Este manual está traducido del manual original en inglés utilizando IA y traducciones automáticas.
 SK: POZNÁMKA: Táto príručka je preložená z pôvodnej anglickej príručky pomocou umelej inteligencie a strojového prekladu.
 DK: BEMÆRK: Denne vejledning er oversat fra den originale engelske vejledning ved hjælp af AI og maskinoversættelser.
 FI: HUOMAUTUS: Tämä opas on käännetty alkuperäisestä englanninkielisestä oppaasta käyttäen tekoälyä ja konekäännöksiä.
 NO: MERK: Denne håndboken oversettes fra den originale engelske håndboken ved hjelp av AI og maskinoversettelser.
 SI: OPOMBA: Ta priročnik je preveden iz izvirnega angleškega priročnika z uporabo umetne inteligence in strojnih prevodov.
 SE: NOTERA: Denna handbok är översatt från den engelska originalmanualen med AI och maskinöversättning.
 BG: ЗАБЕЛЕЖКА: Това ръководство е преведено от оригиналното английско ръководство с помощта на AI и машинни преводи.
 RU: ПРИМЕЧАНИЕ: Это руководство переведено из оригинального руководства на английском языке с использованием ИИ и машинных переводов.



1

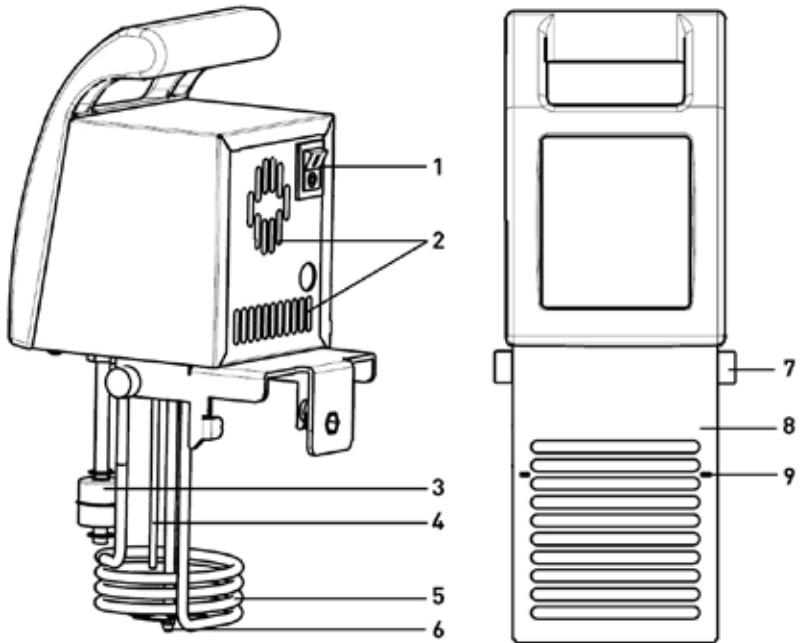

2

A)



B)



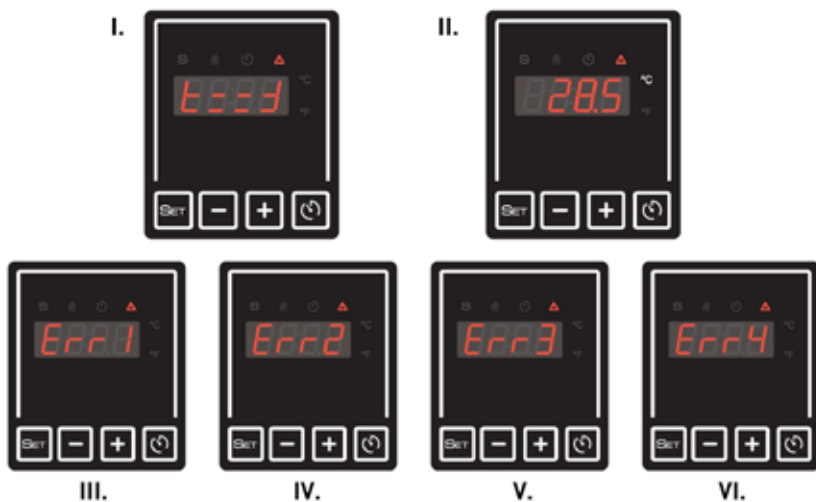
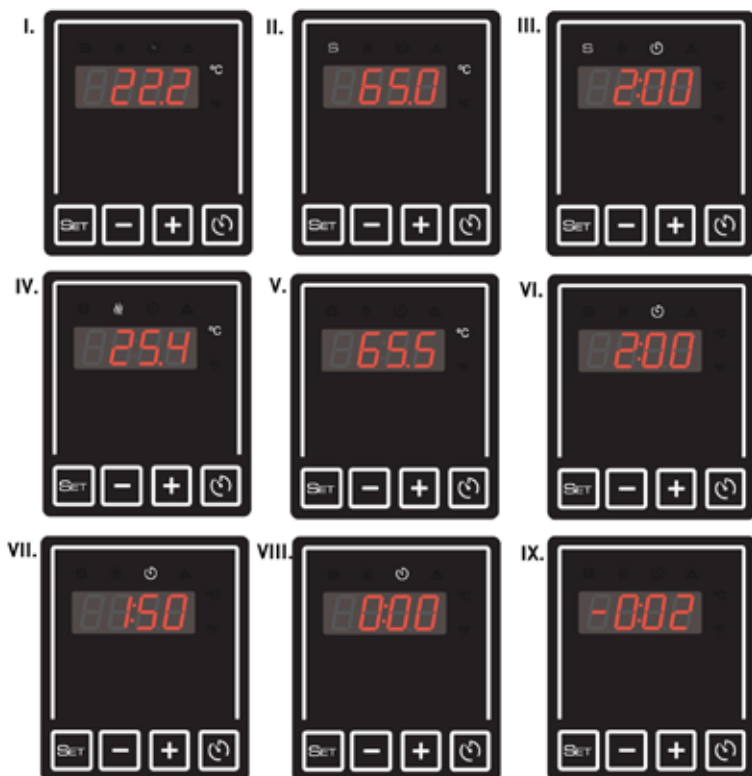

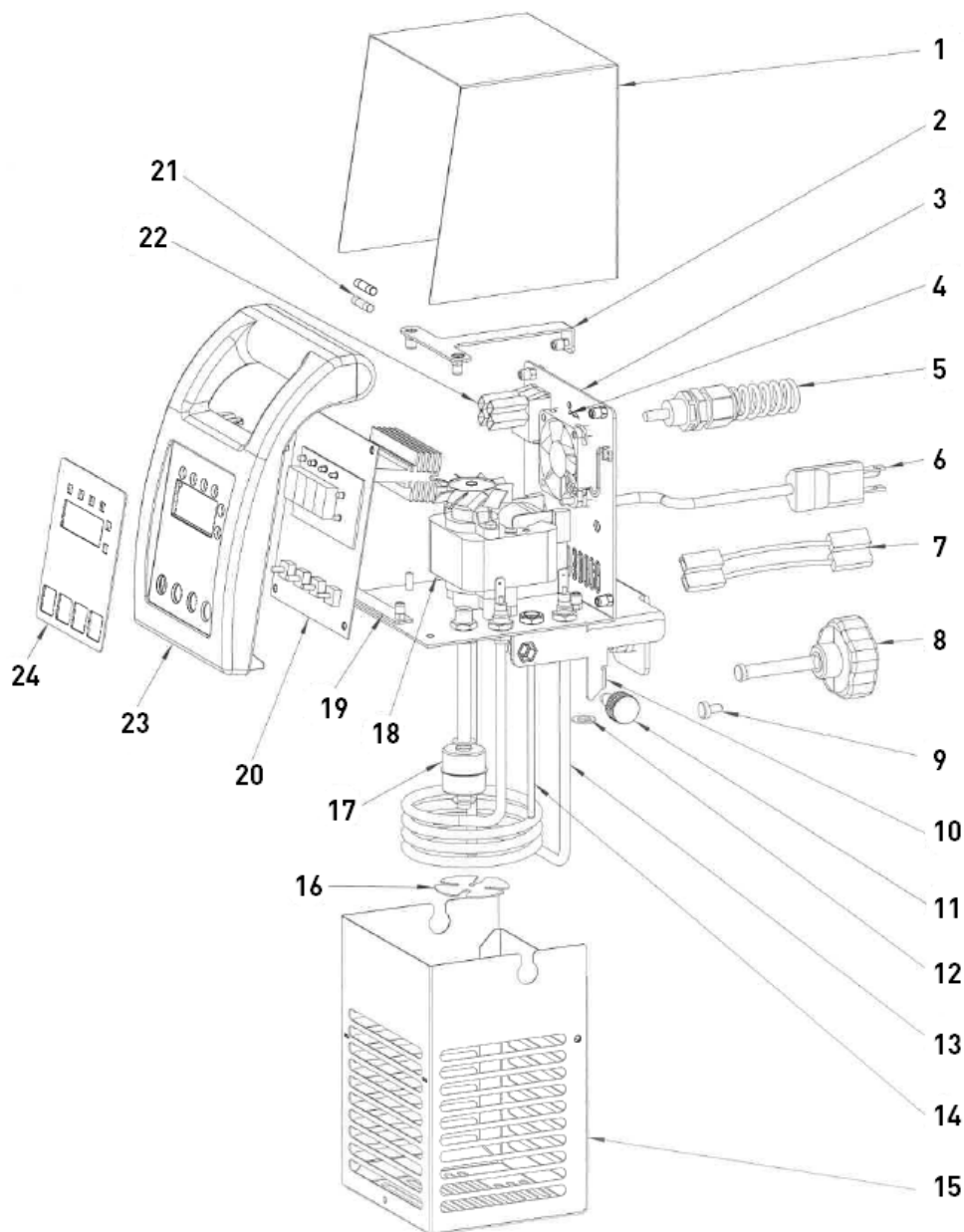

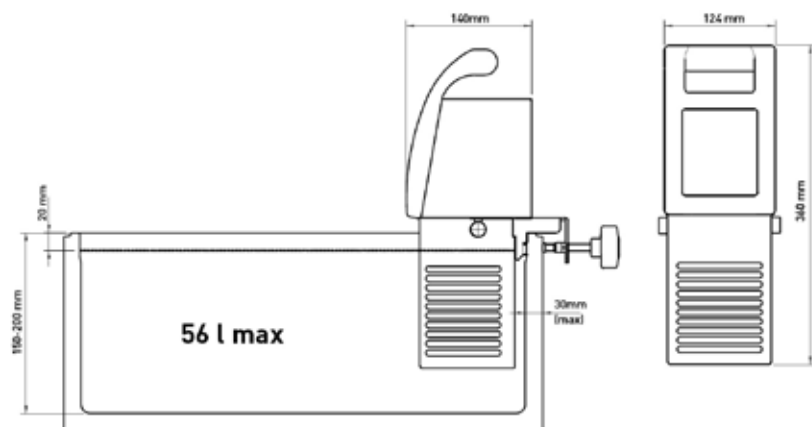
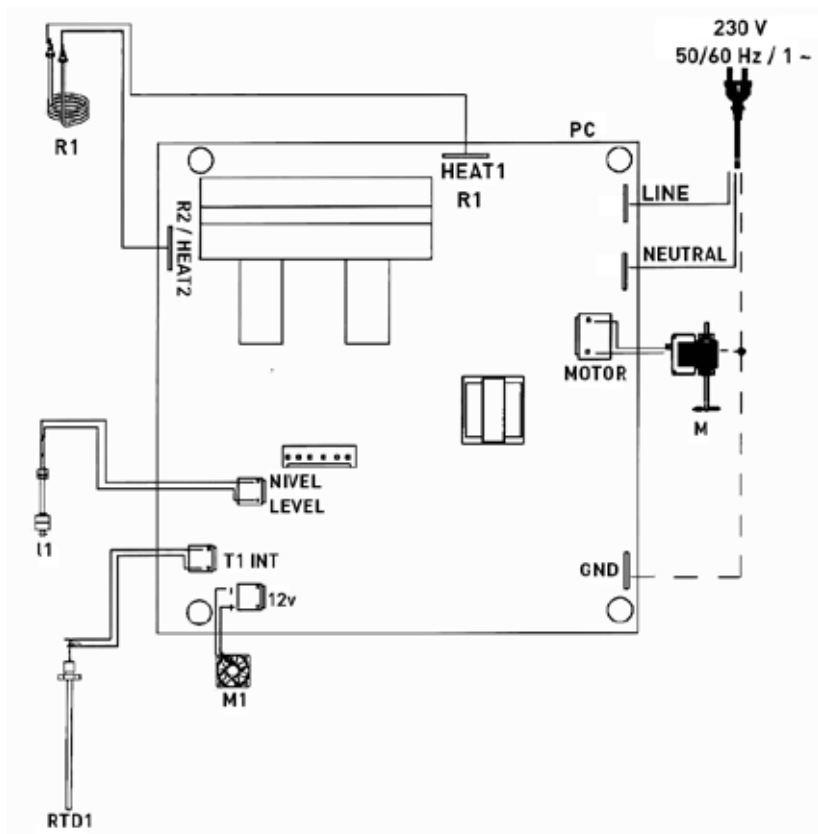

GB: Technical specifications / DE: Technische Angaben / NL: Technische gegevens / PL: Dane techniczne / FR: Données techniques / IT: Parametri di base / RO: Parametrii de bază / GR: Βασικές παράμετροι / HR: Tehnički podaci / CZ: Technická specifikace / HU: Műszaki adatok / UA: Технічні характеристики / EE: Tehnilised andmed / LV: Tehniskās specifikācijas / LT: Techninės specifikacijos / PT: Especificações técnicas / ES: Especificaciones técnicas / SK: Technické špecifikácie / DK: Technical specifications / FI: Tekniset tiedot / NO: Tekniske spesifikasjoner / SI: Tehnične specifikacije / SE: Tekniska specifikationer / BG: Технически спецификации / RU: Технические данные

A	222546
B	230 V 50/60 Hz
C	2000 W
D	II
E	56 L
F	5°C - 95°C (41 F - 203 F)
G	1 min - 99 h
H	IPX1
I	137x215x(H)361 mm
J	3,6 kg

A: GB:Item no. / DE:Art.-Nr. / NL:Artikelnr. / PL:Nr pozycji / FR:N° d'article / IT:N. articolo / RO:Nr. articolului / GR:Αρ. είδους / HR:Broj stavke / CZ: Položka č. / HU:Cikkszám / UA:Номер элемента / EE:Artikli nr / LV:Vienums Nr. / LT:Prekės Nr. / PT:Item n.o / ES:N.o de artículo / SK:Č. položky / DK:Varenr. / FI:Kohteen nro / NO:Varenr. / SI:Št. izdelka / SE:Art.nr. / BG:Номер на элемент / RU:Номер позиции

B: GB:Rated voltage and frequency / DE:Nennspannung und Frequenz / NL:Nominale spanning en frequentie / PL:Znamionowe napięcie i częstotliwość / FR:Tension et fréquence nominales / IT:Tensione e frequenza nominali / RO:Tensiune nominală și frecvență / GR:Όνομαστική τάση και συχνότητα / HR:Nazivni napon i frekvencija / CZ:Jmenovitě napětí a frekvence / HU:Névteljes feszültség és frekvencia / UA:Номинальна напруга та частота / EE:Nimipinge ja -sagedus / LV:Nominālais spriegums un frekvence / LT:Vardinė įtampa ir dažnis / PT:Tensão e frequência nominais / ES:Tensión y frecuencia nominales / SK:Menovitě napätie a frekvencia / DK:Nominel spænding og frekvens / FI:Nimellisjännite ja -taajuus / NO:Nominell spenning og frekvens / SI:Nazivna napetost in frekvenca / SE:Märkspänning och frekvens / BG:Номинално напрежение и честота / RU:Номинальное напряжение и частота

C: GB:Rated input power / DE:Nominalleistung / NL:Nominaal ingangsvermogen / PL:Znamionowa moc wejściowa / FR:Puissance d'entrée nominale / IT:Potenza nominale in ingresso / RO:Putere nominală de intrare / GR:Όνομαστική ισχύς εισόδου / HR:Nazivna ulazna snaga / CZ:Jmenovitý vstupní výkon / HU:Névteljes bemeneti teljesítmény / UA:Номинальна вхідна потужність / EE:Nimisisend võimsus / LV:Nominālā ieejas jauda / LT:Vardinė įėjimo galia / PT:Potência de entrada nominal / ES:Potencia de entrada nominal / SK:Menovitý vstupný výkon / DK:Nominel indgangseffekt / FI:Nimellistuloteho / NO:Nominell inngangseffekt / SI:Nazivna vhodna moč / SE:Märkineffekt / BG:Номинална входяща мощност / RU:Номинальная входная мощность

D: GB:Protection class (Class II) / DE:Schutzklasse (Klasse II) / NL:Beschermmingsklasse (klasse II) / PL:Klasa ochrony (klasa II) / FR:Classe de protection (classe II) / IT:Classe di protezione (classe II) / RO:Clasă de protecție (clasă II) / GR:Κλάση προστασίας (катηγορία II) / HR:Klasa zaštite (klasa II) / CZ:Třída ochrany (třída II) / HU:Védelmi osztály (osztály II) / UA:Клас захисту (клас II) / EE:Kaitseklass (klasse II) / LV:Aizsardzības klase (klase II) / LT:Apsaugos klasė (klasė II) / PT:Classe de proteção (classe II) / ES:Clase de protección (clase II) / SK:Triada ochrany (trieda II) / DK:Beskyttelsesklasse (klasse II) / FI:Suojaluokka (luokka II) / NO:Beskyttelsesklasse (klasse II) / SI:Razred zaščite (razred II) / SE:Skyddsklass (klasse II) / BG:Клас на защита (Клас II) / RU:Класс защиты (класс II)

E: GB:Maximum capacity / DE:Maximale Kapazität / NL: Maximale capaciteit / PL: Pojemność maksymalna / FR: Capacité maximale / IT: Capacità massima / RO: Capacitate maximă / GR: Μέγιστη χωρητικότητα / HR: Maksimalni kapacitet / CZ: Maximální kapacita / HU: Maximum kapacitás / UA: Максимальна місткість / EE: Maksimaalne mahutavus / LV: Maksimālā kapacitāte / LT: Didžiausia talpa / PT: Capacidade máxima / ES: Máxima capacidad / SK: Maximálna kapacita / DK: Maksimal kapacitet / FI: Maksimi kapasiteetti / NO: Maks kapasitet / SI: Največja kapaciteta / SE: Maximal kapacitet / BG: Максимален капацитет / RU: Максимальная емкость

F: GB: Temperature settings / DE: Temperatur-Einstellungen / NL: Temperatuur instellingen / PL: Ustawienia temperatury / FR: Réglages de température / IT: Impostazioni della temperatura / RO: Setări de temperatură / GR: Ρυθμίσεις θερμοκρασίας / HR: Postavke temperature / CZ: Nastavení teploty / HU: Hőmérséklet-beállítások / UA: Налаштування температури / EE: Temperatuurisäited / LV: Temperatūras iestatījumi / LT: Temperatūros nuostatos / PT: Definições de temperatura / ES: Ajustes de temperatura / SK: Nastavenie teploty / DK: Temperaturindstillinger / FI: Lämpötila-asetukset / NO: Temperaturinnstillinger / SI: Nastavitve temperature / SE: Temperaturinställningar / BG: Настройки на температурата / RU: Настройки температуры

G: GB:Time settings (Min.) / DE:Zeit-Einstellungen (Min.) / NL:Tijd-instellingen (Min.) / PL:Ustawienia czasu (Min.) / FR:Paramètres de temps (Min.) / IT:Impostazioni ora (Minuti) / RO:Setări de timp (Min.) / GR:Ρυθμίσεις ώρας (Ελάχ.) / HR:Postavke vremena (Minuta) / CZ:Nastavení času (Min.) / HU:Időbeállítások (Min.) / UA:Налаштування часу (Шахти) / EE:Kellaaja seaded (Mins) /



LV:Laika iestatījumi (Min.) / LT:Laiko nuostatos (Min.) / PT:Definições de hora (Min.) / ES:Ajustes de tiempo (Min.) / SK:Nastavenia času (Min.) / DK:Tidsindstillinger (Min.) / FI:Aika-asetukset (Minuuttia) / NO:Tidsinnstillinger (Minutter) / SI: Časovne nastavitve (Min) / SE:Tidsinställningar (Min) / BG: Настройки за време (Минути) / RU:Настройки времени (Мин.)

H: GB:Waterproof protection rating / DE:Wasserdichtigkeitsschutzklasse / NL:Beschermsgraad tegen water / PL:Klasa wodoodporności / FR:Indice de protection étanche / IT:Grado di protezione impermeabile / RO:Clasificare protecție impermeabilă / GR:Βαθμός αδιάβροχης προστασίας / HR:Vodootporna zaštita / CZ:Odolnost proti vodě / HU:Vízálló védelmi besorolás / UA:Рейтинг водонепроникності / EE:Veekindluse kaitseaste / LV:Ūdensnecaurlaidības klase / LT:Apsaugos nuo vandens klase / PT:Classificação de proteção à prova de água / ES:Grado de impermeabilidad / SK:Stupeň ochrany proti vode / DK:Vandtæt beskyttelsesklassificering / FI:Vedenpitävä suojausluokitus / NO:Vanntett beskyttelsesklassifisering / SI:Stopnja zaščite pred vodom vode / SE:Vattentät skyddsklassning / BG:Клас на водоустойчивост / RU:Рейтинг водонепроницаемости

I: GB:Dimensions / DE:Abmessungen / NL:Afmetingen / PL:Wymiary / FR:Dimensions / IT:Dimensioni / RO:Dimensiuni / GR:Διαστάσεις / HR:Dimenzije / CZ:Rozměry / HU:Méretek / UA:Розміри / EE:Mõõtmed / LV:Izmēri / LT:Matmenys / PT:Dimensões / ES:Dimensiones / SK:Rozmery / DK:Mål / FI:Mitat / NO:Mål / SI:Mere / SE:Mått / BG:Размери / RU:Размеры

J: GB:Net weight / DE:Nettogewicht / NL:Nettogewicht / PL:Waga netto / FR:Poids net / IT:Peso netto / RO:Greutate netă / GR:Καθαρό βάρος / HR:Neto težina / CZ:Čistá hmotnost / HU:Nettó tömeg / UA:Вага нетто / EE:Netokaal / LV:Neto svars / LT:Grynasis svoris / PT:Peso líquido / ES:Peso neto / SK:Čistá hmotnosť / DK:Nettovægt / FI:Nettopaino / NO:Nettovekt / SI:Neto teža / SE:Nettovikt / BG:Нетно тегло / RU:Вес нето

GB: Remark: Technical specification is subjected to change without prior notification.

DE: Anmerkung: Die technische Spezifikation kann ohne vorherige Ankündigung geändert werden.

NL: Opmerking: De technische specificatie zijn onderworpen aan wijzigingen zonder voorafgaande kennisgeving.

PL: Uwaga: Specyfikacja techniczna może zostać zmieniona bez powiadomienia.

FR: Remarque: La spécification technique peut être modifiée sans notification préalable.

IT: Osservazione: Le specifiche tecniche sono soggette a modifiche senza preavviso.

RO: Observație: Specificația tehnică se poate modifica fără notificare prealabilă.

GR: Σημείωση: Οι τεχνικές προδιαγραφές μπορούν να αλλάξουν χωρίς προειδοποίηση.

HR: Napomena: Tehničke specifikacije podložne su promjenama bez prethodne obavijesti.

CZ: Poznámka: Technická specifikace se může změnit bez předchozího upozornění.

HU: Megjegyzés: A műszaki adatok előzetes értesítés nélkül változhatnak.

UA: Зауваження: Технічні характеристики можуть змінюватися без попереднього повідомлення.

EE: Märkus: Tehnilisi andmeid võidakse muuta ilma eelneva teavitamiseta.

LV: Piezīme: Tehniskās specifikācijas var tikt mainītas bez iepriekšēja brīdinājuma.

LT: Pastaba: Techninė specifikacija gali būti keičiama be išankstinio įspėjimo.

PT: Observação: As especificações técnicas estão sujeitas a alterações sem notificação prévia.

ES: Observación: Las especificaciones técnicas están sujetas a cambios sin previo aviso.

SK: Poznámka: Technické špecifikácie podliehajú zmenám bez predchádzajúceho oznámenia.

DK: Bemærkning: Tekniske specifikationer kan ændres uden forudgående varsel.

FI: Huomautus: Teknisiä tietoja voidaan muuttaa ilman ennakoilmoitusta.

NO: Merknad: Teknisk spesifikasjon kan endres uten forhåndsvarsel.

SI: Opomba: Tehnične specifikacije se lahko spremenijo brez predhodnega obvestila.

SE: Anmärkning: Tekniska specifikationer kan ändras utan föregående meddelande.

BG: Забелџка: Техническите спецификации подлежат на промяна без предварително уведомление.

RU: Примечание. Технические характеристики могут быть изменены без предварительного уведомления.



Dear Customer,



Thank you for purchasing this Hendi appliance. Read this user manual carefully, paying particular attention to the safety regulations outlined below, before installing and using this appliance for the first time.

Safety instructions

- Only use the appliance for the intended purpose it was designed for, as described in this manual.
- The manufacturer is not liable for any damage caused by incorrect operation and improper use.
-  **DANGER! RISK OF ELECTRIC SHOCK!** Do not attempt to repair the appliance by yourself. Do not immerse the electrical parts of the appliance in water or other liquids. Never hold the appliance under running water.
- **NEVER USE A DAMAGED APPLIANCE!** Check the electrical connections and cord regularly for any damage. When damaged, disconnect the appliance from the power supply. Any repairs should only be carried out by a supplier or qualified person to avoid danger or injury.
- **WARNING!** When positioning the appliance, route the power cable safely if necessary to avoid unintentional pulling, being damaged, coming into contact with the heating surface, or causing a tripping hazard.
- **WARNING!** As long as the plug is in the socket the appliance is connected to the power supply.
- **WARNING!** ALWAYS switch off the appliance before disconnecting from the power supply, cleaning, maintenance or storage.
- Only connect the appliance to an electrical outlet with the voltage and frequency mentioned on the appliance label.
- Do not touch the plug/electrical connections with wet or damp hands.
- Keep the appliance and electrical plug/connections away from water and other liquids. If the appliance falls into water, remove the power supply connections immediately. Do not use the appliance until it has been checked by a certified technician. Failure to follow these instructions will cause life threatening risks.
- Connect the power supply into an easily accessible electrical outlet so you can disconnect the appliance immediately in case of emergency.
- Make sure the cord does not come in contact with sharp or hot objects and keep it away from open fire. Never pull the power cord to unplug it from the socket, always pull the plug instead.
- Never carry the appliance by its cord.
- Never try to open the housing of the appliance yourself.
- Do not insert objects into the housing of the appliance.
- Never leave the appliance unattended during use.
- This appliance should be operated by trained personnel in kitchen of the restaurant, canteens or bar staff, etc.
- This appliance should not be operated by persons with reduced physical, sensory or mental capabilities, or persons that have a lack of experience and knowledge.
- This appliance should, under any circumstances, not be used by children.
- Keep the appliance and its electrical connections out of reach of children.

- Never use accessories or any extra devices other than those supplied with the appliance or recommended by the manufacturer. Failure to do so could pose a safety risk to the user and could damage the appliance. Only use original parts and accessories.
- Do not operate this appliance by means of an external timer or remote-control system.
- Do not place the appliance on a heating object (gasoline, electric, charcoal cooker, etc.).
- Do not cover the appliance in operation.
- Do not place any objects on top of the appliance.
- Do not use the appliance near any open flames, explosive or flammable materials.
- The appliance is not suitable for installation in an area where a water jet could be used.
- **WARNING!** Keep all ventilation openings on the appliance free from obstruction.

Special safety instructions

- This appliance is intended for buffet and household use.
-  **CAUTION! RISK OF BURNS! HOT SURFACES!** The temperature of the accessible surfaces are very high during use. Touch only the control panel, handles or switches.
-  This appliance is classified as protection class II.
- **CAUTION!** ALWAYS switch the machine off and disconnect the power supply before touching any motoring parts.
- If the supply cord is damaged, it must be replaced by the manufacturer, its service agent or similarly qualified persons in order to avoid a hazard.
- Never use this appliance without water.
- **ATTENTION!** Do not fill water over MAX level.
- **WARNING!** Always use the lid while the appliance is operating over 60°C. The steam may come out and cause burns.
- It is highly recommended to use decalcified soft water to ensure good condition of heating element.

Intended use

- This appliance is intended to be used in household and similar applications such as:
 - staff kitchen areas in shops, offices and others working environment;
 - farm houses;
 - by clients in hotels, motels and other residential type environment;
 - "bed and breakfast" type places.
- The appliance is designed only for cooking vacuum-sealed food at a precisely controlled temperature. Any other use may lead to damage to the appliance or personal injury.
- Operating the appliance for any other purpose shall be deemed a misuse of the device. The user shall be solely liable for improper use of the device.

Main parts of the product

(Fig.1 on page 3)

1. Switch ON/OFF
2. Ventilation openings
3. Holding screw for cover of heating element
4. Cover of heating element
5. Marking of minimum level



6. Sensor of water level
7. Sensor of water's temperature
8. Heating element
9. Motor of stirrer

Remark: The content of this manual applies for all listed items unless specified otherwise. The appearance may vary from the shown illustrations.

Control panel

(Fig.2A on page 3)

1. Digital display
2. Indicator of setting mode
3. Indicator of active heating
4. Indicator of displayed time
5. Indicator of alarms
6. Displayed temperature is in °C
7. Displayed temperature is in F
8. Button of setting mode
9. Button for decreasing values
10. Button for increasing values
11. Button for START / STOP of cycle

Exploded diagram with part list

(Fig.5 on page 5)

Part no.	Part name	Part no.	Part name
1	Main casing	2	Tightener panel
3	Base	4	Fan
5	Spiral stuffing box	6	Electric cord 3x15
7	Electric wires	8	Holding knob
9	Inlet stop set	10	Holder
11	Holding screw x2	12	Gasket
13	Heating element	14	Thermal probe
15	Cover of heating element	16	Stirrer
17	Detector of water level	18	Motor
19	Grip of casing	20	Electronic plate of display
21	Fuse	22	Switch ON/OFF
23	Main casing of control panel	24	Casing of display panel

Electric scheme

(Fig.6 on page 6)

1. I1 - Float level
2. M - Motor
3. M1 - Fan
4. PC - Control board
5. RTD1 - Temperature probe
6. R1 - Heating element

Preparation before use

- Remove all protective packaging and wrapping.
- Check that the device is in good condition and with all ac-

cessories. In case of incomplete or damaged delivery, please contact the supplier immediately. In this case, do not use the device.

- Clean the accessories and the appliance before use (See ==> Cleaning & Maintenance).
- Make sure the appliance is completely dry.
- Keep the packaging if you intend to store your appliance in the future.
- Keep the user manual for future reference.

NOTE! Due to manufacturing residues, the appliance may emit a light odor during the first few uses. This is normal and does not indicate any defect or hazard. Make sure the appliance is well ventilated.

Operating instructions

Installation / Start up (Fig. 7 on page 6)

- Place a suitable container on a flat, level, rigid, non-combustible surface, preferably near a sink or drain for emptying. When the working temperature of the water exceeds 60°C it is very important to use a lid, to avoid excess steam. Thus you will prevent heat loss and protect the appliance from moisture.
- Hold the appliance firmly and secure it with sufficient stability to the container. Ensure that the switch and socket are within your reach while using the appliance.
- Fill container taking into account the maximum and minimum fill levels for the water. The appliance has a sensor of water level to detect the minimum water level. Always check that the sensor is working properly before using the unit.

Operating (Fig. 3 on page 4)

- Connect the appliance and turn it on using the switch at the rear of appliance. Check that the stirrer is spinning.
- After the appliance is started, it automatically begins to heat to the last used value (I). To change values press button SET.
- "S" and "°C" indicators are light on (II). Press buttons "+" or "-" to set temperature: +/- 0,1°C. If you hold button for 10 seconds, values will be change quicker: +/- 1°C. To confirm changes press button SET and go to time settings.
- "S" and "⌚" indicators are light on (III). To set time Press buttons "+" or "-": +/- 1 min. If you hold button for 10 seconds, values will be change quicker: +/- 10 min; if you hold 10 seconds more: +/- 1h. To confirm changes press button SET.
- Appliance start heating up to the pre-set temperature. "🔥" and "°C" indicators will be light on (IV).
- Acoustic alarm will activate after reaching pre-set temperature (V). To turn off alarm press any button.
- Insert packed food into container.
- To start timer press START/STOP button "⌚". Time is counting down (VI). The remaining time and temperature is displayed alternating.

Note: If there is a power outage during the cycle, it returns to the current status.

- If you would like to force the end of the cycle, press and hold the button "⌚" for three seconds (VII).
- Acoustic alarm will activate after end of counting down (VIII). If alarm will not be turn off, time will continues counting time (IX). To turn off alarm press any button.



Calibration (Fig. 2B on page 3)

- Turn off the appliance.
- Press and hold buttons “-” and “+” at the same time - calibration screen will be displayed.
- Adjust the value pressing button SET and buttons “-” or “+”.
- Turn appliance off and on again.

Cleaning & maintenance

- **ATTENTION!** Always disconnect the appliance from the power supply and cool down before storage, cleaning & maintenance.
- Do not use water jet or steam cleaner for cleaning and do not push the appliance under the water as the parts will get wet and electric shock might be resulted.
- If the appliance is not kept in a good state of cleanliness, this can adversely affect the life of the appliance and result in a dangerous situation.

Cleaning

- Clean the cooled exterior surface with a cloth or sponge slightly dampened with a mild soap solution.
- For reasons of hygiene, the appliance should be cleaned before and after use.
- Avoid water contacting the electrical components.
- Never immerse the appliance in water or other liquids.
- Never use aggressive cleaning agents, abrasive sponges, or cleaning agents containing chlorine. Do not use steel wool, metallic utensils, or any sharp or pointed objects for cleaning. Do not use petrol or solvents!
- No parts are dishwasher safe.

Maintenance

- Check the operation of the appliance regularly to prevent serious accidents.
- If you see that the appliance is not working properly or that there is a problem, stop using it, switch it off and contact the supplier.
- All maintenance, installation and repair work must be carried out by specialised and authorised technicians, or recommended by the manufacturer.

Transportation and Storage

- Before storage, always make sure that the appliance has been disconnected from the power supply and completely cooled down.
- Store the appliance in a cool, clean and dry place.

Error code identification

(Fig.4 on page 4)

Fig.	Possible cause	Possible solution
4.I.	Water level low.	Fill container do minimum level.
4.II.	Power outage during cycle.	Appliance returned to current status. Press any button.
4.III.	Err 1: Stirrer motor.	Make sure that the mains voltage is correct.
		Contact an authorised technician service.

4.IV.	Err 2: Overheating.	Check that appliance is well ventilated and ambient temperature is below 40°C.
		Check that there is no heating source near the appliance.
		Check that the ventilation openings are free from obstacles.
		Check fan: Turn off appliance, wait 5 min. to cool down and turn it on again. If fan not working - contact an authorised service.
4.V.	Err 3: Thermal probe.	Contact an authorised technician service.
4.VI.	Err 4: Improper water heating.	Make sure that the mains voltage is correct.
		Contact an authorised technician service.

Warranty

Any defect affecting the functionality of the appliance which becomes apparent within one year after purchase will be repaired by free repair or replacement provided the appliance has been used and maintained in accordance with the instructions and has not been abused or misused in any way. Your statutory rights are not affected. If the appliance is claimed under warranty, state where and when it was purchased and include proof of purchase (e.g. receipt).

In line with our policy of continuous product development we reserve the right to change the product, packaging and documentation specifications without notice.

Discarding & Environment

 When decommissioning the appliance, the product must not be disposed of with other household waste. Instead, it is your responsibility to dispose to your waste equipment by handing it over to a designated collection point. Failure to follow this rule may be penalized in accordance with applicable regulations on waste disposal. The separate collection and recycling of your waste equipment at the time of disposal will help conserve natural resources and ensure that it is recycled in a manner that protects human health and the environment. For more information about where you can drop off your waste for recycling, please contact your local waste collection company. The manufacturers and importers do not take responsibility for recycling, treatment and ecological disposal, either directly or through a public system.



Sehr geehrter Kunde,

Vielen Dank, dass Sie dieses Hendi Gerät gekauft haben. Lesen Sie dieses Benutzerhandbuch sorgfältig durch und achten Sie dabei besonders auf die unten aufgeführten Sicherheitsvorschriften, bevor Sie dieses Gerät zum ersten Mal installieren und verwenden.



Sicherheitshinweise

- Verwenden Sie das Gerät nur für den vorgesehenen Zweck, wie in diesem Handbuch beschrieben.
- Der Hersteller haftet nicht für Schäden, die durch unsachgemäßen Betrieb und unsachgemäßen Gebrauch verursacht werden.
-  **GEFAHR! STROMSCHLAGEGEFAHR!** Versuchen Sie nicht, das Gerät selbst zu reparieren. Tauchen Sie die elektrischen Teile des Geräts nicht in Wasser oder andere Flüssigkeiten. Halten Sie das Gerät niemals unter fließendem Wasser.
- **VERWENDEN SIE NIEMALS EIN BESCHÄDIGTES GERÄT!** Überprüfen Sie die elektrischen Anschlüsse und das Kabel regelmäßig auf Schäden. Wenn das Gerät beschädigt ist, trennen Sie es von der Stromversorgung. Alle Reparaturen sollten nur von einem Lieferanten oder einer qualifizierten Person durchgeführt werden, um Gefahren oder Verletzungen zu vermeiden.
- **WARNUNG!** Verlegen Sie das Netzkabel bei der Positionierung des Geräts bei Bedarf sicher, um unbeabsichtigtes Ziehen, Beschädigungen, Kontakt mit der Heizfläche oder Stolpergefahr zu vermeiden.
- **WARNUNG!** Solange sich der Stecker in der Steckdose befindet, ist das Gerät an die Stromversorgung angeschlossen.
- **WARNUNG!** Schalten Sie das Gerät STETS aus, bevor Sie es von der Stromversorgung trennen, reinigen, warten oder lagern.
- Schließen Sie das Gerät nur mit der auf dem Geräteetikett angegebenen Spannung und Frequenz an eine Steckdose an.
- Die Stecker-/Elektroanschlüsse nicht mit nassen oder feuchten Händen berühren.
- Halten Sie das Gerät und die elektrischen Stecker/Anschlüsse von Wasser und anderen Flüssigkeiten fern. Wenn das Gerät in Wasser fällt, entfernen Sie sofort die Netzanschlüsse. Verwenden Sie das Gerät erst, wenn es von einem zertifizierten Techniker überprüft wurde. Die Nichtbeachtung dieser Anweisungen führt zu lebensbedrohlichen Risiken.
- Schließen Sie das Netzteil an eine leicht zugängliche Steckdose an, damit Sie das Gerät im Notfall sofort trennen können.
- Stellen Sie sicher, dass das Kabel nicht mit scharfen oder heißen Gegenständen in Kontakt kommt und halten Sie es von offenen Bränden fern. Ziehen Sie niemals das Netzkabel, um es aus der Steckdose zu ziehen, sondern ziehen Sie immer den Stecker.
- Tragen Sie das Gerät niemals am Kabel.
- Versuchen Sie niemals, das Gehäuse des Geräts selbst zu öffnen.
- Führen Sie keine Gegenstände in das Gehäuse des Geräts ein.
- Lassen Sie das Gerät während des Betriebs niemals unbeaufsichtigt.
- Dieses Gerät sollte von geschultem Personal in der Küche

des Restaurants, Kantinen oder Barpersonal usw. bedient werden.

- Dieses Gerät darf nicht von Personen mit eingeschränkten physischen, sensorischen oder geistigen Fähigkeiten oder Personen mit mangelnder Erfahrung und Kenntnis betrieben werden.
- Dieses Gerät darf unter keinen Umständen von Kindern verwendet werden.
- Bewahren Sie das Gerät und seine elektrischen Anschlüsse für Kinder unzugänglich auf.
- Verwenden Sie niemals anderes Zubehör oder andere Geräte als das mit dem Gerät gelieferte oder vom Hersteller empfohlene. Andernfalls könnte ein Sicherheitsrisiko für den Benutzer bestehen und das Gerät beschädigt werden. Verwenden Sie nur Originalteile und Zubehör.
- Betreiben Sie dieses Gerät nicht mit einem externen Timer oder einer Fernbedienung.
- Stellen Sie das Gerät nicht auf ein Heizobjekt (Benzin, Elektro, Holzkohle usw.).
- Decken Sie das Gerät nicht im Betrieb ab.
- Stellen Sie keine Gegenstände auf das Gerät.
- Verwenden Sie das Gerät nicht in der Nähe von offenen Flammen, explosiven oder brennbaren Materialien.
- Das Gerät ist nicht für die Installation in einem Bereich geeignet, in dem ein Wasserstrahl verwendet werden könnte.
- **WARNUNG!** Halten Sie alle Lüftungsöffnungen am Gerät frei von Hindernissen.

Besondere Sicherheitshinweise

- Dieses Gerät ist für den Buffet- und Haushaltsgebrauch bestimmt.
-  **VORSICHT! RISIKO VON VERLETZUNGEN! HEISSE OBERFLÄCHEN!** Die Temperatur der zugänglichen Oberflächen ist während des Gebrauchs sehr hoch. Berühren Sie nur das Bedienfeld, die Griffe oder Schalter.
-  Dieses Gerät ist als Schutzklasse II klassifiziert.
- **VORSICHT!** Schalten Sie die Maschine IMMER aus und trennen Sie die Stromversorgung, bevor Sie Motorteile berühren.
- Ist das Netzkabel beschädigt, muss es durch den Hersteller, seinen Kundendienst oder ähnlich qualifizierte Personen ersetzt werden, um eine Gefahr zu vermeiden.
- Verwenden Sie dieses Gerät niemals ohne Wasser.
- **ACHTUNG!** Füllen Sie kein Wasser über den MAX-Wert.
- **WARNUNG!** Verwenden Sie den Deckel immer, während das Gerät über 60 °C betrieben wird. Der Dampf kann austreten und Verbrennungen verursachen.
- Es wird dringend empfohlen, entkalktes weiches Wasser zu verwenden, um einen guten Zustand des Heizelements zu gewährleisten.

Verwendungszweck

- Dieses Gerät ist für den Gebrauch in Haushalten und ähnlichen Anwendungen vorgesehen, wie z. B.:
 - Personalküchenbereiche in Geschäften, Büros und anderen Arbeitsumgebungen;
 - Bauernhäuser;
 - durch Kunden in Hotels, Motels und anderen Wohnumgebungen;
 - Plätze vom Typ „Bett und Frühstück“.
- Das Gerät ist nur für das Garen vakuumversiegelter Lebens-



mittel bei einer genau kontrollierten Temperatur vorgesehen. Jede andere Verwendung kann zu Schäden am Gerät oder zu Verletzungen führen.

- Der Betrieb des Geräts für andere Zwecke gilt als Missbrauch des Geräts. Der Benutzer haftet allein für die unsachgemäße Verwendung des Geräts.

Hauptbestandteile des Produkts

(Abb. 1 auf Seite 3)

1. EIN/AUS-Schalter
2. Belüftungsöffnungen
3. Halteschraube für Abdeckung Heizelement
4. Abdeckung Heizelement
5. Kennzeichnung des Mindestniveaus
6. Sensor des Wasserstands
7. Sensor der Wassertemperatur
8. Heizelement
9. Motor des Rührers

Bemerkung: Der Inhalt dieses Handbuchs gilt für alle aufgeführten Artikel, sofern nicht anders angegeben. Das Aussehen kann von den gezeigten Abbildungen abweichen.

Kontrollpanel

(Abb. 2A auf Seite 3)

1. Digitale Anzeige.
2. Anzeige des Einstellmodus
3. Indikator für aktive Erwärmung
4. Anzeige der angezeigten Zeit
5. Anzeige der Alarme
6. Die angezeigte Temperatur ist in °C
7. Die angezeigte Temperatur ist in F
8. Taste des Einstellmodus
9. Schaltfläche für abnehmende Werte
10. Schaltfläche für steigende Werte
11. Taste für START / STOP des Zyklus

Explosionszeichnung mit Teileliste

(Abb. 5 auf Seite 5)

Teile-Nr.	Name des Teils	Teile-Nr.	Name des Teils
1	Hauptgehäuse	2	Spannplatte
3	Basis	4	Lüfter
5	Spirale Stopfbuchse	6	Stromkabel 3x15
7	Elektrische Drähte	8	Halteknopf
9	Einlassstopp eingestellt	10	Halter
11	Halteschraube x2	12	Dichtung
13	Heizelement	14	Thermosonde
15	Abdeckung Heizelement	16	Rührer
17	Detektor des Wasserstands	18	Motor
19	Griff des Gehäuses	20	Elektronische Anzeigepalette
21	Sicherung	22	EIN/AUS schalten

23	Hauptgehäuse des Bedienfelds	24	Gehäuse des Anzeigefeldes
----	------------------------------	----	---------------------------

Elektrisches System

(Abb. 6 auf Seite 6)

1. L1 - Schwimmemniveau
2. M - Motor
3. M1 - Lüfter
4. PC - Steuerkarte
5. RTD1 - Temperaturfühler
6. R1 - Heizelement

Vorbereitung vor Gebrauch

- Entfernen Sie alle Schutzverpackungen und Verpackungen.
- Überprüfen Sie, ob das Gerät in gutem Zustand ist und mit allen Zubehörteilen ausgestattet ist. Bei unvollständiger oder beschädigter Lieferung kontaktieren Sie bitte umgehend den Lieferanten. Verwenden Sie in diesem Fall das Gerät nicht.
- Reinigen Sie das Zubehör und das Gerät vor dem Gebrauch (siehe ==> Reinigung und Wartung).
- Stellen Sie sicher, dass das Gerät vollständig trocken ist.
- Bewahren Sie die Verpackung auf, wenn Sie beabsichtigen, Ihr Gerät in Zukunft zu lagern.
- Bewahren Sie das Benutzerhandbuch zur späteren Bezugnahme auf.

HINWEIS! Aufgrund von Fertigungsrückständen kann das Gerät bei den ersten Anwendungen einen leichten Geruch abgeben. Dies ist normal und weist nicht auf einen Defekt oder eine Gefahr hin. Stellen Sie sicher, dass das Gerät gut belüftet ist.

Bedienungsanleitung

Installation / Inbetriebnahme (Abb. 7 auf Seite 6)



- Stellen Sie einen geeigneten Behälter auf eine flache, ebene, starre, nichtbrennbare Oberfläche, vorzugsweise in der Nähe einer Spüle oder eines Abflusses zum Entleeren. Wenn die Betriebstemperatur des Wassers 60 °C übersteigt, ist es sehr wichtig, einen Deckel zu verwenden, um übermäßigen Dampf zu vermeiden. So verhindern Sie Wärmeverlust und schützen das Gerät vor Feuchtigkeit.
- Halten Sie das Gerät fest und sichern Sie es mit ausreichender Stabilität am Behälter. Stellen Sie sicher, dass sich Schalter und Steckdose während der Benutzung des Geräts in Ihrer Nähe befinden.
- Befüllen Sie den Behälter unter Berücksichtigung der maximalen und minimalen Füllstände für das Wasser. Das Gerät verfügt über einen Sensor für den Wasserstand, um den minimalen Wasserstand zu erfassen. Überprüfen Sie vor der Verwendung des Geräts immer, ob der Sensor ordnungsgemäß funktioniert.

Betrieb (Abb. 3 auf Seite 4)

- Schließen Sie das Gerät an und schalten Sie es mit dem Schalter an der Geräterückseite ein. Kontrolliere, dass sich der Rührer dreht.
- Nach dem Starten beginnt das Gerät automatisch auf den zuletzt verwendeten Wert (I) zu erwärmen. Um die Werte zu ändern, drücken Sie die Taste SET.
- Die Anzeigen „S“ und „°C“ leuchten (II). Drücken Sie die Tasten „+“ oder „-“, um die Temperatur einzustellen: +/- 0,1 °C. Wenn Sie die Taste 10 Sekunden lang gedrückt halten, än-



dern sich die Werte schneller: +/- 1 °C. Um Änderungen zu bestätigen, drücken Sie die Taste SET und gehen Sie zu den Zeiteinstellungen.

- Die Anzeigen „S“ und „“ leuchten auf (III). Drücken Sie zum Einstellen der Zeit die Tasten „+“ oder „-“: +/- 1 Min. Wenn Sie die Taste 10 Sekunden lang gedrückt halten, ändern sich die Werte schneller: +/- 10 Min.; wenn Sie 10 Sekunden länger halten: +/- 1 Std. Um Änderungen zu bestätigen, drücken Sie die Taste SET.
- Das Gerät beginnt mit dem Aufheizen auf die voreingestellte Temperatur. Die Anzeigen „“ und „°C“ leuchten auf (IV).
- Der akustische Alarm wird aktiviert, nachdem die voreingestellte Temperatur (V) erreicht wurde. Um den Alarm auszuschalten, drücken Sie eine beliebige Taste.
- Legen Sie verpackte Lebensmittel in den Behälter.
- Um den Timer zu starten, drücken Sie die START/STOP-Taste „“. Die Zeit wird heruntergezählt (VI). Die verbleibende Zeit und Temperatur wird abwechselnd angezeigt.

Hinweis: Wenn während des Zyklus ein Stromausfall auftritt, kehrt er in den aktuellen Status zurück.

- Wenn Sie das Ende des Zyklus erzwingen möchten, halten Sie die Taste „“ drei Sekunden lang gedrückt (VII).
- Der akustische Alarm wird nach Ende des Countdowns (VIII) aktiviert. Wenn der Alarm nicht ausgeschaltet wird, setzt der Timer die Zählung der Zeit (IX) fort. Um den Alarm auszuschalten, drücken Sie eine beliebige Taste.

Kalibrierung (Abb. 2B auf Seite 3)

- Schalten Sie das Gerät aus.
- Halten Sie die Tasten „-“ und „+“ gleichzeitig gedrückt – der Kalibrierungsbildschirm wird angezeigt.
- Um den Wert anzupassen, drücken Sie die Taste SET und die Tasten „-“ oder „+“.
- Schalten Sie das Gerät aus und wieder ein.

Reinigung und Wartung

- ACHTUNG!** Trennen Sie das Gerät immer von der Stromversorgung und kühlen Sie es vor der Lagerung, Reinigung und Wartung ab.
- Verwenden Sie keinen Wasserstrahl oder Dampfreiniger zur Reinigung und schieben Sie das Gerät nicht unter das Wasser, da die Teile nass werden und ein Stromschlag entstehen kann.
- Wenn das Gerät nicht in einem guten Sauberkeitszustand gehalten wird, kann dies die Lebensdauer des Geräts beeinträchtigen und zu einer gefährlichen Situation führen.

Reinigung

- Reinigen Sie die gekühlte Außenfläche mit einem Tuch oder Schwamm, der leicht mit einer milden Seifenlösung angefeuchtet ist.
- Aus Hygienegründen sollte das Gerät vor und nach dem Gebrauch gereinigt werden.
- Vermeiden Sie, dass Wasser mit den elektrischen Komponenten in Kontakt kommt.
- Tauchen Sie das Gerät niemals in Wasser oder andere Flüssigkeiten.
- Verwenden Sie niemals aggressive Reinigungsmittel, abrasive Schwämme oder chlorhaltige Reinigungsmittel. Verwenden Sie zur Reinigung keine Stahlwolle, Metallutensilien

oder scharfe oder spitze Gegenstände. Keine Benzine oder Lösungsmittel verwenden!

- Keine Teile sind spülmaschinenfest.

Wartung

- Überprüfen Sie regelmäßig den Betrieb des Geräts, um schwere Unfälle zu vermeiden.
- Wenn Sie feststellen, dass das Gerät nicht ordnungsgemäß funktioniert oder ein Problem vorliegt, stellen Sie die Verwendung ein, schalten Sie es aus und wenden Sie sich an den Lieferanten.
- Alle Wartungs-, Installations- und Reparaturarbeiten müssen von spezialisierten und autorisierten Technikern durchgeführt oder vom Hersteller empfohlen werden.

Transport und Lagerung

- Stellen Sie vor der Lagerung immer sicher, dass das Gerät vom Netz getrennt und vollständig abgekühlt wurde.
- Lagern Sie das Gerät an einem kühlen, sauberen und trockenen Ort.

Fehlercode-Identifikation

(Abb. 4 auf Seite 4)

Abb.	Mögliche Ursache	Mögliche Lösung
4.I.	Wasserstand niedrig.	Der Befüllbehälter ist minimal.
4.II.	Stromausfall während des Zyklus.	Gerät kehrt zum aktuellen Status zurück. Drücken Sie eine beliebige Taste.
4.III.	Fehler 1: Rührmotor.	Stellen Sie sicher, dass die Netzspannung korrekt ist.
		Wenden Sie sich an einen autorisierten Technikerservice.
4.IV.	Fehler 2: Überhitzung.	Stellen Sie sicher, dass das Gerät gut belüftet ist und die Temperatur unter 40 °C liegt.
		Stellen Sie sicher, dass sich keine Wärmequelle in der Nähe des Geräts befindet.
		Prüfen Sie, ob die Belüftungsöffnungen frei von Hindernissen sind.
		Lüfter prüfen: Schalten Sie das Gerät aus, warten Sie 5 Minuten, bis es abgekühlt ist, und schalten Sie es wieder ein. Wenn der Lüfter nicht funktioniert, wenden Sie sich an einen autorisierten Kundendienst.
4.V.	Fehler 3: Thermsonde.	Wenden Sie sich an einen autorisierten Technikerservice.
4.VI.	Fehler 4: Unsachgemäße Wassererwärmung.	Stellen Sie sicher, dass die Netzspannung korrekt ist.
		Wenden Sie sich an einen autorisierten Technikerservice.

Garantie

Defekte, die die Funktionsfähigkeit des Geräts beeinträchtigen und innerhalb eines Jahres nach dem Kauf sichtbar werden,



worden door kosteloze reparatur of ersatz reparaert, so fern das Gerat gemaf den Anweisungen verwendet und gewartet wurde und in keiner Weise missbraucht oder missbraucht wurde. Ihre gesetzliche Rechte bleiben unberuhrt. Wenn das Gerat im Rahmen der Garantie beansprucht wird, geben Sie an, wo und wann es gekauft wurde, und legen Sie einen Kaufbeleg (z. B. Beleg) bei.

Im Einklang mit unserer Richtlinie der kontinuierlichen Produktentwicklung behalten wir uns das Recht vor, die Produkt-, Verpackungs- und Dokumentationspezifikationen ohne Vorankundigung zu andern.

Entsorgung und Umwelt



Bei der Auerbetriebnahme des Gerats darf das Produkt nicht mit anderem Hausmull entsorgt werden. Stattdessen liegt es in Ihrer Verantwortung, Ihre Abfallausrustung zu entsorgen, indem Sie sie an eine dafur vorgesehene Sammelstelle ubergeben. Die Nichteinhaltung dieser Regel kann gemaf den geltenden Vorschriften zur Abfallentsorgung bestraft werden. Die separate Sammlung und Wiederverwertung Ihrer Abfallausrustung zum Zeitpunkt der Entsorgung tragt zum Schutz naturlicher Ressourcen bei und stellt sicher, dass sie auf eine Weise recycelt wird, die die menschliche Gesundheit und die Umwelt schutzt.

Fur weitere Informationen daruber, wo Sie Ihren Abfall zum Recycling abgeben konnen, wenden Sie sich bitte an Ihr ortliches Abfallsammelunternehmen. Die Hersteller und Importeure ubernehmen weder direkt noch uber ein offentliches System die Verantwortung fur Recycling, Aufbereitung und okologische Entsorgung.

NEDERLANDS

Geachte klant,

Bedankt voor de aankoop van dit Hendi-apparaat. Lees deze gebruikershandleiding zorgvuldig door en let vooral op de hieronder beschreven veiligheidsvoorschriften voordat u dit apparaat voor het eerst installeert en gebruikt.

Veiligheidsinstructies

- Gebruik het apparaat alleen voor het beoogde doel waarvoor het is ontworpen, zoals beschreven in deze handleiding.
- De fabrikant is niet aansprakelijk voor schade veroorzaakt door onjuiste bediening en onjuist gebruik.
-  **GEVAAR! RISICO OP ELEKTRISCHE SCHOKKEN!** Probeer het apparaat niet zelf te repareren. Dompel de elektrische onderdelen van het apparaat niet onder in water of andere vloeistoffen. Houd het apparaat nooit onder stromend water.
- **GEBRUIK NOOIT EEN BESCHADIGD APPARAAT!** Controleer de elektrische aansluitingen en het snoer regelmatig op schade. Als het apparaat beschadigd is, koppelt u het los van de stroomtoevoer. Reparaties mogen alleen worden uitgevoerd door een leverancier of gekwalificeerd persoon om gevaar of letsel te voorkomen.
- **WAARSCHUWING!** Leid bij het plaatsen van het apparaat het netsnoer zo nodig veilig om onbedoeld trekken, beschadiging, contact met het verwarmingsoppervlak of struikelgevaar te voorkomen.

- **WAARSCHUWING!** Zolang de stekker in het stopcontact zit, is het apparaat aangesloten op de stroomvoorziening.
- **WAARSCHUWING!** Schakel het apparaat ALTIJD uit voordat u het loskoppelt van de stroomtoevoer, reiniging, onderhoud of opslag.
- Sluit het apparaat alleen aan op een stopcontact met de spanning en frequentie die op het label van het apparaat staan vermeld.
- Raak de stekker/elektrische aansluitingen niet aan met natte of vochtige handen.
- Houd het apparaat en de elektrische stekker/aansluitingen uit de buurt van water en andere vloeistoffen. Als het apparaat in water valt, verwijder dan onmiddellijk de voedingsaansluitingen. Gebruik het apparaat niet voordat het is gecontroleerd door een gecertificeerde technicus. Het niet opvolgen van deze instructies leidt tot levensbedreigende risico's.
- Sluit de voeding aan op een gemakkelijk toegankelijk stopcontact, zodat u het apparaat in geval van nood onmiddellijk kunt loskoppelen.
- Zorg ervoor dat het snoer niet in contact komt met scherpe of hete voorwerpen en houd het uit de buurt van open vuur. Trek nooit aan het netsnoer om het uit het stopcontact te halen, trek altijd aan de stekker.
- Draag het apparaat nooit aan het snoer.
- Probeer nooit zelf de behuizing van het apparaat te openen.
- Steek geen voorwerpen in de behuizing van het apparaat.
- Laat het apparaat nooit onbeheerd achter tijdens gebruik.
- Dit apparaat moet worden bediend door getraind personeel in de keuken van het restaurant, kantines of barpersoneel, enz.
- Dit apparaat mag niet worden gebruikt door personen met beperkte fysieke, zintuiglijke of mentale capaciteiten of personen met een gebrek aan ervaring en kennis.
- Dit apparaat mag onder geen enkele omstandigheid door kinderen worden gebruikt.
- Houd het apparaat en de elektrische aansluitingen buiten het bereik van kinderen.
- Gebruik nooit accessoires of extra apparaten die niet bij het apparaat zijn geleverd of door de fabrikant worden aanbevolen. Als u dit niet doet, kan dit een veiligheidsrisico vormen voor de gebruiker en het apparaat beschadigen. Gebruik alleen originele onderdelen en accessoires.
- Gebruik dit apparaat niet met een externe timer of afstandsbediening.
- Plaats het apparaat niet op een verwarmingsobject (benzine, elektrisch, houtskoolfornuis, enz.).
- Dek het apparaat niet af als het in werking is.
- Plaats geen voorwerpen op het apparaat.
- Gebruik het apparaat niet in de buurt van open vuur, explosieve of ontvlambare materialen.
- Het apparaat is niet geschikt voor installatie in een ruimte waar een waterstraal kan worden gebruikt.
- **WAARSCHUWING!** Houd alle ventilatieopeningen op het apparaat vrij van obstakels.

Speciale veiligheidsinstructies

- Dit apparaat is bedoeld voor buffet- en huishoudelijk gebruik.
-  **LET OP! RISICO OP BRANDWONDEN! HETE OPPERVLAKKEN!** De temperatuur van de toegankelijke oppervlakken is tijdens gebruik zeer hoog. Raak alleen het bedieningspaneel, de handgrepen of de schakelaars aan.



-  Dit apparaat is geclassificeerd als beschermingsklasse II.
- **LET OP!** Schakel de machine ALTIJD uit en koppel de voeding los voordat u motoronderdelen aanraakt.
- Als het netsnoer beschadigd is, moet het worden vervangen door de fabrikant, diens servicemonteur of gelijkwaardig gekwalificeerde personen om gevaar te voorkomen.
- Gebruik dit apparaat nooit zonder water.
- **AANDACHT!** Vul het water niet boven het MAX-niveau.
- **WAARSCHUWING!** Gebruik het deksel altijd als het apparaat op meer dan 60°C werkt. De stoom kan eruit komen en brandwonden veroorzaken.
- Het wordt sterk aanbevolen om ontkalkt zacht water te gebruiken om een goede conditie van het verwarmingselement te garanderen.

Beoogd gebruik

- Dit apparaat is bedoeld voor gebruik in huishoudelijke en soortgelijke toepassingen, zoals:
 - personeelskeukens in winkels, kantoren en andere werkomgevingen;
 - boerderijen;
 - door klanten in hotels, motels en andere woonomgevingen;
 - Plaatsen van het type "bed & breakfast".
- Het apparaat is alleen ontworpen voor het bereiden van vacuümverzegeld voedsel op een nauwkeurig gecontroleerde temperatuur. Elk ander gebruik kan leiden tot schade aan het apparaat of persoonlijk letsel.
- Gebruik van het apparaat voor andere doeleinden wordt beschouwd als misbruik van het apparaat. De gebruiker is als enige aansprakelijk voor onjuist gebruik van het apparaat.

Belangrijkste onderdelen van het product

(Afb. 1 op pagina 3)

1. AAN/UIT-schakelaar
2. Ventilatie-openingen
3. Borgschroef voor deksel van verwarmingselement
4. Afdekking van het verwarmingselement
5. Markering van minimumniveau
6. Sensor van waterniveau
7. Sensor van de watertemperatuur
8. Verwarmingselement
9. Motor van roerder

Opmerking: De inhoud van deze handleiding is van toepassing op alle vermelde items, tenzij anders aangegeven. Het uiterlijk kan afwijken van de getoonde afbeeldingen.

Bedieningspaneel

(Afb. 2A op pagina 3)

1. Digitaal display
2. Indicator van instelmodus
3. Indicator van actieve verwarming
4. Indicator van weergegeven tijd
5. Indicator van alarmen
6. De weergegeven temperatuur is in °C
7. De weergegeven temperatuur is in F
8. Knop van instelmodus
9. Knop voor het verlagen van waarden
10. Knop voor het verhogen van waarden
11. Knop voor START / STOP van cyclus

Geexpedeerd diagram met onderdelenlijst

(Afb. 5 op pagina 5)

On-der-deel-nr.	Naam onderdeel	Onder-deelnr.	Naam onderdeel
1	Hoofdbehuizing	2	Aandraaipaneel
3	Basis	4	Ventilator
5	Spiraalvormige pakkingbus	6	Elektrisch snoer 3x15
7	Elektrische kabels	8	Houd de knop vast
9	Inlaatstop ingesteld	10	Houder
11	Vasthoudschroef x2	12	Pakking
13	Verwarmings-element	14	Thermische sonde
15	Afdekking van het verwarmingselement	16	Roerder
17	Detector van waterniveau	18	Motor
19	Greep van behuizing	20	Elektronische plaat van display
21	Zekering	22	Schakel AAN/UIT
23	Hoofdbehuizing van bedieningspaneel	24	Behuizing van displaypaneel

Elektrische regeling

(Afb. 6 op pagina 6)

1. L1 - Vlotterniveau
2. M - Motor
3. M1 - Ventilator
4. PC - Bedieningspaneel
5. RTD1 - Temperatuursonde
6. R1 - Verwarmingselement

Vorbereiding voor gebruik

- Verwijder alle beschermende verpakkingen en verpakking.
 - Controleer of het apparaat in goede staat is en alle accessoires bevat. Neem in geval van onvolledige of beschadigde levering onmiddellijk contact op met de leverancier. Gebruik het apparaat in dit geval niet.
 - Reinig de accessoires en het apparaat voor gebruik (zie ==> Reiniging en onderhoud).
 - Zorg ervoor dat het apparaat volledig droog is.
 - Bewaar de verpakking als u van plan bent uw apparaat in de toekomst op te bergen.
 - Bewaar de gebruikershandleiding voor toekomstig gebruik.
- OPMERKING!** Vanwege productieresten kan het apparaat tijdens de eerste paar keer gebruik een lichte geur afgeven. Dit is normaal en duidt niet op een defect of gevaar. Zorg ervoor dat het apparaat goed geventileerd is.

Bedieningsinstructies

Installatie/opstarten (afb. 7 op pagina 6)

- Plaats een geschikte container op een vlak, vlak, stijf, onbrandbaar oppervlak, bij voorkeur in de buurt van een groot-



steen of afvoer voor het legen. Wanneer de werktemperatuur van het water hoger is dan 60°C, is het erg belangrijk om een deksel te gebruiken, om overmatige stoom te voorkomen. Zo voorkomt u warmteverlies en beschermt u het apparaat tegen vocht.

- Houd het apparaat stevig vast en bevestig het met voldoende stabiliteit aan de container. Zorg ervoor dat de schakelaar en het stopcontact binnen handbereik zijn tijdens het gebruik van het apparaat.
- Vul de container met inachtneming van de maximale en minimale vulniveaus voor het water. Het apparaat heeft een waterniveausensor om het minimale waterniveau te detecteren. Controleer altijd of de sensor goed werkt voordat u het apparaat gebruikt.

Werking [afb. 3 op pagina 4]

- Sluit het apparaat aan en zet het aan met de schakelaar aan de achterkant van het apparaat. Controleer of de roerder draait.
- Nadat het apparaat is gestart, begint het automatisch te verwarmen tot de laatst gebruikte waarde (I). Druk op knop SET om waarden te wijzigen.
- De indicatielampjes "S" en "°C" branden (II). Druk op de toetsen "+" of "-" om de temperatuur in te stellen: +/- 0,1 °C. Als u de knop 10 seconden ingedrukt houdt, veranderen de waarden sneller: +/- 1 °C. Om de wijzigingen te bevestigen, drukt u op de knop SET en gaat u naar de tijdstellingen.
- De indicatielampjes "S" en "🌀" branden (III). Om de tijd in te stellen drukt u op de toetsen "+" of "-": +/- 1 min. Als u de knop 10 seconden ingedrukt houdt, veranderen de waarden sneller: +/- 10 min; als u nog 10 seconden ingedrukt houdt: +/- 1 uur. Druk op knop SET om de wijzigingen te bevestigen.
- Het apparaat begint op te warmen tot de vooraf ingestelde temperatuur. De indicatielampjes "🌀" en "°C" gaan branden (IV).
- Het akoestische alarm wordt geactiveerd nadat de vooraf ingestelde temperatuur (V) is bereikt. Druk op een willekeurige knop om het alarm uit te schakelen.
- Plaats het verpakte voedsel in de container.
- Om de timer te starten, drukt u op de START/STOP-knop "🕒". De tijd telt af (VI). De resterende tijd en temperatuur worden afwisselend weergegeven.

Opmerking: Als er een stroomstoring is tijdens de cyclus, keert deze terug naar de huidige status.

- Als u het einde van de cyclus wilt forceren, houdt u de knop "🕒" drie seconden ingedrukt (VII).
- Het akoestische alarm wordt geactiveerd na het aftellen (VIII). Als het alarm niet wordt uitgeschakeld, gaat de timer door met het tellen van de tijd (IX). Druk op een willekeurige knop om het alarm uit te schakelen.

Kalibratie [afb. 2B op pagina 3]

- Schakel het apparaat uit.
- Houd de knoppen "-" en "+" tegelijkertijd ingedrukt - het kalibratiescherm wordt weergegeven.
- Om de waarde aan te passen, drukt u op de toets SET en de toetsen "-" of "+".
- Schakel het apparaat uit en weer in.

Reiniging en onderhoud

- **AANDACHT!** Koppel het apparaat altijd los van de voeding en koel het af voordat u het overpigt, reinigt en onderhoudt.
- Gebruik geen waterstraal of stoomreiniger voor het reinigen en duw het apparaat niet onder water, omdat de onderdelen nat worden en er een elektrische schok kan ontstaan.
- Als het apparaat niet schoon wordt gehouden, kan dit een negatieve invloed hebben op de levensduur van het apparaat en leiden tot een gevaarlijke situatie.

Reiniging

- Reinig het gekoelde buitenoppervlak met een doek of spons die licht bevochtigd is met een milde zeepoplossing.
- Om redenen van hygiëne moet het apparaat voor en na gebruik worden gereinigd.
- Vermijd contact van water met de elektrische componenten.
- Dompel het apparaat nooit onder in water of andere vloeistoffen.
- Gebruik nooit agressieve reinigingsmiddelen, schuurspunzen of reinigingsmiddelen die chloor bevatten. Gebruik voor het reinigen geen staalwol, metalen keukengerief of scherpe of puntige voorwerpen. Gebruik geen benzine of oplosmiddelen!
- Geen enkel onderdeel is vaatwasmachinebestendig.

Onderhoud

- Controleer regelmatig de werking van het apparaat om ernstige ongevallen te voorkomen.
- Als u ziet dat het apparaat niet goed werkt of dat er een probleem is, stop dan met het gebruik, schakel het uit en neem contact op met de leverancier.
- Alle onderhouds-, installatie- en reparatiewerkzaamheden moeten worden uitgevoerd door gespecialiseerde en bevoegde technici, of worden aanbevolen door de fabrikant.

Transport en opslag

- Zorg er vóór opslag altijd voor dat het apparaat is losgekoppeld van de stroomtoevoer en volledig is afgekoeld.
- Bewaar het apparaat op een koele, schone en droge plaats.

Identificatie foutcode

(Afb. 4 op pagina 4)

Fig.	Mogelijke oorzaak	Mogelijke oplossing
4.I.	Waterniveau laag.	Vul de container minimaal.
4.II.	Stroomuitval tijdens cyclus.	Het apparaat is teruggekeerd naar de huidige status. Druk op een willekeurige knop.
4.III.	Fout 1: Roermotor.	Zorg ervoor dat de netspanning correct is.
		Neem contact op met een erkende technicus.
4.IV.	Fout 2: Oververhitting.	Controleer of het apparaat goed geventileerd is en de temperatuur in de omgeving lager is dan 40 °C.
		Controleer of er geen warmtebron in de buurt van het apparaat is.
		Controleer of de ventilatieopeningen vrij zijn van obstakels.



4.IV.	Fout 2: Oververhitting.	Controleer de ventilator: Schakel het apparaat uit, wacht 5 min. om af te koelen en schakel het weer in. Als de ventilator niet werkt - neem dan contact op met een bevoegde monteur.
4.V.	Fout 3: Thermische sonde.	Neem contact op met een erkende technicus.
4.VI.	Fout 4: Onjuiste waterververwarming.	Zorg ervoor dat de netspanning correct is.
		Neem contact op met een erkende technicus.

Garantie

Elk defect dat de functionaliteit van het apparaat beïnvloedt en dat binnen een jaar na aankoop aan het licht komt, wordt gerepareerd door gratis reparatie of vervanging, mits het apparaat is gebruikt en onderhouden volgens de instructies en op geen enkele manier is misbruikt of verkeerd gebruikt. Uw wettelijke rechten worden niet aangetast. Als het apparaat onder garantie wordt geclaimd, vermeld dan waar en wanneer het is gekocht en voeg een aankoopbewijs (bijv. ontvangstbewijs) toe. In overeenstemming met ons beleid van continue productontwikkeling behouden we ons het recht voor om de product-, verpakings- en documentatiespecificaties zonder voorafgaande kennisgeving te wijzigen.

Afvoeren en milieu



Bij het buiten gebruik stellen van het apparaat mag het product niet worden afgevoerd met ander huishoudelijk afval. In plaats daarvan is het uw verantwoordelijkheid om uw afvalapparatuur weg te gooien door het over te dragen aan een aangeezwen inzamelpunt. Het niet naleven van deze regel kan worden bestraft in overeenstemming met de toepasselijke regelgeving inzake afvalverwijdering. Het gescheiden inzamelen en recyclen van uw afvalapparatuur op het moment van verwijdering helpt natuurlijke hulpbronnen te behouden en ervoor te zorgen dat het wordt gerecycled op een manier die de menselijke gezondheid en het milieu beschermt.

Neem voor meer informatie over waar u uw afval kunt afgeven voor recycling contact op met uw lokale afvalinzamelingsbedrijf. De fabrikanten en importeurs nemen geen verantwoordelijkheid voor recycling, behandeling en ecologische verwijdering, hetzij rechtstreeks, hetzij via een openbaar systeem.

POLSKI

Szanowny Kliencie,
Dziękujemy za zakup tego urządzenia Hendi. Przed zainstalowaniem i pierwszym użyciem urządzenia uważnie przeczytaj niniejszą instrukcję obsługi, zwracając szczególną uwagę na opisane poniżej przepisy bezpieczeństwa.

Instrukcje dotyczące bezpieczeństwa

- Urządzenie użytkuj wyłącznie zgodnie z jego przeznaczeniem opisanym w niniejszej instrukcji.
- Producent nie ponosi odpowiedzialności za jakiegokolwiek uszkodzenia spowodowane nieprawidłową eksploatacją i nie-

właściwym użytkowaniem.





NIEBEZPIECZEŃSTWO! RYZYKO PORAŻENIA PRĄDEM!

- Nie podejmuj samodzielnych prób naprawy urządzenia. Nie zanurzaj elektrycznych części urządzenia w wodzie ani innych płynach. Nigdy nie trzymaj urządzenia pod bieżącą wodą.
- **NIGDY NIE UŻYWAJ USZKODZONEGO URZĄDZENIA!** Regularnie sprawdzaj połączenia elektryczne i przewód pod kątem uszkodzeń. W przypadku uszkodzenia odłącz urządzenie od zasilania. Wszelkie naprawy powinny być wykonywane wyłącznie przez dostawcę lub wykwalifikowaną osobę, aby uniknąć niebezpieczeństwa lub obrażeń ciała.
- **OSTRZEŻENIE!** Podczas ustawiania urządzenia w razie potrzeby poprowadź przewód zasilający bezpiecznie, aby uniknąć przypadkowego pociągnięcia, uszkodzenia, kontaktu z powierzchnią grzewczą lub zagrożenia potknięciem się.
- **OSTRZEŻENIE!** Dopóki wtyczka jest podłączona do gniazda, urządzenie jest podłączone do zasilania.
- **OSTRZEŻENIE!** ZAWSZE wyłączaj urządzenie przed odłączeniem od źródła zasilania, czyszczeniem, konserwacją lub przechowywaniem.
- Urządzenie podłączaj wyłącznie do gniazdka elektrycznego o napięciu i częstotliwości podanej na etykiecie urządzenia.
- Nie dotykaj wtyczki/połączeń elektrycznych mokrymi lub wilgotnymi rękami.
- Urządzenie oraz wtyczkę/połączenia elektryczne przechowuj z dala od wody i innych płynów. Jeśli urządzenie przedostanie się do wody, natychmiast odłącz je od źródła zasilania. Nie używaj urządzenia, dopóki nie zostanie sprawdzone przez certyfikowanego technika. Niezastosowanie się do tych instrukcji będzie stanowiło zagrożenie dla życia.
- Podłącz zasilacz do łatwo dostępnego gniazdka elektrycznego, aby w razie nagłego wypadku można było natychmiast odłączyć urządzenie.
- Upewnij się, że przewód nie styka się z ostrymi lub gorącymi przedmiotami i trzymaj go z dala od otwartego ognia. Nigdy nie ciągnij za przewód zasilający, aby odłączyć go od gniazdka. Zamiast tego zawsze wyciągaj wtyczkę.
- Nigdy nie przenoś urządzenia za przewód.
- Nigdy samodzielnie nie otwieraj obudowy urządzenia.
- Nie wkładaj żadnych przedmiotów do obudowy urządzenia.
- Nigdy nie pozostawiaj urządzenia bez nadzoru podczas pracy.
- Urządzenie powinno być obsługiwane przez przeszkolony personel w kuchni restauracji, stołówki lub bar itp.
- Urządzenie nie powinno być obsługiwane przez osoby o ograniczonych zdolnościach fizycznych, sensorycznych lub umysłowych, a także przez osoby nieposiadające odpowiedniego doświadczenia i wiedzy.
- Urządzenie nie powinno być w żadnym wypadku używane przez dzieci.
- Urządzenie i jego połączenia elektryczne przechowuj w miejscu niedostępnym dla dzieci.
- Nigdy nie używaj akcesoriów ani innych urządzeń innych niż dostarczone z urządzeniem lub zalecane przez producenta. W przeciwnym razie może dojść do zagrożenia bezpieczeństwa użytkownika i uszkodzenia urządzenia. Używaj wyłącznie oryginalnych części i akcesoriów.
- Nie używaj urządzenia za pomocą zewnętrznego zegara lub systemu zdalnego sterowania.
- Nie stawiaj urządzenia na elementach grzejnych (benzynowych, elektrycznych, węglowych itp.).



- Nie zakrywaj urządzenia podczas pracy.
- Nie umieszczaj żadnych przedmiotów na urządzeniu.
- Nie używaj urządzenia w pobliżu otwartego ognia, materiałów wybuchowych lub łatwopalnych.
- Urządzenie nie nadaje się do instalacji w miejscu, w którym można użyć strumienia wody.
- **OSTRZEŻENIE!** Wszystkie otwory wentylacyjne w urządzeniu powinny być wolne od przeszkód.

Specjalne instrukcje dotyczące bezpieczeństwa

- Urządzenie jest przeznaczone do użytku domowego i w bufetach.
-  **OSTRZEŻENIE! RYZYKO OPARZENIA! GORĄCE POWIERZCHNIE!** Temperatura dostępnych powierzchni jest bardzo wysoka podczas użytkowania. Dotykaj tylko panelu sterowania, uchwyty lub przetłączników.
-  Urządzenie sklasyfikowano jako urządzenie klasy II.
- **OSTRZEŻENIE!** Przed dotknięciem jakichkolwiek części silnika ZAWSZE wyłącz urządzenie i odłącz zasilanie.
- Jeśli przewód zasilający jest uszkodzony, aby uniknąć zagrożenia, musi go wymienić producent, jego przedstawiciel serwisowy lub inna wykwalifikowana osoba.
- Nigdy nie używaj urządzenia bez wody.
- **UWAGA!** Nie napętniaj wodą powyżej poziomu MAX.
- **OSTRZEŻENIE!** Zawsze używaj pokrywy, gdy urządzenie pracuje w temperaturze powyżej 60°C. Para może wydostać się i spowodować oparzenia.
- Zdecydowanie zaleca się stosowanie odwapnionej wody miękkiej, aby zapewnić dobry stan grzałki.

Przeznaczenie

- Urządzenie jest przeznaczone do użytku domowego i podobnych zastosowań, takich jak:
 - kuchnie w sklepach, biurach i innych miejscach pracy;
 - domy gospodarzce;
 - hotele, motele i inne obiekty mieszkalne;
 - miejsca typu „bad and breakfast”.
- Urządzenie jest przeznaczone wyłącznie do pieczenia potraw zapakowanych próżniowo w precyzyjnie kontrolowanej temperaturze. Każde inne użycie może prowadzić do uszkodzenia urządzenia lub obrażeń ciała.
- Używanie urządzenia w jakimkolwiek innym celu należy uznać za niewłaściwe użycie urządzenia. Użytkownik ponosi wyłączną odpowiedzialność za niewłaściwe korzystanie z urządzenia.

Główne części produktu

[Rys. 1 na stronie 3]

1. Przetłącznik ON/OFF
2. Otwory wentylacyjne
3. Śruba podtrzymująca osłonę grzałki
4. Osłona grzałki
5. Oznaczenie minimalnego poziomu
6. Czujnik poziomu wody
7. Czujnik temperatury wody
8. Grzałka
9. Silnik mieszadła

Uwaga: Treść niniejszej instrukcji dotyczy wszystkich wymienionych pozycji, chyba że określono inaczej. Wygląd może różnić się od przedstawionych na ilustracjach.

Panel sterowania

[Rys. 2A na stronie 3]

1. Wyświetlacz cyfrowy
2. Wskaźnik trybu ustawiania
3. Wskaźnik aktywnego ogrzewania
4. Wskaźnik wyświetlanego czasu
5. Wskaźnik alarmów
6. Wyświetlana temperatura jest w °C
7. Wyświetlana temperatura w F
8. Przycisk trybu ustawiania
9. Przycisk do zmniejszania wartości
10. Przycisk do zwiększania wartości
11. Przycisk START/STOP cyklu

Rysunek eksplozyjny z listą części

[Rys.5 na stronie 5]

Nr części	Nazwa części	Nr części	Nazwa części
1	Obudowa główna	2	Panel narzędzia do dokręcania
3	Podstawa	4	Wentylator
5	Dławnica spiralna	6	Przewód elektryczny 3x15
7	Przewody elektryczne	8	Pokrętło przytrzymujące
9	Ustawiono ogranicznik wlotowy	10	Uchwyt
11	Śruba podtrzymująca x2	12	Uszczelka
13	Grzałka	14	Sonda termiczna
15	Pokrywa grzałki	16	Mieszalnik
17	Detektor poziomu wody	18	Silnik
19	Uchwyt obudowy	20	Elektroniczna płyta wyświetlacza
21	Bezpiecznik	22	Włączanie/wyłączanie
23	Obudowa główna panelu sterowania	24	Obudowa panelu wyświetlacza

Schemat elektryczny

[Rys.6 na stronie 6]

1. L1 – Poziom pływak
2. M – Silnik
3. M1 - Wentylator
4. PC - Układ sterowania
5. RTD1 - Sonda temperatury
6. R1 - Grzałka

Przygotowanie przed użyciem

- Zdejmij wszystkie opakowania ochronne i folie.
- Sprawdź, czy urządzenie jest w dobrym stanie i czy jest wyposażone we wszystkie akcesoria. W przypadku niepełnej lub uszkodzonej dostawy niezwłocznie skontaktuj się z dostawcą. W takim przypadku nie używaj urządzenia.
- Przed użyciem wyczyść akcesoria i urządzenie [patrz ==>



Czyszczenie i konserwacja).

- Upewnij się, że urządzenie jest całkowicie suche.
 - Opakowanie należy zachować, jeśli urządzenie ma być przechowywane w przyszłości.
 - Zachowaj instrukcję obsługi do wykorzystania w przyszłości.
- UWAGA!** Ze względu na pozostałości produkcyjne urządzenie może emitować lekki zapach podczas kilku pierwszych zastosowań. Jest to normalne zjawisko, które nie oznacza żadnych wad ani zagrożeń. Upewnij się, że urządzenie jest dobrze wentylowane.

Instrukcja obsługi

Instalacja / Uruchomienie (rys. 7 na stronie 6)

- Umieść odpowiedni pojemnik na płaskiej, równej, sztywnej, niepalnej powierzchni, najlepiej w pobliżu zlewu lub odpływu do odprowadzenia. Gdy temperatura robocza wody przekracza 60°C, bardzo ważne jest użycie pokrywy, aby uniknąć nadmiaru pary. Dzięki temu można zapobiec utracie ciepła i chronić urządzenie przed wilgocią.
- Mocno trzymaj urządzenie i zabezpiecz je w stabilnej pozycji do pojemnika. Podczas korzystania z urządzenia upewnij się, że przełącznik i gniazdo są w zasięgu ręki.
- Napętnij pojemnik, uwzględniając maksymalny i minimalny poziom napełnienia wody. Urządzenie wyposażono w czujnik poziomu wody, który wykrywa minimalny poziom wody. Przed użyciem urządzenia zawsze sprawdź, czy czujnik działa prawidłowo.

Obsługa (rys. 3 na stronie 4)

- Podłącz urządzenie i włącz je za pomocą przełącznika z tyłu urządzenia. Sprawdź, czy mieszadło obraca się.
- Po uruchomieniu urządzenia automatycznie zaczyna się ono nagrzewać do ostatnio używanej wartości (I). Aby zmienić wartości, naciśnij przycisk SET.
- Wskaźniki „S” i „°C” są podświetlone (II). Naciśnij przycisk „+” lub „-”, aby ustawić temperaturę: +/- 0,1°C. Jeśli przycisk zostanie przytrzymany przez 10 sekund, wartości zmieniają się szybciej: +/- 1°C. Aby potwierdzić zmiany, naciśnij przycisk SET i przejdź do ustawień czasu.
- Wskaźniki „S” i „⏰” są podświetlone (III). Aby ustawić czas naciśnij przyciski „+” lub „-”: +/- 1 min. Jeśli przycisk zostanie przytrzymany przez 10 sekund, wartości zmieniają się szybciej: +/- 10 minut; jeśli przytrzymasz kolejne 10 sekund: +/- 1 godz. Aby potwierdzić zmiany, naciśnij przycisk SET.
- Urządzenie rozpocznie nagrzewanie do wstępnie ustawionej temperatury. Wskaźniki „III” i „°C” zapalą się (IV).
- Alarm dźwiękowy uaktywni się po osiągnięciu ustawionej temperatury (V). Aby wyłączyć alarm, naciśnij dowolny przycisk.
- Włóż zapakowaną żywność do pojemnika.
- Aby uruchomić zegar, naciśnij przycisk START/STOP „⏰”. Rozpocznie się odliczanie czasu (VI). Pozostały czas i temperatura są wyświetlane na przemian.

Uwaga: Jeśli podczas cyklu nastąpi przerwa w zasilaniu, powróci on do bieżącego stanu.

- Aby wymusić zakończenie cyklu, naciśnij i przytrzymaj przycisk „⏰” przez trzy sekundy (VII).
- Alarm dźwiękowy uaktywni się po zakończeniu odliczania (VIII). Jeśli alarm nie zostanie wyłączony, timer będzie kontynuował odliczanie czasu (IX). Aby wyłączyć alarm, naciśnij dowolny przycisk.

Kalibracja (rys. 2B na stronie 3)

- Wytąć urządzenie.
- Naciśnij jednocześnie i przytrzymaj przyciski „-” i „+” – zostanie wyświetlony ekran kalibracji.
- Ustaw wartość przyciskając SET i przyciski „-” lub „+”.
- Wytąć i ponownie włącz urządzenie.

Czyszczenie i konserwacja

- **UWAGA!** Przed przechowywaniem, czyszczeniem i konserwacją zawsze odłącz urządzenie od zasilania i poczekaj aż ostygnie.
- Nie używaj strumienia wody ani myjki parowej do czyszczenia ani nie umieszczaj urządzenia pod wodą, ponieważ może dojść do zamoczenia części i porażenia prądem.
- Jeśli urządzenie nie jest utrzymywane w dobrym stanie czystości, może to niekorzystnie wpłynąć na żywotność urządzenia i spowodować zagrożenie.

Czyszczenie

- Ochłodzoną powierzchnię zewnętrzną czyść ściereczką lub gąbką lekko zwilżoną łagodnym roztworem mydła.
- Ze względów higienicznych urządzenie czyść przed i po użyciu.
- Unikaj kontaktu wody z elementami elektrycznymi.
- Nigdy nie zanurzaj urządzenia w wodzie ani innych płynach.
- Nigdy nie używaj agresywnych środków czyszczących, ściernych gąbek ani środków czyszczących zawierających chlor. Do czyszczenia nie używaj wełny stalowej, metalowych narzędzi ani żadnych ostrych lub spiczastych przedmiotów. Nie używaj benzyny ani rozpuszczalników!
- Żadne części nie nadają się do mycia w zmywarce.

Konserwacja

- Należy regularnie sprawdzać działanie urządzenia, aby uniknąć poważnych wypadków.
- Jeśli zauważysz, że urządzenie nie działa prawidłowo włączył problem, przestań z niego korzystać, wytąć je i skontaktuj się z dostawcą.
- Wszelkie prace konserwacyjne, montażowe i naprawcze muszą być wykonywane przez wyspecjalizowanych i autoryzowanych techników lub zalecaną przez producenta.

Transport i przechowywanie

- Przed przechowywaniem należy zawsze upewnij się, że urządzenie zostało odłączone od zasilania i całkowicie schłodzone.
- Urządzenie należy przechowywać w chłodnym, czystym i suchym miejscu.

Identyfikacja kodu błędu

(Rys. 4 na stronie 4)

Rys.	Możliwa przyczyna	Możliwe rozwiązanie
4.I.	Niski poziom wody.	Napełnij pojemnik do minimalnego poziomu.
4.II.	Przerwa w zasilaniu podczas cyklu.	Urządzenie powróciło do bieżącego stanu. Naciśnij dowolny przycisk.



4.III.	Błąd 1: Silnik mieszadła.	Upewnij się, że napięcie sieciowe jest prawidłowe.
		Skontaktuj się z autoryzowanym serwisem technicznym.
4.IV.	Błąd 2: Prze-grzanie.	Sprawdź, czy urządzenie jest dobrze wentylowane i czy temperatura otoczenia wynosi poniżej 40°C.
		Sprawdź, czy w pobliżu urządzenia nie ma źródła ciepła.
		Sprawdź, czy otwory wentylacyjne są wolne od przeszkód.
		Sprawdź wentylator: Wyłącz urządzenie, odczekaj 5 minut, aby ostygło i włącz je ponownie. Jeśli wentylator nie działa, skontaktuj się z autoryzowanym serwisem.
4.V.	Błąd 3: Sonda termiczna.	Skontaktuj się z autoryzowanym serwisem technicznym.
4.VI.	Błąd 4: Nieprawidłowe podgrzewanie wody.	Upewnij się, że napięcie sieciowe jest prawidłowe.
		Skontaktuj się z autoryzowanym serwisem technicznym.

odbioru odpadów, należy skontaktować się z lokalną firmą odbierającą odpady.



Symbol przekreślonego kosza na śmieci oznacza, że tego produktu nie wolno wyrzucać do zwykłych pojemników na odpady.

Zużyte urządzenia elektryczne i elektroniczne mogą zawierać niebezpieczne składniki np. rtęć, ołów, kadm lub freon. Jeśli tego typu substancje przedostaną się w sposób niekontrolowany do środowiska, spowodują skażenie wody i gleby, a także wpłyną niekorzystnie na zdrowie ludzi i zwierząt.

Właściwe postępowanie ze użytym sprzętem zapobiega potencjalnym negatywnym konsekwencjom dla środowiska naturalnego i ludzkiego zdrowia.

Jednocześnie oszczędzamy naturalne zasoby naszej Ziemi wykorzystując powtórnie surowce uzyskane z przetwarzania sprzętu.

FR

FRANÇAIS

Cher client,

Merci d'avoir acheté cet appareil **Hendi**. **Lisez attentivement ce manuel d'utilisation, en accordant une attention particulière aux réglementations de sécurité décrites ci-dessous, avant d'installer et d'utiliser cet appareil pour la première fois.**

Consignes de sécurité

- Utilisez l'appareil uniquement pour l'usage prévu pour lequel il a été conçu, comme décrit dans ce manuel.
- Le fabricant n'est pas responsable des dommages causés par un fonctionnement incorrect et une utilisation incorrecte.
-  **DANGER ! RISQUE DE CHOC ÉLECTRIQUE!** N'essayez pas de réparer l'appareil vous-même. N'immergez pas les composants électriques de l'appareil dans de l'eau ou d'autres liquides. Ne tenez jamais l'appareil sous l'eau courante.
- **NE JAMAIS UTILISER UN APPAREIL ENDOMMAGÉ!** Vérifiez régulièrement que les connexions électriques et le cordon ne sont pas endommagés. Lorsqu'il est endommagé, débranchez l'appareil de l'alimentation électrique. Toute réparation ne doit être effectuée que par un fournisseur ou une personne qualifiée pour éviter tout danger ou blessure.
- **AVERTISSEMENT!** Lors du positionnement de l'appareil, acheminez le câble d'alimentation en toute sécurité si nécessaire pour éviter toute traction involontaire, tout dommage, tout contact avec la surface chauffante ou tout risque de trébuchement.
- **AVERTISSEMENT!** Tant que la prise est branchée, l'appareil est branché sur l'alimentation.
- **AVERTISSEMENT!** TOUJOURS éteindre l'appareil avant de le débrancher de l'alimentation électrique, du nettoyage, de l'entretien ou du stockage.
- Raccordez l'appareil à une prise électrique uniquement avec la tension et la fréquence mentionnées sur l'étiquette de l'appareil.
- Ne touchez pas la prise/les connexions électriques avec des mains mouillées ou humides.
- Tenez l'appareil et les prises/raccordements électriques à

Gwarancja

Każda wada bądź usterka powodująca niewłaściwe funkcjonowanie urządzenia, która ujawni się w ciągu jednego roku od daty zakupu, zostanie bezpłatnie usunięta lub urządzenie zostanie wymienione na nowe, o ile było użytkowane i konserwowane zgodnie z instrukcją obsługi i nie było wykorzystywane w niewłaściwy sposób lub niezgodnie z przeznaczeniem. Postanowienie to w żadnej mierze nie narusza innych praw użytkownika wynikających z przepisów prawa. W przypadku zgłoszenia urządzenia do naprawy lub wymiany w ramach gwarancji należy podać miejsce i datę zakupu urządzenia i dołączyć dowód zakupu (np. paragon).

Zgodnie z naszą polityką ciągłego doskonalenia wyrobów zastrzegamy sobie prawo do wprowadzania bez uprzedzenia zmian w wyrobie, opakowaniu oraz danych technicznych podawanych w dokumentacji.

Wycofanie z użytkowania i ochrona środowiska

Pamiętaj!

Nie wyrzucaj użytego sprzętu łącznie z innymi odpadami
Nie demontuj użytych urządzeń zawierających niebezpieczne składniki na własną rękę!

Groźą Ci za to kary grzywny!

Po zakończeniu eksploatacji produktu nie wolno gromadzić razem z odpadami komunalnymi, tylko należy odstawić do punktu odbioru odpadów elektrycznych i elektronicznych. Użytkownik ponosi odpowiedzialność za przekazanie wycofanego z użytkowania urządzenia do punktu gospodarowania odpadami. Nieprzestrzeganie tej zasady może być karane zgodnie z lokalnie obowiązującymi przepisami dotyczącymi gospodarowania odpadami. Jeśli urządzenie wycofane z użytkowania jest poprawnie odebrane jako osobny odpad, może zostać przetworzone i zutylnizowane w sposób przyjazny dla środowiska, co zmniejsza negatywny wpływ na środowisko i zdrowie ludzi. Aby uzyskać więcej informacji dotyczących dostępnych usług w zakresie



l'écart de l'eau et d'autres liquides. Si l'appareil tombe dans l'eau, retirez immédiatement les connexions de l'alimentation électrique. N'utilisez pas l'appareil tant qu'il n'a pas été vérifié par un technicien certifié. Le non-respect de ces instructions entraînera des risques mettant en jeu le pronostic vital.

- Branchez l'alimentation sur une prise électrique facilement accessible afin de pouvoir débrancher immédiatement l'appareil en cas d'urgence.
- Assurez-vous que le cordon n'entre pas en contact avec des objets tranchants ou chauds et tenez-le à l'écart du feu. Ne tirez jamais sur le cordon d'alimentation pour le débrancher de la prise, tirez toujours sur la prise à la place.
- Ne portez jamais l'appareil par son cordon.
- N'essayez jamais d'ouvrir vous-même le boîtier de l'appareil.
- N'insérez pas d'objets dans le boîtier de l'appareil.
- Ne laissez jamais l'appareil sans surveillance pendant l'utilisation.
- Cet appareil doit être utilisé par du personnel qualifié dans la cuisine du restaurant, dans les cantines ou au bar, etc.
- Cet appareil ne doit pas être utilisé par des personnes ayant des capacités physiques, sensorielles ou mentales réduites, ou par des personnes qui manquent d'expérience et de connaissances.
- Cet appareil ne doit en aucun cas être utilisé par des enfants.
- Gardez l'appareil et ses connexions électriques hors de portée des enfants.
- N'utilisez jamais d'accessoires ou d'autres dispositifs que ceux fournis avec l'appareil ou recommandés par le fabricant. Le non-respect de cette consigne peut présenter un risque pour la sécurité de l'utilisateur et endommager l'appareil. Utilisez uniquement des pièces et accessoires d'origine.
- N'utilisez pas cet appareil au moyen d'une minuterie externe ou d'un système de télécommande.
- Ne placez pas l'appareil sur un objet chauffant (essence, électrique, cuisinière à charbon, etc.).
- Ne couvrez pas l'appareil en fonctionnement.
- Ne placez aucun objet sur l'appareil.
- N'utilisez pas l'appareil à proximité de flammes nues, de matériaux explosifs ou inflammables.
- L'appareil ne convient pas à une installation dans une zone où un jet d'eau pourrait être utilisé.
- **AVERTISSEMENT!** Veillez à ce que toutes les ouvertures de ventilation de l'appareil ne soient pas obstruées.

Instructions de sécurité spéciales

- Cet appareil est destiné au buffet et à un usage domestique.
-  **ATTENTION ! RISQUE DE BRÛLURES ! SURFACES CHAUDES !** La température des surfaces accessibles est très élevée pendant l'utilisation. Touchez uniquement le panneau de commande, les poignées ou les commutateurs.
-  Cet appareil est classé en classe de protection II.
- **ATTENTION ! TOUJOURS** éteindre la machine et débrancher l'alimentation électrique avant de toucher des pièces de moteur.
- Si le cordon d'alimentation est endommagé, il doit être remplacé par le fabricant, son agent d'entretien ou des personnes qualifiées similaires afin d'éviter tout danger.
- N'utilisez jamais cet appareil sans eau.
- **ATTENTION !** Ne pas remplir d'eau au-delà du niveau MAX.

- **AVERTISSEMENT !** Utilisez toujours le couvercle lorsque l'appareil fonctionne à plus de 60 °C. La vapeur peut sortir et provoquer des brûlures.
- Il est fortement recommandé d'utiliser de l'eau douce décalcifiée pour assurer le bon état de l'élément chauffant.

Utilisation prévue

- Cet appareil est destiné à être utilisé dans des applications domestiques et similaires telles que :
 - les zones de cuisine du personnel dans les magasins, bureaux et autres environnements de travail ;
 - les maisons de ferme ;
 - par les clients dans les hôtels, motels et autres environnements résidentiels ;
 - Chambre et petit-déjeuner.
- L'appareil est conçu uniquement pour cuire des aliments sous vide à une température contrôlée avec précision. Toute autre utilisation peut endommager l'appareil ou causer des blessures corporelles.
- L'utilisation de l'appareil à toute autre fin sera considérée comme une mauvaise utilisation de l'appareil. L'utilisateur sera seul responsable de l'utilisation inappropriée de l'appareil.

Principales parties du produit

(Fig. 1 à la page 3)

1. Interrupteur MARCHÉ/ARRÊT
2. Ouvertures de ventilation
3. Vis de maintien pour couvercle de l'élément chauffant
4. Couvercle de l'élément chauffant
5. Marquage du niveau minimum
6. Capteur de niveau d'eau
7. Capteur de température de l'eau
8. Élément chauffant
9. Moteur de l'agitateur

Remarque : Le contenu de ce manuel s'applique à tous les éléments répertoriés, sauf indication contraire. L'apparence peut varier par rapport aux illustrations affichées.

Panneau de commande

(Fig. 2A à la page 3)

1. Affichage numérique.
2. Indicateur du mode de réglage
3. Indicateur de chauffage actif
4. Indicateur de l'heure affichée
5. Indicateur des alarmes
6. La température affichée est en °C
7. La température affichée est en F
8. Bouton du mode de réglage
9. Bouton pour les valeurs décroissantes
10. Bouton pour augmenter les valeurs
11. Bouton de DÉMARRAGE/ARRÊT du cycle

Diagramme éclaté avec liste de pièces

(Fig. 5 à la page 5)

N° de pièce	Nom de la pièce	N° de pièce	Nom de la pièce
1	Boîtier principal	2	Panneau de serrage
3	Base	4	Ventilateur



5	Boîte à garniture en spirale	6	Cordon électrique 3x15
7	Fils électriques	8	Bouton de maintien
9	Jeu d'arrêts d'entrée	10	Support
11	Vis de maintien x2	12	Joint
13	Élément chauffant	14	Sonde thermique
15	Couvercle de l'élément chauffant	16	Agitateur
17	Détecteur de niveau d'eau	18	Moteur
19	Poignée du boîtier	20	Plaque d'affichage électronique
21	Fusible	22	Activation/désactivation
23	Boîtier principal du panneau de commande	24	Boîtier du panneau d'affichage

Schéma électrique

(Fig. 6 à la page 6)

1. I1 -Niveau flottant
2. M -Moteur
3. M1 -Ventilateur
4. PC -Carte de commande
5. RTD1 -Sonde de température
6. R1 -Élément chauffant

Préparation avant utilisation

- Retirez tous les emballages et emballages de protection.
- Vérifier que l'appareil est en bon état et avec tous les accessoires. En cas de livraison incomplète ou endommagée, veuillez contacter immédiatement le fournisseur. Dans ce cas, n'utilisez pas l'appareil.
- Nettoyez les accessoires et l'appareil avant utilisation (voir ==> Nettoyage et entretien).
- Assurez-vous que l'appareil est complètement sec.
- Conservez l'emballage si vous avez l'intention de stocker votre appareil à l'avenir.
- Conservez le manuel d'utilisation pour référence ultérieure.

REMARQUE ! En raison des résidus de fabrication, l'appareil peut émettre une légère odeur lors des premières utilisations. Ceci est normal et n'indique aucun défaut ou danger. Assurez-vous que l'appareil est bien ventilé.

Mode d'emploi

Installation/Démarrage (Fig. 7, page 6)

- Placez un récipient approprié sur une surface plane, rigide et incombustible, de préférence près d'un évier ou d'un drain pour la vidange. Lorsque la température de fonctionnement de l'eau dépasse 60 °C, il est très important d'utiliser un couvercle, afin d'éviter l'excès de vapeur. Ainsi, vous éviterez la perte de chaleur et protégerez l'appareil de l'humidité.
- Tenez fermement l'appareil et fixez-le avec une stabilité suffisante sur le récipient. Assurez-vous que l'interrupteur et la prise sont à portée de main lorsque vous utilisez l'appareil.
- Remplir le récipient en tenant compte des niveaux de rem-

plissage maximum et minimum pour l'eau. L'appareil dispose d'un capteur de niveau d'eau pour détecter le niveau d'eau minimum. Vérifiez toujours que le capteur fonctionne correctement avant d'utiliser l'appareil.

Fonctionnement (Fig. 3 à la page 4)

- Branchez l'appareil et allumez-le à l'aide de l'interrupteur situé à l'arrière de l'appareil. Vérifier que l'agitateur tourne.
 - Une fois l'appareil démarré, il commence automatiquement à chauffer jusqu'à la dernière valeur utilisée (I). Pour modifier les valeurs, appuyez sur la touche SET.
 - Les voyants « S » et « °C » sont allumés (III). Appuyez sur les touches « + » ou « - » pour régler la température : +/- 0,1 °C. Si vous maintenez le bouton enfoncé pendant 10 secondes, les valeurs changeront plus rapidement : +/- 1 °C. Pour confirmer les modifications, appuyez sur la touche SET et accédez aux réglages de l'heure.
 - Les voyants « S » et « ⏸ » sont allumés (III). Pour régler la durée, appuyez sur les touches « + » ou « - » : +/- 1 min. Si vous maintenez le bouton enfoncé pendant 10 secondes, les valeurs changeront plus rapidement : +/- 10 min ; si vous maintenez le bouton enfoncé pendant 10 secondes de plus : +/- 1 h. Pour confirmer les modifications, appuyez sur le bouton SET.
 - L'appareil commence à chauffer jusqu'à la température prédéfinie. Les voyants « ⏸ » et « °C » s'allument (IV).
 - L'alarme sonore se déclenche après avoir atteint la température prédéfinie (V). Pour désactiver l'alarme, appuyez sur n'importe quel bouton.
 - Insérez les aliments emballés dans le récipient.
 - Pour démarrer le minuteur, appuyez sur le bouton START/STOP « ⏸ ». Le temps compte à rebours (VI). La durée et la température restantes sont affichées en alternance.
- Remarque : En cas de coupure de courant pendant le cycle, il revient à l'état actuel.
- Si vous souhaitez forcer la fin du cycle, appuyez sur le bouton « ⏸ » et maintenez-le enfoncé pendant trois secondes (VII).
 - L'alarme sonore s'active après la fin du compte à rebours (VIII). Si l'alarme ne s'éteint pas, la minuterie continue de compter le temps (IX). Pour désactiver l'alarme, appuyez sur n'importe quel bouton.

Étalonnage (Fig. 2B, page 3)

- Éteignez l'appareil.
- Appuyez simultanément sur les boutons « - » et « + » et maintenez-les enfoncés. L'écran d'étalonnage s'affiche.
- Pour régler la valeur, appuyez sur les boutons SET et « - » ou « + ».
- Éteignez puis rallumez l'appareil.

Nettoyage et entretien

- ATTENTION** ! Débranchez toujours l'appareil de l'alimentation et refroidissez-le avant de le ranger, de le nettoyer et de l'entretenir.
- N'utilisez pas de jet d'eau ou de nettoyeur à vapeur pour le nettoyage et ne posez pas l'appareil sous l'eau, car les pièces risquent d'être mouillées et une décharge électrique pourrait en résulter.
- Si l'appareil n'est pas maintenu dans un bon état de propreté, cela peut nuire à sa durée de vie et entraîner une situation



dangereuse.

Nettoyage

- Nettoyez la surface extérieure refroidie avec un chiffon ou une éponge légèrement humidifiée avec une solution de savon doux.
- Pour des raisons d'hygiène, l'appareil doit être nettoyé avant et après utilisation.
- Éviter tout contact avec l'eau des composants électriques.
- N'immergez jamais l'appareil dans de l'eau ou d'autres liquides.
- N'utilisez jamais d'agents nettoyants agressifs, d'éponges abrasives ou d'agents nettoyants contenant du chlore. N'utilisez pas de laine d'acier, d'ustensiles métalliques ou d'objets pointus ou tranchants pour le nettoyage. N'utilisez pas d'essence ou de solvants !
- Aucune pièce n'est lavable au lave-vaisselle.

Maintenance

- Vérifiez régulièrement le fonctionnement de l'appareil pour éviter les accidents graves.
- Si vous constatez que l'appareil ne fonctionne pas correctement ou qu'il y a un problème, arrêtez de l'utiliser, éteignez-le et contactez le fournisseur.
- Tous les travaux d'entretien, d'installation et de réparation doivent être effectués par des techniciens spécialisés et autorisés, ou recommandés par le fabricant.

Transport et stockage

- Avant de ranger l'appareil, assurez-vous toujours qu'il a été débranché de l'alimentation et complètement refroidi.
- Rangez l'appareil dans un endroit frais, propre et sec.

Identification du code d'erreur

(Fig. 4 à la page 4)

Fig.	Cause possible	Solution possible
4.I.	Niveau d'eau bas.	Remplir le récipient au niveau minimum.
4.II.	Coupure de courant pendant le cycle.	L'appareil est revenu à son état actuel. Appuyez sur n'importe quel bouton.
4.III.	Err 1 : Moteur de l'agitateur.	Assurez-vous que la tension secteur est correcte.
		Contactez un technicien agréé.
4.IV.	Err 2 : Sur-chauffe.	Vérifiez que l'appareil est bien ventilé et que la température ambiante est inférieure à 40 °C.
		Vérifiez qu'il n'y a pas de source de chaleur à proximité de l'appareil.
		Vérifier que les ouvertures de ventilation sont exemptes d'obstacles.
		Vérifier le ventilateur : Éteignez l'appareil, attendez 5 minutes pour le refroidir et rallumez-le. Si le ventilateur ne fonctionne pas, contactez une personne agréée.
4.V.	Err 3 : Sonde thermique.	Contactez un technicien agréé.

4.VI.	Err 4 : Chauffage incorrect de l'eau.	Assurez-vous que la tension secteur est correcte.
		Contactez un technicien agréé.

Garantie

Tout défaut affectant le fonctionnement de l'appareil qui devient apparent dans l'année suivant l'achat sera réparé ou remplacé gratuitement à condition que l'appareil ait été utilisé et entretenu conformément aux instructions et qu'il n'ait pas été utilisé de manière abusive ou incorrecte de quelque manière que ce soit. Vos droits statutaires ne sont pas affectés. Si l'appareil est revendiqué sous garantie, indiquez où et quand il a été acheté et incluez une preuve d'achat (par ex., reçu).

Conformément à notre politique de développement continu des produits, nous nous réservons le droit de modifier les spécifications du produit, de l'emballage et de la documentation sans préavis.

Mise au rebut et environnement



Lors de la mise hors service de l'appareil, le produit ne doit pas être mis au rebut avec d'autres déchets ménagers. Au lieu de cela, il est de votre responsabilité de jeter vos déchets en les remettant à un point de collecte désigné. Le non-respect de cette règle peut être sanctionné conformément aux réglementations applicables en matière d'élimination des déchets. La collecte et le recyclage séparés de vos déchets au moment de leur élimination contribueront à préserver les ressources naturelles et à garantir qu'ils sont recyclés d'une manière qui protège la santé humaine et l'environnement.

Pour plus d'informations sur l'endroit où vous pouvez déposer vos déchets pour recyclage, veuillez contacter votre entreprise locale de collecte des déchets. Les fabricants et les importateurs ne sont pas responsables du recyclage, du traitement et de l'élimination écologique, que ce soit directement ou par le biais d'un système public.

ITALIANO

Gentile cliente,

Grazie per aver acquistato questo elettrodomestico HENDI. Prima di installare e utilizzare questo apparecchio per la prima volta, leggere attentamente il presente manuale d'uso, prestando particolare attenzione alle norme di sicurezza descritte di seguito.

Istruzioni di sicurezza

- Utilizzare l'apparecchiatura solo per lo scopo per cui è stata progettata, come descritto nel presente manuale.
- Il produttore non è responsabile per eventuali danni causati da un funzionamento errato e da un uso improprio.
-  **PERICOLO! RISCHIO DI SCOSSE ELETTRICHE!** Non tentare di riparare l'apparecchiatura da soli. Non immergere le parti elettriche dell'apparecchiatura in acqua o altri liquidi. Non tenere mai l'apparecchiatura sotto l'acqua corrente.
- NON UTILIZZARE MAI UN APPARECCHIO DANNEGGIATO!** Controllare regolarmente che i collegamenti elettrici e il cavo non presentino danni. Se danneggiato, scollegare l'appa-





recchiatura dall'alimentazione. Eventuali riparazioni devono essere eseguite solo da un fornitore o da una persona qualificata per evitare pericoli o lesioni.

- **AVVERTENZA!** Quando si posiziona l'apparecchiatura, intradare il cavo di alimentazione in modo sicuro, se necessario, per evitare di tirare involontariamente, danneggiarsi, venire a contatto con la superficie di riscaldamento o causare un pericolo di inciampo.
- **AVVERTENZA!** Finché la spina è nella presa, l'apparecchiatura è collegata all'alimentazione.
- **AVVERTENZA!** Spegnerne SEMPRE l'apparecchiatura prima di scollegarla dall'alimentazione, dalla pulizia, dalla manutenzione o dalla conservazione.
- Collegare l'apparecchiatura solo a una presa elettrica con la tensione e la frequenza indicate sull'etichetta dell'apparecchiatura.
- Non toccare la spina/i collegamenti elettrici con le mani bagnate o umide.
- Tenere l'apparecchiatura e la spina/le connessioni elettriche lontane dall'acqua e da altri liquidi. Se l'apparecchiatura cade in acqua, rimuovere immediatamente i collegamenti dell'alimentazione. Non utilizzare l'apparecchiatura finché non è stata controllata da un tecnico certificato. La mancata osservanza di queste istruzioni causerà rischi potenzialmente letali.
- Collegare l'alimentatore a una presa elettrica facilmente accessibile in modo da poter scollegare immediatamente l'apparecchiatura in caso di emergenza.
- Assicurarsi che il cavo non entri in contatto con oggetti affilati o caldi e tenerlo lontano da fiamme libere. Non tirare mai il cavo di alimentazione per scollegarlo dalla presa, tirare sempre la spina.
- Non trasportare mai l'apparecchiatura per il cavo.
- Non tentare mai di aprire autonomamente l'alloggiamento dell'apparecchiatura.
- Non inserire oggetti nell'alloggiamento dell'apparecchiatura.
- Non lasciare mai l'apparecchiatura incustodita durante l'uso.
- Questo apparecchio deve essere utilizzato da personale qualificato in cucina del ristorante, mense o personale del bar, ecc.
- Questo apparecchio non deve essere utilizzato da persone con ridotte capacità fisiche, sensoriali o mentali o da persone che non hanno esperienza e conoscenza.
- Questo apparecchio non deve mai essere utilizzato dai bambini.
- Tenere l'apparecchiatura e i relativi collegamenti elettrici fuori dalla portata dei bambini.
- Non utilizzare mai accessori o altri dispositivi diversi da quelli forniti con l'apparecchiatura o raccomandati dal produttore. La mancata osservanza di questa indicazione potrebbe rappresentare un rischio per la sicurezza dell'utente e danneggiare l'apparecchiatura. Utilizzare solo parti e accessori originali.
- Non utilizzare l'apparecchiatura mediante un timer esterno o un sistema di controllo remoto.
- Non posizionare l'apparecchiatura su un oggetto riscaldante (benzina, elettrica, cucina a carbone, ecc.).
- Non coprire l'apparecchiatura in funzione.
- Non posizionare oggetti sopra l'apparecchiatura.
- Non utilizzare l'apparecchiatura in prossimità di fiamme libere, materiali esplosivi o infiammabili.
- L'apparecchiatura non è adatta per l'installazione in un'area

in cui è possibile utilizzare un getto d'acqua.

- **AVVERTENZA!** Mantenere tutte le aperture di ventilazione dell'apparecchiatura libere da ostruzioni.

Istruzioni di sicurezza speciali

- Questo apparecchio è destinato all'uso a buffet e domestico.
-  **ATTENZIONE! RISCHIO DI BURNI! SUPERFICI CALDE!** La temperatura delle superfici accessibili è molto elevata durante l'uso. Toccare solo il pannello di controllo, le maniglie o gli interruttori.
-  Questa apparecchiatura è classificata come classe di protezione II.
- **ATTENZIONE!** Spegnerne SEMPRE la macchina e scollegare l'alimentazione prima di toccare qualsiasi parte del motore.
- Se il cavo di alimentazione è danneggiato, deve essere sostituito dal produttore, dal suo agente di assistenza o da persone qualificate in modo analogo per evitare pericoli.
- Non utilizzare mai questo apparecchio senza acqua.
- **ATTENZIONE!** Non riempire l'acqua oltre il livello MAX.
- **AVVERTENZA!** Utilizzare sempre il coperchio mentre l'apparecchiatura è in funzione a oltre 60 °C. Il vapore può fuoriuscire e causare ustioni.
- Si consiglia vivamente di utilizzare acqua dolce decalcificata per garantire buone condizioni della resistenza.

IT

Uso previsto

- Questo apparecchio è destinato all'uso domestico e in applicazioni simili quali:
 - aree cucina del personale in negozi, uffici e altri ambienti di lavoro;
 - case agricole;
 - da clienti in hotel, motel e altri ambienti residenziali;
 - posti tipo "letto e colazione".
- L'apparecchiatura è progettata solo per cucinare alimenti sigillati sottovuoto a una temperatura controllata con precisione. Qualsiasi altro utilizzo può causare danni all'apparecchiatura o lesioni personali.
- Il funzionamento dell'apparecchiatura per qualsiasi altro scopo sarà considerato un uso improprio del dispositivo. L'utente sarà l'unico responsabile per l'uso improprio del dispositivo.

Parti principali del prodotto

(Fig. 1 a pagina 3)

1. Interruttore ON/OFF
2. Aperture di ventilazione
3. Vite di fissaggio per coperchio elemento riscaldante
4. Coperchio dell'elemento riscaldante
5. Marcatura del livello minimo
6. Sensore del livello dell'acqua
7. Sensore della temperatura dell'acqua
8. Elemento riscaldante
9. Motore dell'agitatore

Nota: Il contenuto di questo manuale si applica a tutti gli elementi elencati, salvo diversamente specificato. L'aspetto può variare rispetto alle illustrazioni mostrate.

Pannello di controllo

(Fig. 2A a pagina 3)

1. Display digitale
2. Indicatore della modalità di impostazione



3. Indicatore di riscaldamento attivo
4. Indicatore dell'ora visualizzata
5. Indicatore degli allarmi
6. La temperatura visualizzata è in °C
7. La temperatura visualizzata è in F
8. Pulsante della modalità di impostazione
9. Pulsante per la riduzione dei valori
10. Pulsante per aumentare i valori
11. Pulsante per START/STOP del ciclo

Diagramma esploso con elenco delle parti (Fig. 5 a pagina 5)

Co- dice	Nome parte	Codice	Nome parte
1	Involucro principale	2	Pannello di serraggio
3	Base	4	Ventola
5	Scatola premi-stoppa a spirale	6	Cavo elettrico 3x15
7	Cavi elettrici	8	Manopola di tenuta
9	Set arresto ingresso	10	Supporto
11	Vite di fissaggio x2	12	Guarnizione
13	Elemento riscaldante	14	Sonda termica
15	Coperchio dell'elemento riscaldante	16	Agitazione
17	Rilevatore del livello dell'acqua	18	Motore
19	Impugnatura della cassa	20	Piastra elettronica del display
21	Fusibile	22	Accensione/spengimento
23	Involucro principale del pannello di controllo	24	Alloggiamento del pannello del display

Schema elettrico

(Fig. 6 a pagina 6)

1. I1 - Livello galleggiante
2. M - Motore
3. M1 - Ventola
4. PC - Scheda di controllo
5. RTD1 - Sonda di temperatura
6. R1 - Elemento riscaldante

Preparazione prima dell'uso

- Rimuovere tutte le confezioni protettive e l'involucro.
- Verificare che il dispositivo sia in buone condizioni e con tutti gli accessori. In caso di consegna incompleta o danneggiata, contattare immediatamente il fornitore. In questo caso, non utilizzare il dispositivo.
- Pulire gli accessori e l'apparecchiatura prima dell'uso (vedere ==> Pulizia e manutenzione).
- Assicurarsi che l'apparecchiatura sia completamente asciutta.
- Conservare la confezione se si intende conservare l'apparec-

chiatura in futuro.

- Conservare il manuale utente per riferimento futuro.

NOTA! A causa dei residui di produzione, l'apparecchiatura può emettere un odore leggero durante i primi utilizzi. Ciò è normale e non indica alcun difetto o pericolo. Assicurarsi che l'apparecchiatura sia ben ventilata.

Istruzioni operative

Installazione/Avvio (Fig. 7 a pagina 6)

- Posizionare un contenitore idoneo su una superficie piana, piana, rigida, non combustibile, preferibilmente vicino a un livello o a uno scarico per lo svuotamento. Quando la temperatura di esercizio dell'acqua supera i 60°C è molto importante utilizzare un coperchio per evitare un eccesso di vapore. In questo modo si evita la perdita di calore e si protegge l'apparecchiatura dall'umidità.
- Tenere saldamente l'apparecchiatura e fissarla con sufficiente stabilità al contenitore. Assicurarsi che l'interruttore e la presa siano a portata di mano durante l'utilizzo dell'apparecchiatura.
- Riempire il contenitore tenendo conto dei livelli di riempimento massimo e minimo per l'acqua. L'apparecchiatura è dotata di un sensore del livello dell'acqua per rilevare il livello minimo dell'acqua. Verificare sempre che il sensore funzioni correttamente prima di utilizzare l'unità.

Funzionamento (Fig. 3 a pagina 4)

- Collegare l'apparecchiatura e accenderla utilizzando l'interruttore sul retro dell'apparecchiatura. Controllare che l'agitatore stia girando.
- Dopo l'avvio dell'apparecchiatura, inizia automaticamente a riscaldarsi fino all'ultimo valore utilizzato (I). Per modificare i valori, premere il pulsante SET.
- Gli indicatori "S" e "°C" sono accesi (III). Premere i tasti "+" o "-" per impostare la temperatura: +/- 0,1 °C. Se si tiene premuto il pulsante per 10 secondi, i valori cambieranno più rapidamente: +/- 1 °C. Per confermare le modifiche, premere il pulsante SET e andare alle impostazioni dell'ora.
- Gli indicatori "S" e "🕒" sono accesi (III). Per impostare l'ora, premere i tasti "+" o "-": +/- 1 min. Se si tiene premuto il pulsante per 10 secondi, i valori cambieranno più rapidamente: +/- 10 min; se si tiene premuto per altri 10 secondi: +/- 1 ora. Per confermare le modifiche, premere il pulsante SET.
- L'apparecchiatura inizia a riscaldare fino alla temperatura preimpostata. Gli indicatori "🔥" e "°C" si accendono (IV).
- L'allarme acustico si attiva dopo aver raggiunto la temperatura preimpostata (V). Per disattivare l'allarme, premere un pulsante qualsiasi.
- Inserire gli alimenti confezionati nel contenitore.
- Per avviare il timer, premere il pulsante START/STOP "🕒". Il tempo è in conto alla rovescia (VI). Il tempo e la temperatura rimanenti vengono visualizzati alternati.

Nota: Se si verifica un'interruzione di corrente durante il ciclo, ritorna allo stato attuale.

- Se si desidera forzare la fine del ciclo, tenere premuto il pulsante "🕒" per tre secondi (VII).
- L'allarme acustico si attiva dopo la fine del conto alla rovescia (VIII). Se l'allarme non viene disattivato, il timer continua a contare il tempo (IX). Per disattivare l'allarme, premere un pulsante qualsiasi.

Calibrazione (Fig. 2B a pagina 3)

- Spegner l'apparecchiatura.
- Tenere premuti contemporaneamente i pulsanti "-" e "+" per visualizzare la schermata di calibrazione.
- Per regolare il valore, premere il pulsante SET e i pulsanti "-", "0" e "+".
- Spegner e riaccendere l'apparecchiatura.

Pulizia e manutenzione

- **ATTENZIONE!** Scollegare sempre l'apparecchiatura dall'alimentazione e raffreddarla prima di riporla, pulirla e sottoporla a manutenzione.
- Non utilizzare getti d'acqua o scovolino per la pulizia e non spingere l'apparecchiatura sotto l'acqua, in quanto le parti si bagnano e potrebbero verificarsi scosse elettriche.
- Se l'apparecchiatura non viene mantenuta in un buon stato di pulizia, ciò può influire negativamente sulla durata dell'apparecchiatura e causare una situazione pericolosa.

Pulizia

- Pulire la superficie esterna raffreddata con un panno o una spugna leggermente inumiditi con una soluzione detergente delicata.
- Per motivi di igiene, l'apparecchiatura deve essere pulita prima e dopo l'uso.
- Evitare che l'acqua entri in contatto con i componenti elettrici.
- Non immergere mai l'apparecchiatura in acqua o altri liquidi.
- Non utilizzare mai detersivi aggressivi, spugne abrasive o detersivi contenenti cloro. Non utilizzare lana d'acciaio, utensili metallici o oggetti appuntiti o appuntiti per la pulizia. Non utilizzare benzina o solventi!
- Nessuna parte può essere lavata in lavastoviglie.

Manutenzione

- Controllare regolarmente il funzionamento dell'apparecchiatura per evitare gravi incidenti.
- Se si nota che l'apparecchiatura non funziona correttamente o che c'è un problema, smettere di usarla, spegnerla e contattare il fornitore.
- Tutti i lavori di manutenzione, installazione e riparazione devono essere eseguiti da tecnici specializzati e autorizzati o raccomandati dal produttore.

Trasporto e stoccaggio

- Prima della conservazione, assicurarsi sempre che l'apparecchiatura sia stata scollegata dall'alimentazione e completamente raffreddata.
- Conservare l'apparecchiatura in un luogo fresco, pulito e asciutto.

Identificazione codice di errore

(Fig. 4 a pagina 4)

Fig.	Possibile causa	Possibile soluzione
4.I.	Livello dell'acqua basso.	Il contenitore di riempimento ha un livello minimo.

4.II.	Interruzione di corrente durante il ciclo.	L'apparecchiatura è tornata allo stato corrente. Premere un pulsante qualsiasi.
4.III.	Err 1: Motore agitatore.	Assicurarsi che la tensione di rete sia corretta. Contattare un tecnico autorizzato.
4.IV.	Err 2: Surriscaldamento.	Verificare che l'apparecchiatura sia ben ventilata e che la temperatura ambiente sia inferiore a 40 °C. Verificare che non vi sia una fonte di riscaldamento vicino all'apparecchiatura. Verificare che le aperture di ventilazione siano prive di ostacoli. Controllare la ventola: Spegner l'apparecchiatura, attendere 5 minuti per raffreddarla e riaccenderla. Se la ventola non funziona, contattare un servizio autorizzato.
4.V.	Err 3: Sonda termica.	Contattare un tecnico autorizzato.
4.VI.	Err 4: Riscaldamento dell'acqua non corretto.	Assicurarsi che la tensione di rete sia corretta. Contattare un tecnico autorizzato.

Garanzia

Qualsiasi difetto che comprometta la funzionalità dell'apparecchiatura che diventi evidente entro un anno dall'acquisto sarà riparato mediante riparazione o sostituzione gratuita, a condizione che l'apparecchiatura sia stata utilizzata e sottoposta a manutenzione in conformità alle istruzioni e non sia stata in alcun modo abusata o utilizzata in modo improprio. I Suoi diritti legali non sono compromessi. Se l'apparecchiatura è richiesta in garanzia, indicare dove e quando è stata acquistata e includere la prova di acquisto (ad es. ricevuta).

In linea con la nostra politica di sviluppo continuo del prodotto, ci riserviamo il diritto di modificare le specifiche del prodotto, dell'imballaggio e della documentazione senza preavviso.

Smaltimento e ambiente



Durante lo smantellamento dell'apparecchiatura, il prodotto non deve essere smaltito con altri rifiuti domestici. Al contrario, è responsabilità dell'utente smaltire le apparecchiature di scarto consegnandole a un punto di raccolta designato. La mancata osservanza di questa regola può essere penalizzata in conformità con le normative applicabili sullo smaltimento dei rifiuti. La raccolta e il riciclaggio separati delle apparecchiature di scarto al momento dello smaltimento contribuiranno a preservare le risorse naturali e a garantire che vengano riciclate in modo da proteggere la salute umana e l'ambiente.

Per ulteriori informazioni su dove è possibile depositare i rifiuti per il riciclaggio, contattare la società locale di raccolta rifiuti. I produttori e gli importatori non si assumono alcuna responsabilità per il riciclaggio, il trattamento e lo smaltimento ecologico, né direttamente né tramite un sistema pubblico.



Stimate client,

Vă mulțumim pentru achiziționarea acestui aparat electrocasnic Hendi. Citiți cu atenție acest manual de utilizare, acordând o atenție deosebită reglementărilor de siguranță evidențiate mai jos, înainte de a instala și utiliza acest aparat pentru prima dată.



Instrucțiuni de siguranță

- Utilizați aparatul numai în scopul pentru care a fost conceput, conform descrierii din acest manual.
- Producătorul nu este răspunzător pentru nicio daună cauzată de funcționarea incorectă și utilizarea necorespunzătoare.
-  **PERICOL! RISC DE ELECTROCUTARE!** Nu încercați să reparați aparatul singur. Nu scufundați componentele electrice ale aparatului în apă sau în alte lichide. Nu țineți niciodată aparatul sub jet de apă.
- **NU UTILIZAȚI NICIODATĂ UN APARAT DETERIORAT!** Verificați periodic conexiunile electrice și cablul pentru a depista eventualele deteriorări. Dacă este deteriorat, deconectați aparatul de la sursa de alimentare. Orice reparații trebuie efectuate numai de către un furnizor sau o persoană calificată pentru a evita pericolul sau vătămarea.
- **AVERTISMENT!** Când poziționați aparatul, direcționați cablul de alimentare în siguranță, dacă este necesar, pentru a evita tragerea accidentală, deteriorarea, contactul cu suprafața de încălzire sau riscul de împiedicare.
- **AVERTISMENT!** Atât timp cât ștecherul este în priză, aparatul este conectat la sursa de alimentare.
- **AVERTISMENT!** Oprii ÎNTOTDEAUNA aparatul înainte de a-l deconecta de la sursa de alimentare, curățare, întreținere sau depozitare.
- Conectați aparatul la o priză electrică numai cu tensiunea și frecvența menționate pe eticheta aparatului.
- Nu atingeți ștecherul/conexiunile electrice cu mâinile umede sau umede.
- Țineți aparatul și ștecherul/conexiunile la distanță de apă și alte lichide. Dacă aparatul cade în apă, scoateți imediat conexiunile sursei de alimentare. Nu utilizați aparatul până când nu a fost verificat de un tehnician certificat. Nerespectarea acestor instrucțiuni va cauza riscuri care pun viața în pericol.
- Conectați sursa de alimentare la o priză electrică ușor accesibilă, astfel încât să puteți deconecta imediat aparatul în caz de urgență.
- Asigurați-vă că cablul nu intră în contact cu obiecte ascuțite sau fierbinți și țineți-l la distanță de foc deschis. Nu trageți niciodată de cablul de alimentare pentru a-l scoate din priză, trageți întotdeauna de fișă.
- Nu transportați niciodată aparatul de cablu.
- Nu încercați niciodată să deschideți singur carcasa aparatului.
- Nu introduceți obiecte în carcasa aparatului.
- Nu lăsați niciodată aparatul nesupravegheat în timpul utilizării.
- Acest aparat trebuie utilizat de personal instruit în bucătăria restaurantului, cantinelor sau barului etc.
- Acest aparat nu trebuie utilizat de persoane cu capacități fizice, senzoriale sau mentale reduse sau de persoane care nu au experiență și cunoștințe suficiente.
- Acest aparat nu trebuie utilizat de copii în niciun caz.
- Nu lăsați aparatul și conexiunile sale electrice la îndemâna

copiilor.

- Nu utilizați niciodată accesorii sau alte dispozitive suplimentare în afară de cele furnizate împreună cu aparatul sau recomandate de producător. Nerespectarea acestei instrucțiuni poate reprezenta un risc pentru utilizator și poate deteriora aparatul. Utilizați numai piese și accesorii originale.
- Nu utilizați acest aparat cu ajutorul unui cronometru extern sau al unui sistem de telecomandă.
- Nu așezați aparatul pe un obiect de încălzire (benzină, electrică, aragaz cu cărbune etc.).
- Nu acoperiți aparatul în timpul funcționării.
- Nu așezați obiecte pe aparat.
- Nu utilizați aparatul în apropierea flăcărilor deschise, a materialelor explozive sau inflamabile.
- Aparatul nu poate fi instalat într-o zonă în care poate fi utilizat un jet de apă.
- **AVERTISMENT!** Păstrați toate orificiile de ventilație de pe aparat ferite de obstrucții.

Instrucțiuni speciale de siguranță

- Acest aparat este conceput pentru uz casnic și la bufet.
-  **ATENȚIE! RISC DE ARSURI! SUPRAFEȚE FIERBINTE!** Temperatura suprafețelor accesibile este foarte ridicată în timpul utilizării. Atingeți numai panoul de comandă, mânerul sau comutatoarele.
-  Acest aparat este clasificat ca fiind din clasa de protecție II.
- **ATENȚIE!** Oprii ÎNTOTDEAUNA mașina și deconectați sursa de alimentare înainte de a atinge orice piese ale motorului.
- În cazul în care cablul de alimentare este deteriorat, acesta trebuie înlocuit de producător, de agentul său de service sau de persoane cu o calificare similară pentru a evita orice pericol.
- Nu utilizați niciodată acest aparat fără apă.
- **ATENȚIE!** Nu umpleți cu apă peste nivelul MAX.
- **AVERTISMENT!** Utilizați întotdeauna capacul în timp ce aparatul funcționează la peste 60°C. Aburul poate ieși și poate provoca arsuri.
- Se recomandă insistent utilizarea apei moi decalcificate pentru a asigura o stare bună a elementului de încălzire.

Utilizare prevăzută

- Acest aparat este destinat utilizării în aplicații casnice și similare, cum ar fi:
 - zonele de bucătărie ale personalului din magazine, birouri și alte medii de lucru;
 - case de ferme;
 - de către clienții din hoteluri, moteluri și alte medii de tip rezidențial;
 - tipuri de „pat și mic dejun”.
- Aparatul este proiectat doar pentru gătitul alimentelor sigilate în vid la o temperatură controlată cu precizie. Orice altă utilizare poate duce la deteriorarea aparatului sau la vătămarea corporală.
- Utilizarea aparatului în orice alt scop va fi considerată o utilizare incorectă a dispozitivului. Utilizatorul va fi singurul responsabil pentru utilizarea necorespunzătoare a dispozitivului.



Principalele componente ale produsului

(Fig. 1 de la pagina 3)

1. Comutator PORNIT/OPRIT
2. Deschideri de ventilație
3. Șurub de prindere pentru capacul elementului de încălzire
4. Capacul elementului de încălzire
5. Marcajul nivelului minim
6. Senzor al nivelului apei
7. Senzor de temperatură a apei
8. Element de încălzire
9. Motorul agitatorului

Observație: Conținutul acestui manual se aplică tuturor articolelor listate, cu excepția cazului în care se specifică altfel. Aspectul poate varia față de ilustrațiile prezentate.

Panou de comandă

(Fig. 2A de la pagina 3)

1. Afișaj digital
2. Indicator al modului de setare
3. Indicator de încălzire activă
4. Indicator al orei afișate
5. Indicator al alarmelor
6. Temperaturile afișate sunt în °C
7. Temperatura afișată este în F
8. Butonul modului de setare
9. Buton pentru scăderea valorilor
10. Buton pentru creșterea valorilor
11. Buton pentru PORNIRE / OPRIRE ciclul

Diagramă Explodată cu listă de piese

(Fig. 5 de la pagina 5)

Par-tea nr.	Nume piesă	Par-tea nr.	Nume piesă
1	Carcasa principală	2	Panou de strângere
3	Bază	4	Ventilator
5	Cutie spiralată pentru umplere	6	Cablu electric 3x15
7	Fire electrice	8	Buton de susținere
9	Set oprire admisie	10	Suport
11	Șurub de sus-ținere x2	12	Garnitură
13	Element de încălzire	14	Sondă termică
15	Capacul elemen-tului de încălzire	16	tirer
17	Detectorul ni-velului apei	18	Motor
19	Mănerul carcasei	20	Placă electroni-că de afișare
21	Siguranță	22	PORNIRE/OPRIRE
23	Carcasa princi-pală a panoului de comandă	24	Carcasă panou de afișare

Schema electrică

(Fig. 6 de la pagina 6)

1. L1 - Nivel plutitor
2. M - Motor
3. M1 - Ventilator
4. PC - Panou de comandă
5. RTD1 - Sondă de temperatură
6. R1 - Element de încălzire

Pregătirea înainte de utilizare

- Îndepărtați toate ambalajele și ambalajele de protecție.
- Verificați dacă dispozitivul este în stare bună și dacă are toate accesoriile. În cazul unei livrări incomplete sau deteriorate, vă rugăm să contactați imediat furnizorul. În acest caz, nu utilizați dispozitivul.
- Curățați accesoriile și aparatul înainte de utilizare (consultați ==> Curățare și întreținere).
- Asigurați-vă că aparatul este complet uscat.
- Păstrați ambalajul dacă intenționați să depozitați aparatul pe viitor.
- Păstrați manualul utilizatorului pentru referințe ulterioare.

NOTĂ! Din cauza reziduurilor rezultate din fabricație, aparatul poate emite un miros ușor în timpul primelor câteva utilizări. Acest lucru este normal și nu indică niciun defect sau pericol. Asigurați-vă că aparatul este bine aerisit.

Instrucțiuni de utilizare

Instalare / Pornire (Fig. 7 de la pagina 6)

- Așezați un container adecvat pe o suprafață plată, plană, rigidă, necombustibilă, de preferință lângă o chiuvetă sau scurgere pentru golire. Când temperatura de lucru a apei depășește 60°C este foarte important să folosiți un capac, pentru a evita aburul în exces. Astfel, veți preveni pierderea de căldură și veți proteja aparatul de umiditate.
- Țineți ferm aparatul și fixați-l cu suficientă stabilitate în recipient. Asigurați-vă că aveți la îndemână comutatorul și priza în timpul utilizării aparatului.
- Umpleți recipientul ținând cont de nivelurile maxime și minime de umplere cu apă. Aparatul are un senzor de nivel al apei pentru a detecta nivelul minim al apei. Verificați întotdeauna dacă senzorul funcționează corespunzător înainte de a utiliza unitatea.

Operarea (Fig. 3 de la pagina 4)

- Conectați aparatul și porniți-l folosind comutatorul din partea din spate a aparatului. Verificați dacă agitatorul se învârte.
- După pornirea aparatului, acesta începe automat să încălzească până la ultima valoare utilizată (I). Pentru a modifica valorile, apăsați butonul SET.
- Indicatoarele „S” și „°C” sunt aprinse (II). Apăsați butoanele „+” sau „-” pentru a seta temperatura: +/- 0,1 °C. Dacă țineți apăsat butonul timp de 10 secunde, valorile se vor modifica mai rapid: +/- 1°C. Pentru a confirma modificările, apăsați butonul SET și accesați setările orei.
- Indicatoarele „S” și „🕒” sunt aprinse (III). Pentru a seta ora, apăsați butoanele „+” sau „-”: +/- 1 min. Dacă țineți apăsat butonul timp de 10 secunde, valorile se vor modifica mai rapid: +/- 10 min; dacă țineți apăsat încă 10 secunde: +/- 1h. Pentru a confirma modificările, apăsați butonul SET.
- Aparatul va începe să încălzească până la temperatura pre-

RO



setată. Indicatoarele " " și "°C" se vor aprinde (IV).

- Alarma sonoră se va activa după ce se atinge temperatura presetată (V). Pentru a opri alarma, apăsați orice buton.
- Introduceți alimentele ambalate în recipient.
- Pentru a porni cronometrul, apăsați butonul START/STOP " " . Timpul este contorizat (VI). Timpul și temperatura rămașe sunt afișate alternativ.

Notă: Dacă există o pană de curent în timpul ciclului, aceasta revine la starea curență.

- Dacă doriți să forțați terminarea ciclului, apăsați și țineți apăsat butonul " " timp de trei secunde (VII).
- Alarma sonoră se va activa după sfârșitul numărării (VIII). Dacă alarma nu va fi dezactivată, cronometrul va continua să contorizeze timpul (IX). Pentru a opri alarma, apăsați orice buton.

RO

Calibrare (Fig. 2B la pagina 3)

- Opriți aparatul.
- Țineți apăsat simultan butoanele „-” și „+” - se va afișa ecranul de calibrare.
- Pentru a regla valoarea, apăsați butonul SET și butoanele „-” sau „+”.
- Opriți și porniți din nou aparatul.

Curățare și întreținere

- **ATENȚIE!** Deconectați întotdeauna aparatul de la sursa de alimentare și răciți-l înainte de depozitare, curățare și întreținere.
- Nu folosiți jet de apă sau aparat de curățat cu aburi pentru curățare și nu împingeți aparatul sub apă, deoarece componentele se vor uda și se pot produce șocuri electrice.
- Dacă aparatul nu este menținut curat, acest lucru poate afecta negativ durata de viață a aparatului și poate duce la o situație periculoasă.

Curățare

- Curățați suprafața exterioră răcită cu o lavetă sau un burete ușor umezit cu o soluție slabă de săpun.
- Din motive de igienă, aparatul trebuie curățat înainte și după utilizare.
- Evitați contactul cu apa al componentelor electrice.
- Nu scufundați niciodată aparatul în apă sau în alte lichide.
- Nu utilizați niciodată agenți de curățare agresivi, bureți abrazivi sau agenți de curățare care conțin clor. Nu utilizați bureți de sârmă, unelte metalice sau orice obiecte ascuțite sau tăioase pentru curățare. Nu utilizați benzină sau solvenți!
- Nicio piesă nu poate fi spălată în mașina de spălat vase.

Întreținere

- Verificați regulat funcționarea aparatului pentru a preveni accidentele grave.
- Dacă vedeți că aparatul nu funcționează corespunzător sau că există o problemă, opriți-l și contactați furnizorul.
- Toate lucrările de întreținere, instalare și reparații trebuie efectuate de tehnicieni specializați și autorizați sau recomandați de producător.

Transport și depozitare

- Înainte de depozitare, asigurați-vă întotdeauna că aparatul a fost deconectat de la sursa de alimentare și s-a răcit com-

plet.

- Depozitați aparatul într-un loc răcoros, curat și uscat.

Identificarea codului de eroare

(Fig. 4 de la pagina 4)

Fig.	Cauză posibilă	Soluție posibilă
4.I.	Nivel scăzut al apei.	Umpleți recipientul la nivel minim.
4.II.	Oprirea alimentării în timpul ciclului.	Aparatul a revenit la starea curență. Apăsați orice buton.
4.III.	Err 1: Motor în trepidație.	Asigurați-vă că tensiunea de rețea este corectă. Contactați un tehnician de service autorizat.
4.IV.	Eroarea 2: Suprîncălzire.	Verificați dacă aparatul este bine ventilat și dacă temperatura ambiantă este sub 40°C. Verificați să nu existe nicio sursă de încălzire în apropierea aparatului. Verificați dacă orificiile de ventilație nu prezintă obstacole. Verificați ventilatorul: Opriți aparatul, așteptați 5 min. pentru a-l răci și porniți-l din nou. Dacă ventilatorul nu funcționează - contactați un service autorizat.
4.V.	Eroarea 3: Sondă termică.	Contactați un tehnician de service autorizat.
4.VI.	Err 4: Încălzire necorespunzătoare a apei.	Asigurați-vă că tensiunea de rețea este corectă. Contactați un tehnician de service autorizat.

Garanție

Orice defect care afectează funcționalitatea aparatului care devine evident în termen de un an de la achiziție va fi reparat prin reparații gratuite sau înlocuire, cu condiția ca aparatul să fi fost utilizat și întreținut în conformitate cu instrucțiunile și să nu fi fost abuzat sau utilizat necorespunzător în niciun fel. Drepturile dvs. legale nu sunt afectate. Dacă aparatul este revendicat în garanție, specificați unde și când a fost achiziționat și includeți dovada achiziționării (de ex. chitanță).

În conformitate cu politica noastră de dezvoltare continuă a produselor, ne rezervăm dreptul de a modifica fără preaviz produsul, ambalajul și specificațiile documentației.

Aruncați și protejați mediul înconjurător



La scoaterea din uz a aparatului, produsul nu trebuie eliminat împreună cu alte deșeuri menajere. În schimb, este responsabilitatea dvs. să eliminați deșeurile de echipamente prin predarea acestora la un punct de colectare desemnat. Nerespectarea acestei reguli poate fi penalizată în conformitate cu reglementările aplicabile privind eliminarea deșeurilor. Colectarea și reciclarea separată a deșeurilor dvs. de echipamente la momentul eliminării va ajuta la conservarea resurselor naturale și



va asigura reciclarea acestora într-o manieră care protejează sănătatea umană și mediul înconjurător.

Pentru mai multe informații despre locul în care vă puteți lăsa deșeurile pentru reciclare, vă rugăm să contactați compania locală de colectare a deșeurilor. Producătorii și importatorii nu își asumă responsabilitatea pentru reciclarea, tratarea și eliminarea ecologică, fie direct, fie printr-un sistem public.

ΕΛΛΗΝΙΚΑ

Αγαπητέ πελάτη,



Σας ευχαριστούμε που αγοράσατε αυτή τη συσκευή Hendi. Διαβάστε προσεκτικά αυτό το εγχειρίδιο χρήστη, δίνοντας ιδιαίτερη προσοχή στους κανονισμούς ασφαλείας που περιγράφονται παρακάτω, πριν από την πρώτη εγκατάσταση και χρήση αυτής της συσκευής.

Οδηγίες ασφαλείας

- Χρησιμοποιείτε τη συσκευή μόνο για τον προβλεπόμενο σκοπό για τον οποίο σχεδιάστηκε, όπως περιγράφεται στο παρόν εγχειρίδιο.
- Ο κατασκευαστής δεν φέρει ευθύνη για τυχόν ζημιές που προκλήθηκαν από εσφαλμένη λειτουργία και ακατάλληλη χρήση.
-  **ΚΙΝΔΥΝΟΣ! ΚΙΝΔΥΝΟΣ ΗΛΕΚΤΡΟΠΛΗΞΙΑΣ!** Μην επιχειρήσετε να επισκευάσετε τη συσκευή μόνοι σας. Μην εμβαπτίζετε τα ηλεκτρικά μέρη της συσκευής σε νερό ή άλλα υγρά. Μην κρατάτε ποτέ τη συσκευή κάτω από τρεχούμενο νερό.
- **ΜΗ ΧΡΗΣΙΜΟΠΟΙΕΙΤΕ ΠΟΤΕ ΣΥΣΚΕΥΗ ΠΟΥ ΈΧΕΙ ΥΠΟΣΤΕΙ ΖΗΜΙΑ!** Ελέγχετε τακτικά τις ηλεκτρικές συνδέσεις και το καλώδιο για τυχόν ζημιές. Σε περίπτωση ζημιάς, αποσυνδέστε τη συσκευή από την παροχή ρεύματος. Οποιοσδήποτε επισκευές πρέπει να πραγματοποιούνται μόνο από προμηθευτή ή εξειδικευμένο άτομο για την αποφυγή κινδύνου ή τραυματισμού.
- **ΠΡΟΕΙΔΟΠΟΙΗΣΗ!** Κατά την τοποθέτηση της συσκευής, δρομολογήστε το καλώδιο ρεύματος με ασφάλεια, εάν είναι απαραίτητο, για να αποφύγετε τυχόν ακούσιους τράβηγμα, ζημιά, επαφή με την επιφάνεια θέρμανσης ή κίνδυνο παραπατήματος.
- **ΠΡΟΕΙΔΟΠΟΙΗΣΗ!** Εφύσον το φις είναι στην πρίζα, η συσκευή είναι συνδεδεμένη στην παροχή ρεύματος.
- **ΠΡΟΕΙΔΟΠΟΙΗΣΗ!** Ανεργοποιείτε ΠΑΝΤΟΤΕ τη συσκευή πριν από την αποσύνδεση από την παροχή ρεύματος, τον καθαρισμό, τη συντήρηση ή την αποθήκευση.
- Συνδέστε τη συσκευή μόνο σε πρίζα με την τάση και τη συχνότητα που αναφέρονται στην ετικέτα της συσκευής.
- Μην αγγίζετε το φις/τις ηλεκτρικές συνδέσεις με βρεγμένα ή υγρά χέρια.
- Διατηρείτε τη συσκευή και το φις/τις ηλεκτρικές συνδέσεις μακριά από νερό και άλλα υγρά. Εάν η συσκευή πέσει σε νερό, αφαιρέστε αμέσως τις συνδέσεις τροφοδοσίας. Μην χρησιμοποιείτε τη συσκευή μέχρι να ελεγχθεί από πιστοποιημένο τεχνικό. Η μη τήρηση αυτών των οδηγιών θα προκαλέσει κινδύνους απειλητικούς για τη ζωή.
- Συνδέστε το τροφοδοτικό σε μια εύκολα προσβάσιμη πρίζα, ώστε να μπορείτε να αποσυνδέσετε τη συσκευή αμέσως σε περίπτωση έκτακτης ανάγκης.
- Βεβαιωθείτε ότι το καλώδιο δεν έρχεται σε επαφή με αιχμηρά ή ζεστά αντικείμενα και φυλάξτε το μακριά από ανοιχτή φωτιά. Μην τραβάτε ποτέ το καλώδιο ρεύματος για να το αποσυνδέσετε από την πρίζα, αλλά να τραβάτε πάντα το φις.
- Μην μεταφέρετε ποτέ τη συσκευή από το καλώδιό της.

- Μην προσπαθήσετε ποτέ να ανοίξετε μόνοι σας το περίβλημα της συσκευής.
- Μην εισάγετε αντικείμενα στο περίβλημα της συσκευής.
- Μην αφήνετε ποτέ τη συσκευή χωρίς επίβλεψη κατά τη διάρκεια της χρήσης.
- Ο χειρισμός της συσκευής αυτής πρέπει να γίνεται από εκπαιδευμένο προσωπικό στην κουζίνα του εστιατορίου, σε καντίνες ή σε μπαρ κ.λπ.
- Η συσκευή αυτή δεν πρέπει να χρησιμοποιείται από άτομα με μειωμένες σωματικές, αισθητηριακές ή πνευματικές ικανότητες ή άτομα με έλλειψη εμπειρίας και γνώσης.
- Η συσκευή αυτή δεν πρέπει σε καμία περίπτωση να χρησιμοποιείται από παιδιά.
- Διατηρείτε τη συσκευή και τις ηλεκτρικές της συνδέσεις μακριά από παιδιά.
- Μην χρησιμοποιείτε ποτέ εξαρτήματα ή πρόσθετες συσκευές εκτός από αυτές που παρέχονται με τη συσκευή ή συνιστώνται από τον κατασκευαστή. Διαφορετικά, μπορεί να υπάρξει κίνδυνος για την ασφάλεια του χρήστη και να προκληθεί ζημιά στη συσκευή. Χρησιμοποιείτε μόνο γνήσια εξαρτήματα παρελκόμενα.
- Μην χρησιμοποιείτε αυτή τη συσκευή με εξωτερικό χρονοδιακόπτη ή σύστημα τηλεχειρισμού.
- Μην τοποθετείτε τη συσκευή πάνω σε θερμαντικό αντικείμενο (βενζινοκίνητο, ηλεκτρικό, κάρβουνο κ.λπ.).
- Μην καλύπτετε τη συσκευή σε λειτουργία.
- Μην τοποθετείτε αντικείμενα επάνω στη συσκευή.
- Μην χρησιμοποιείτε τη συσκευή κοντά σε γυμνές φλόγες, εκρηκτικά ή εύφλεκτα υλικά.
- Η συσκευή δεν είναι κατάλληλη για εγκατάσταση σε χώρο όπου μπορεί να χρησιμοποιηθεί πίδακας νερού.
- **ΠΡΟΕΙΔΟΠΟΙΗΣΗ!** Διατηρείτε όλα τα ανοίγματα εξερισμού στη συσκευή ελεύθερα από εμπόδια.

Ειδικές οδηγίες ασφαλείας

- Αυτή η συσκευή προορίζεται για μπουφέ και οικιακή χρήση.
-  **ΠΡΟΣΟΧΗ! ΚΙΝΔΥΝΟΣ ΕΓΚΑΥΜΑΤΩΝ! ΖΕΣΤΕΣ ΕΠΙΦΑΝΕΙΕΣ!** Η θερμοκρασία των προσβάσιμων επιφανειών είναι πολύ υψηλή κατά τη χρήση. Αγγίξτε μόνο τον πίνακα ελέγχου, τις λαβές ή τους διακόπτες.
-  Η συσκευή αυτή κατατάσσεται στην κατηγορία προστασίας II.
- **ΠΡΟΣΟΧΗ!** Ανεργοποιείτε ΠΑΝΤΟΤΕ το μηκόνημα και αποσυνδέστε το τροφοδοτικό πριν αγγίξετε οποιοδήποτε εξαρτήματα του κινητήρα.
- Εάν το καλώδιο τροφοδοσίας έχει υποστεί ζημιά, πρέπει να αντικατασταθεί από τον κατασκευαστή, τον αντιπρόσωπο σέρβις του κατασκευαστή ή από άτομα με παρόμοια προσόντα, ώστε να αποφευχθεί τυχόν κίνδυνος.
- Μην χρησιμοποιείτε ποτέ αυτή τη συσκευή χωρίς νερό.
- **ΠΡΟΣΟΧΗ!** Μην γυρίζετε το νερό πάνω από τη στάθμη MAX.
- **ΠΡΟΕΙΔΟΠΟΙΗΣΗ!** Χρησιμοποιείτε πάντα το καπάκι όταν η συσκευή λειτουργεί σε θερμοκρασία άνω των 60°C. Ο ατμός μπορεί να βγει και να προκαλέσει εγκαύματα.
- Συνιστάται ιδιαίτερα η χρήση ασφαλωμένου μαλακού νερού για τη διασφάλιση της καλής κατάστασης του θερμαντικού στοιχείου.

Προβλεπόμενη χρήση

- Αυτή η συσκευή προορίζεται για οικιακή χρήση και παρόμοιες εφαρμογές, όπως:



-χώροι κουζίνας προσωπικού σε καταστήματα, γραφεία και άλλα εργασιακά περιβάλλοντα, αγροτικά σπιτά,
-από πελάτες σε ξενοδοχεία, μοτέλ και άλλα περιβάλλοντα κατοικιών,
- μέρη με «κρεβάτι και πρωινό».

- Η συσκευή έχει σχεδιαστεί μόνο για το μαγείρεμα τροφίμων σφραγισμένων με κενό αέρος σε ελεγχόμενη θερμοκρασία με ακριβεία. Οποιαδήποτε άλλη χρήση μπορεί να προκαλέσει ζημιά στη συσκευή ή τραυματισμό.
- Η λειτουργία της συσκευής για οποιονδήποτε άλλο σκοπό θα θεωρείται εσφαλμένη χρήση της συσκευής. Ο χρήστης θα είναι αποκλειστικά υπεύθυνος για την ακατάλληλη χρήση της συσκευής.

Κύρια μέρη του προϊόντος

(Εικ. 1 στη σελίδα 3)

1. Διακόπτης ON/OFF
2. Ανοίγματα εξερισμού
3. Βίδα συγκράτησης για το κάλυμμα του θερμαντικού στοιχείου
4. Κάλυμμα θερμαντικού στοιχείου
5. Σήμανση ελάχιστου επιπέδου
6. Αισθητήρας στάθμης νερού
7. Αισθητήρας θερμοκρασίας νερού
8. Θερμαντικό στοιχείο
9. Κινητήρας ανασθευτήρα

Παράτηρηση: Το περιεχόμενο αυτού του φυλλαδίου ισχύει για όλα τα στοιχεία που αναφέρονται, εκτός εάν ορίζεται διαφορετικά. Η εμφάνιση μπορεί να διαφέρει από τις εικόνες που εμφανίζονται.

Πίνακας ελέγχου

(Εικ. 2Α στη σελίδα 3)

1. Ψηφιακή οθόνη
2. Ένδειξη λειτουργίας ρύθμισης
3. Ένδειξη ενεργής θέρμανσης
4. Ένδειξη εμφανιζόμενης ώρας
5. Ένδειξη συναγερμών
6. Η εμφανιζόμενη θερμοκρασία είναι σε °C
7. Η εμφανιζόμενη θερμοκρασία βρίσκεται σε F
8. Κουμπί λειτουργίας ρύθμισης
9. Κουμπί για μειούμενες τιμές
10. Κουμπί για την αύξηση των τιμών
11. Κουμπί για ΕΝΑΡΞΗ / ΔΙΑΚΟΠΗ κύκλου

Αναπτυγμένο διάγραμμα με λίστα εξαρτημάτων

(Εικ. 5 στη σελίδα 5)

Αρ. εξαρτήματος	Όνομα εξαρτήματος	Αρ. εξαρτήματος	Όνομα εξαρτήματος
1	Κύριο περίβλημα	2	Πίνακας σύμφιξης
3	Βάση	4	Ανεμιστήρας
5	Σπειροειδές κουτί στυπιθλίπτη	6	Ηλεκτρικό καλώδιο 3x15
7	Ηλεκτρικά καλώδια	8	Κουμπί συγκράτησης
9	Ρύθμιση διακοπής εισόδου	10	Υποδοχή

11	Βίδα συγκράτησης x2	12	Στήριγμα
13	Θερμαντικό στοιχείο	14	Θερμικός αισθητήρας
15	Κάλυμμα θερμαντικού στοιχείου	16	Αναθευτήρας
17	Ανικνευτής στάθμης νερού	18	Κινητήρας
19	Λαβή περιβλήματος	20	Ηλεκτρονική πλάκα οθόνης
21	Ασφάλεια	22	Διακόπτης ON/OFF
23	Κύριο περίβλημα πίνακα ελέγχου	24	Περίβλημα της οθόνης

Ηλεκτρικό σχήμα

(Εικ. 6 στη σελίδα 6)

1. L1 - Επίπεδο πλωτήρα
2. M - Κινητήρας
3. M1 - Ανεμιστήρας
4. PC - Πίνακας ελέγχου
5. RTD1 - Αισθητήρας θερμοκρασίας
6. R1 - Θερμαντικό στοιχείο

Προετοιμασία πριν από τη χρήση

- Αφαιρέστε όλη την προστατευτική συσκευασία και το περιτύλιγμα.
 - Ελέγξτε ότι η συσκευή είναι σε καλή κατάσταση και με όλα τα παρελκόμενα. Σε περίπτωση ατελούς ή κατεστραμμένης παράδοσης, επικοινωνήστε αμέσως με τον προμηθευτή. Σε αυτή την περίπτωση, μη χρησιμοποιείτε τη συσκευή.
 - Καθαρίστε τα εξαρτήματα και τη συσκευή πριν από τη χρήση (βλ. ==> Καθαρισμός και συντήρηση).
 - Βεβαιωθείτε ότι η συσκευή είναι εντελώς στεγνή.
 - Φυλάξτε τη συσκευασία εάν σκοπεύετε να αποθηκεύσετε τη συσκευή σας στο μέλλον.
 - Φυλάξτε το εγχειρίδιο χρήσης για μελλοντική αναφορά.
- ΣΗΜΕΙΩΣΗ!** Λόγω υπολειμμάτων από την κατασκευή, η συσκευή μπορεί να εκπέμψει ελαφριά οσμή κατά τη διάρκεια των πρώτων λίγων χρήσεων. Αυτό είναι φυσιολογικό και δεν υποδεικνύει κανένα ελάττωμα ή κίνδυνο. Βεβαιωθείτε ότι η συσκευή αερίζεται καλά.

Οδηγίες λειτουργίας

Εγκατάσταση / Εκκίνηση (Εικ. 7 στη σελίδα 6)

- Τοποθετήστε ένα κατάλληλο δοχείο σε μια επίπεδη, επίπεδη, άκαμπτη, άκαυστη επιφάνεια, κατά προτίμηση κοντά σε νεροχύτη ή αποχέτευση για άδειασμα. Όταν η θερμοκρασία λειτουργίας του νερού υπερβαίνει τους 60°C, είναι πολύ σημαντικό να χρησιμοποιείτε καπάκι για να αποφυγείτε τον υπερβολικό ατμό. Έτσι θα αποφυγείτε την απώλεια θερμότητας και θα προστατεύσετε τη συσκευή από την υγρασία.
- Κρατήστε σταθερά τη συσκευή και ασφαλίστε την με επαρκή σταθερότητα στο δοχείο. Βεβαιωθείτε ότι ο διακόπτης και η πρίζα είναι κοντά σας κατά τη χρήση της συσκευής.
- Γεμίστε το δοχείο λαμβάνοντας υπόψη τη μέγιστη και την ελάχιστη στάθμη πλήρωσης για το νερό. Η συσκευή διαθέτει έναν αισθητήρα στάθμης νερού για την ανίχνευση της ελάχιστης στάθμης νερού. Ελέγχετε πάντα ότι ο αισθητήρας λειτουργεί



σωστά πριν από τη χρήση της μονάδας.

Λειτουργία (Εικ. 3 στη σελίδα 4)

- Συνδέστε τη συσκευή και ενεργοποιήστε την χρησιμοποιώντας τον διακόπτη στο πίσω μέρος της συσκευής. Ελέγξτε ότι ο αναδευτήρας περιστρέφεται.
 - Μετά την εκκίνηση της συσκευής, αρχίζει αυτόματα να θερμαίνεται έως την τελευταία τιμή που χρησιμοποιήθηκε (I). Για να αλλάξετε τις τιμές, πατήστε το κουμπί SET.
 - Οι ενδείξεις «S» και «°C» ανάβουν (II). Πατήστε τα κουμπιά «+» ή «-» για να ρυθμίσετε τη θερμοκρασία: +/- 0,1 °C. Εάν κρατήσετε πατημένο το κουμπί για 10 δευτερόλεπτα, οι τιμές θα αλλάξουν γρηγορότερα: +/- 1 °C. Για να επιβεβαιώσετε τις αλλαγές, πατήστε το κουμπί ΡΥΘΜΙΣΗ και μεταβείτε στις ρυθμίσεις χρόνου.
 - Οι ενδείξεις "S" και "⏻" είναι αναμμένες (III). Για να ρυθμίσετε την ώρα, πατήστε τα κουμπιά «+» ή «-»: +/- 1 λεπτό. Εάν κρατήσετε πατημένο το κουμπί για 10 δευτερόλεπτα, οι τιμές θα αλλάξουν ταχύτερα: +/- 10 λεπτά, εάν κρατήσετε πατημένο το κουμπί για 10 δευτερόλεπτα περισσότερο: +/- 1 ώρα. Για να επιβεβαιώσετε τις αλλαγές, πατήστε το κουμπί SET.
 - Η συσκευή αρχίζει να θερμαίνει μέχρι την προκαθορισμένη θερμοκρασία. Οι ενδείξεις «⏻» και «°C» θα είναι αναμμένες (IV).
 - Ο ηχητικός συναγερμός θα ενεργοποιηθεί αφού επιτευχθεί η προκαθορισμένη θερμοκρασία (V). Για να απενεργοποιήσετε τον συναγερμό, πατήστε οποιοδήποτε κουμπί.
 - Τοποθετήστε τα συσκευασμένα τρόφιμα στο δοχείο.
 - Για να ξεκινήσει ο χρονοδιακόπτης, πατήστε το κουμπί ENAP-ΞΗΣ/ΔΙΑΚΟΠΗΣ "⏻". Ο χρόνος μετρά αντίστροφα (VI). Ο υπολειπόμενος χρόνος και η θερμοκρασία εμφανίζονται εναλλάξ.
- Σημείωση: Εάν υπάρχει διακοπή ρεύματος κατά τη διάρκεια του κύκλου, επιστρέφει στην τρέχουσα κατάσταση.

- Εάν θέλετε να πιάσετε παρατεταμένα το τέλος του κύκλου, πατήστε και κρατήστε πατημένο το κουμπί «⏻» για τρία δευτερόλεπτα (VII).
- Ο ηχητικός συναγερμός θα ενεργοποιηθεί μετά το τέλος της αντίστροφης μέτρησης (VIII). Εάν ο συναγερμός δεν απενεργοποιηθεί, το χρονόμετρο θα συνεχίσει να μετράει τον χρόνο (IX). Για να απενεργοποιήσετε τον συναγερμό, πατήστε οποιοδήποτε κουμπί.

Βαθμονόμηση (Εικ. 2B στη σελίδα 3)

- Απενεργοποιήστε τη συσκευή.
- Πατήστε παρατεταμένα τα κουμπιά «-» και «+» ταυτόχρονα - θα εμφανιστεί η οθόνη βαθμονόμησης.
- Για να ρυθμίσετε την τιμή, πατήστε το κουμπί SET και τα κουμπιά "-" ή "+".
- Απενεργοποιήστε και ενεργοποιήστε ξανά τη συσκευή.

Καθαρισμός και συντήρηση

- **ΠΡΟΣΟΧΗ!** Αποσυνδέετε πάντα τη συσκευή από την παροχή ρεύματος και την ψύχετε πριν από την αποθήκευση, τον καθαρισμό και τη συντήρηση.
- Μην χρησιμοποιείτε πίδακα νερού ή ατμοκαθαριστή για τον καθαρισμό και μην ωθείτε τη συσκευή κάτω από το νερό, καθώς τα εξαρτήματα θα βραχούν και μπορεί να προκληθεί ηλεκτροπληξία.
- Εάν η συσκευή δεν διατηρείται σε καλή κατάσταση καθαριότητας, αυτό μπορεί να επηρεάσει αρνητικά τη διάρκεια ζωής της συσκευής και να προκαλέσει επικίνδυνες καταστάσεις.

Καθαρισμός

- Καθαρίστε την κρύα εξωτερική επιφάνεια με ένα πανί ή σφουγγάρι ελαφρώς νοτισμένο με ήπιο διάλυμα σαπουνιού.
- Για λόγους υγιεινής, η συσκευή πρέπει να καθαρίζεται πριν και μετά τη χρήση.
- Αποφύγετε την επαφή νερού με τα ηλεκτρικά εξαρτήματα.
- Ποτέ μη βυθίζετε τη συσκευή σε νερό ή άλλα υγρά.
- Μην χρησιμοποιείτε ποτέ ισχυρά καθαριστικά, λειαντικά σφουγγάρια ή καθαριστικά που περιέχουν χλώριο. Μην χρησιμοποιείτε σταλάουρμα, μεταλλικά εργαλεία ή αιχμηρά αντικείμενα για τον καθαρισμό. Μην χρησιμοποιείτε βενζίνη ή διαλύτες!
- Κανένα εξάρτημα δεν είναι ασφαλές για πλύσιμο στο πλυντήριο πιάτων.

Συντήρηση

- Ελέγχετε τακτικά τη λειτουργία της συσκευής για την αποφυγή σοβαρών ατυχημάτων.
- Εάν διαπιστώσετε ότι η συσκευή δεν λειτουργεί σωστά ή ότι υπάρχει κάποιο πρόβλημα, σταματήστε να τη χρησιμοποιείτε, απενεργοποιήστε την και επικοινωνήστε με τον προμηθευτή.
- Όλες οι εργασίες συντήρησης, εγκατάστασης και επισκευής πρέπει να εκτελούνται από εξειδικευμένους και εξουσιοδοτημένους τεχνικούς ή να συνιστώνται από τον κατασκευαστή.

Μεταφορά και αποθήκευση

- Πριν από την αποθήκευση, να βεβαιώνετε πάντα ότι η συσκευή έχει αποσυνδεθεί από την παροχή ρεύματος και έχει κρυώσει εντελώς.
- Φυλάσσετε τη συσκευή σε δροσερό, καθαρό και στεγνό χώρο.

Ταυτοποίηση κωδικού σφάλματος

(Εικ. 4 στη σελίδα 4)

Εικ.	Πιθανή αιτία	Πιθανή λύση
4.I.	Χαμηλή στάθμη νερού.	Η πλήρωση του δοχείου πρέπει να γίνεται στο ελάχιστο επίπεδο.
4.II.	Διακοπή ρεύματος κατά τη διάρκεια του κύκλου.	Η συσκευή επέστρεψε στην τρέχουσα κατάσταση. Πατήστε οποιοδήποτε κουμπί.
4.III.	Err 1: Μοτέρ αναδευτήρα.	Βεβαιωθείτε ότι η τάση του δικτύου είναι σωστή. Επικοινωνήστε με έναν εξουσιοδοτημένο τεχνικό.
4.IV.	Err 2: Υπερθέρμανση.	Βεβαιωθείτε ότι η συσκευή αερίζεται καλά και ότι η θερμοκρασία του χώρου είναι κάτω από 40°C. Βεβαιωθείτε ότι δεν υπάρχει πηγή θέρμανσης κοντά στη συσκευή. Ελέγξτε ότι τα ανοίγματα εξερισμού δεν έχουν εμπόδια. Ελέγξτε τον ανεμιστήρα: Απενεργοποιήστε τη συσκευή, περμμένετε 5 λεπτά για να κρυώσει και ενεργοποιήστε την ξανά. Εάν ο ανεμιστήρας δεν λειτουργεί - επικοινωνήστε με έναν εξουσιοδοτημένο συνεργείο.
4.V.	Err 3: Θερμικός αισθητήρας.	Επικοινωνήστε με έναν εξουσιοδοτημένο τεχνικό.



4.VI.	Err 4: Ακατάλληλη θέρμανση νερού.	Βεβαιωθείτε ότι η τάση του δικτύου είναι σωστή.
		Επικοινωνήστε με έναν εξουσιοδοτημένο τεχνικό.

Εγγύηση

Κάθε ελάττωμα που επηρεάζει τη λειτουργικότητα της συσκευής και παρουσιάζεται εντός ενός έτους μετά την αγορά θα επισκευάζεται με δωρεάν επισκευή ή αντικατάσταση, με την προϋπόθεση ότι η συσκευή έχει χρησιμοποιηθεί και συντηρηθεί σύμφωνα με τις οδηγίες και δεν έχει υποστεί οποιαδήποτε κατάχρηση ή κακή χρήση. Τα νόμιμα δικαιώματά σας δεν επηρεάζονται. Εάν η συσκευή καλύπτεται από εγγύηση, δηλώστε που και πότε αγοράστηκε και συμπεριλάβετε απόδειξη αγοράς (π.χ. απόδειξη).

Σύμφωνα με την πολιτική μας για τη συνεχή ανάπτυξη προϊόντων, διατηρούμε το δικαίωμα να αλλάξουμε τις προδιαγραφές προϊόντων, συσκευασίας και τεκμηρίωσης χωρίς προειδοποίηση.

HR

Απόρριψη και περιβάλλον



Κατόν τον παροπλισμό της συσκευής, το προϊόν δεν πρέπει να απορρίπτεται μαζί με άλλα οικιακά απορρίμματα. Αντ' αυτού, είναι δική σας ευθύνη να απορρίψετε τον απόβλητο εξοπλισμό σας παραδίδοντάς τον σε ένα καθορισμένο σημείο συλλογής. Η μη τήρηση αυτού του κανόνα μπορεί να τιμωρηθεί σύμφωνα με τους ισχύοντες κανονισμούς για την απόρριψη αποβλήτων. Η ξεχωριστή συλλογή και ανακύκλωση του άχρηστου εξοπλισμού σας κατά τη στιγμή της απόρριψης θα βοηθήσει στη διατήρηση των φυσικών πόρων και θα διασφαλίσει ότι ανακυκλώνεται με τρόπο που προστατεύει την ανθρώπινη υγεία και το περιβάλλον.

Για περισσότερες πληροφορίες σχετικά με το πού μπορείτε να αποθέσετε τα απορρίμματα για ανακύκλωση, επικοινωνήστε με την τοπική εταιρεία συλλογής απορριμμάτων. Οι κατασκευαστές και οι εισαγωγείς δεν αναλαμβάνουν ευθύνη για την ανακύκλωση, την επεξεργασία και την οικολογική απόρριψη, είτε απευθείας είτε μέσω ενός δημόσιου συστήματος.

HRVATSKI

Poštovani korisniče,



Hvala vam što ste kupili ovaj Hendi uređaj. Pažljivo pročitajte ovaj priručnik za uporabu i pritom obratite posebnu pozornost na niže navedene sigurnosne propise, prije prve ugradnje i uporabe uređaja.

Sigurnosne upute

- Uređaj upotrebljavajte samo u svrhu za koju je namijenjen, kako je opisano u ovom priručniku.
- Proizvođač nije odgovoran za bilo kakva oštećenja uzrokovana neispravnim radom i nepravilnom uporabom.
-  **OPASNOST! OPASNOST OD STRUJNOG UDARA!** Ne pokušavajte sami popraviti uređaj. Električne dijelove uređaja nemojte uranjati u vodu ili neku drugu tekućinu. Nikada nemojte držati uređaj pod tekućom vodom.
- **NIKADA NEMOJTE KORISTITI OŠTEĆENI UREĐAJ!** Redovito provjeravajte električne spojeve i kabele za eventualna oštećenja. Ako je oštećen, uređaj isključite iz električne mreže. Popravke smije obavljati samo dobavljač ili kvalificirana osoba kako bi se izbjegle opasnosti ili ozljede.

- **UPOZORENJE!** Prilikom postavljanja uređaja, ako je potrebno, kabel za napajanje usmerite na siguran način kako biste izbjegli nenamjerno povlačenje, oštećivanje, kontakt s površinom za grijanje ili opasnost od spoticanja.
- **UPOZORENJE!** Dok god je utikač u utičnici, uređaj je priključen na napajanje.
- **UPOZORENJE!** UVIJEK isključite uređaj prije isključivanja iz napajanja, čišćenja, održavanja ili pohrane.
- Uređaj spajajte samo na električnu utičnicu s naponom i frekvencijom navedenim na naljepnici uređaja.
- Ne dodirujte utikač/električne spojeve vlažnim rukama.
- Uređaj i električne priključke/priključke držite podalje od vode i drugih tekućina. Ako uređaj padne u vodu, odmah uklonite električne priključke. Uređaj ne upotrebljavajte dok ga nije provjerio ovlašten tehničar. Neprirodno držanje ovih uputa može dovesti do po život opasnih rizika.
- Spojite napajanje u lako dostupnu električnu utičnicu kako biste mogli odmah isključiti uređaj u hitnom slučaju.
- Pazite da kabel ne dođe u dodir s oštrim ili vrućim predmetima i držite ga dalje od otvorenog požara. Nikada nemojte povlačiti kabel za napajanje kako biste ga isključili iz utičnice, uvijek povucite utikač.
- Nikada nemojte nositi uređaj za kabel.
- Nikad sami nemojte pokušavati otvoriti kućište uređaja.
- Ne stavljajte predmete u kućište uređaja.
- Nikad ne ostavljajte uređaj bez nadzora tijekom uporabe.
- Uređajem treba upravljati osposobljena osoba u kuhinji restorana, kantine ili osoblja bara, itd.
- Ovim uređajem ne smiju rukovati osobe sa smanjenim fizičkim, osjetilnim odnosno umnim sposobnostima ili osobe koje nemaju dovoljno iskustva i znanja.
- Ovaj uređaj djeca ne smiju upotrebljavati ni pod kojim okolnostima.
- Uređaj i električne spojeve držite izvan dohvata djece.
- Nikada ne upotrebljavajte pribor niti bilo koje dodatne uređaje osim onih koje je isporučio uređaj ili preporučio proizvođač. Ako to ne učinite, može doći do sigurnosnog rizika za korisnika i može oštetiti uređaj. Koristite samo originalne dijelove i dodatnu opremu.
- Ne upravljajte ovim uređajem pomoću vanjskog tajmera ili sustava daljinskog upravljanja.
- Nemojte stavljati uređaj na grijači predmet (benzin, električnu struju, štednjak s ugljenom itd.).
- Ne prekrivajte uređaj u radu.
- Ne stavljajte predmete na uređaj.
- Uređaj ne upotrebljavajte u blizini otvorenih plamena, eksplozivnih ili zapaljivih materijala.
- Uređaj nije prikladan za postavljanje u prostor gdje se može koristiti mlaz vode.
- **UPOZORENJE!** Pazite da svi ventilacijski otvori na uređaju nisu blokirani.

Posebne sigurnosne upute

- Ovaj je uređaj namijenjen za buffet i kućnu uporabu.
-  **OPREZ! RIZICI OD BURNESA! HOT SURFACES!** Temperatura dostupnih površina vrlo je visoka tijekom uporabe. Dodirnite samo upravljačku ploču, ručke ili sklopke.
-  Ovaj je uređaj klasificiran kao zaštitni razred II.
- **OPREZ!** UVIJEK isključite stroj i iskopčajte napajanje prije



dotirivanja bilo kakvih dijelova za motor.

- Ako je kabel za napajanje oštećen, mora ga zamijeniti proizvođač, njegov servisni zastupnik ili slične kvalificirane osobe kako bi se izbjegla opasnost.
- Nikada nemojte koristiti ovaj uređaj bez vode.
- **PAŽNJA!** Nemojte puniti vodu iznad razine MAX.
- **UPOZORENJE!** Uvijek koristite poklopac dok uređaj radi na temperaturi iznad 60°C. Para može izaći i uzrokovati opekline.
- Preporučuje se korištenje dekalificirane meke vode kako bi se osiguralo dobro stanje grijaćeg elementa.

Namjena

- Ovaj uređaj namijenjen je za uporabu u kućanstvu i za slične namjene kao što su:
 - kuhinjske površine osoblja u trgovinama, uredima i drugim radnim okruženjima;
 - poljoprivredne kuće;
 - od strane klijenata u hotelima, motelima i drugim rezidencijalnim vrstama okoliša;
 - "posteljina i doručak" tip mjesta.
- Uređaj je namijenjen samo za kuhanje vakuumski zabrtvljene hrane na precizno kontroliranoj temperaturi. Svaka druga uporaba može dovesti do oštećenja uređaja ili tjelesnih ozljeda.
- Korištenje uređaja u bilo koju drugu svrhu smatrat će se zlouporabom uređaja. Korisnik je isključivo odgovoran za nepropisnu uporabu uređaja.

Glavni dijelovi proizvoda

(Slika 1 na stranici 3)

1. Prekidač za uključivanje/isključivanje
2. Ventilacijski otvori
3. Vijak za držanje poklopca grijača
4. Poklopac grijača
5. Označavanje minimalne razine
6. Senzor razine vode
7. Senzor temperature vode
8. Grijač
9. Motor miješalice

Napomena: Sadržaj ovog priručnika odnosi se na sve navedene stavke, osim ako nije drugačije navedeno. Izgled se može razlikovati od prikazanih ilustracija.

Upravljačka ploča

(Slika 2A na stranici 3)

1. Digitalni zaslon
2. Indikator načina postavljanja
3. Indikator aktivnog grijanja
4. Indikator prikazanog vremena
5. Indikator alarma
6. Prikazana temperatura je u °C
7. Prikazana temperatura je u F
8. Tipka načina postavljanja
9. Tipka za smanjenje vrijednosti
10. Gumb za povećanje vrijednosti
11. Tipka za START / STOP ciklusa

Eksplodirani dijagram s popisom dijelova

(Slika 5 na stranici 5)

Dio br.	Naziv dijela	Dio br.	Naziv dijela
1	Glavno kućište	2	Ploča za zatezanje
3	Baza	4	Ventilator
5	Spiralna kutija za punjenje	6	Električni kabel 3x15
7	Električne žice	8	Gumb za držanje
9	Set za zaustavljanje ulaza	10	Držač
11	Vijak za držanje x2	12	Brtva
13	Grijač	14	Toplinska sonda
15	Poklopac grijača	16	Stirer
17	Detektor razine vode	18	Motor
19	Hvatanje kućišta	20	Elektronička ploča zaslona
21	Osigurač	22	Uključivanje/isključivanje
23	Glavno kućište upravljačke ploče	24	Označavanje zaslona

Električna shema

(Sl. 6 na stranici 6)

1. L1 - Razina pločka
2. M - Motor
3. M1 - Ventilator
4. PC - upravljačka ploča
5. RTD1 - Temperaturna sonda
6. R1 - grijaći element

Priprema prije uporabe

- Uklonite svu zaštitnu ambalažu i omote.
 - Provjerite je li uređaj u dobrom stanju i sa svim dodacima. U slučaju nepotpune ili oštećene isporuke odmah se obratite dobavljaču. U tom slučaju nemojte upotrebljavati uređaj.
 - Očistite pribor i uređaj prije uporabe (pogledajte ==> Čišćenje i održavanje).
 - Provjerite je li uređaj potpuno suh.
 - Držite pakiranje ako namjeravate pohraniti svoj uređaj u budućnosti.
 - Čuvajte korisnički priručnik za buduće potrebe.
- NAPOMENA!** Zbog proizvodnih ostataka, uređaj tijekom prvih nekoliko uporaba može ispuštati lagani miris. To je normalno i ne ukazuje na bilo kakav nedostatak ili opasnost. Provjerite je li uređaj dobro prozračen.

Upute za uporabu

Instalacija / Pokretanje (sl. 7 na stranici 6)

- Stavite odgovarajući spremnik na ravnu, krutu, nezapaljivu površinu, po mogućnosti blizu sudopera ili odvoda radi pražnjenja. Kada radna temperatura vode prelazi 60°C, vrlo je važno koristiti poklopac, kako bi se izbjeglo višak pare. Tako ćete spriječiti gubitak topline i zaštititi uređaj od vlage.



- Čvrsto držite uređaj i pričvrstite ga s dovoljno stabilnosti na spremnik. Pazite da prekidač i utičnica budu nadohvat ruke dok koristite uređaj.
- Napunite spremnik uzimajući u obzir maksimalne i minimalne razine punjenja vode. Uređaj ima senzor razine vode za detektiranje minimalne razine vode. Uvijek provjerite radi li senzor ispravno prije uporabe jedinice.

Rukovanje (Sl. 3 na stranici 4)

- Priključite uređaj i uključite ga pomoću prekidača na stražnjoj strani uređaja. Provjerite okreće li se miješalica.
- Nakon pokretanja uređaja, automatski se počinje zagrijavati do posljednje korištene vrijednosti (I). Za promjenu vrijednosti pritisnite tipku SET.
- Indikatori „S“ i „°C“ su uključeni (II). Pritisnite tipke „+“ ili „-“ za postavljanje temperature: +/- 0,1°C. Ako tipku držite 10 sekundi, vrijednosti će se brže promijeniti: +/- 1°C. Za potvrdu promjena pritisnite tipku SET i prijedite na postavke vremena.
- Indikatori „S“ i „⌚“ su uključeni (III). Za postavljanje vremena pritisnite tipke „+“ ili „-“: +/- 1 min. Ako gumb držite 10 sekundi, vrijednosti će se brže promijeniti: +/- 10 min; ako držite 10 sekundi više: +/- 1 h. Za potvrdu promjena pritisnite tipku SET.
- Indikatori uređaja počinju zagrijavati do unaprijed postavljene temperature. „⌚“ i „°C“ bit će uključeni (IV).
- Zvučni alarm aktivirat će se nakon dostizanja unaprijed postavljene temperature (V). Za isključivanje alarma pritisnite bilo koju tipku.
- Umetnite zapakiranu hranu u spremnik.
- Za pokretanje tajmera pritisnite tipku START/STOP „⌚“. Vrijeme se odbrojava (VI). Preostalo vrijeme i temperatura prikazuju se naizmjenično.

Napomena: Ako tijekom ciklusa dođe do nestanka struje, on se vraća u trenutni status.

- Ako želite prisiliti kraj ciklusa, pritisnite i držite tipku „⌚“ tri sekunde (VII).
- Zvučni alarm aktivirat će se nakon završetka odbrojavanja (VIII). Ako se alarm neće isključiti, tajmer će nastaviti odbrojavanje vremena (IX). Za isključivanje alarma pritisnite bilo koju tipku.

Kalibracija (sl. 2B na stranici 3)

- Isključite uređaj.
- Istovremeno pritisnite i držite tipke „-“ i „+“ – prikazat će se zaslon za kalibraciju.
- Za podešavanje vrijednosti pritisnite tipku SET i tipke „-“ ili „+“.
- Isključite i ponovno uključite uređaj.

Čišćenje i održavanje

- **PAŽNJA!** Uvijek isključite uređaj iz napajanja i ohladite ga prije skladištenja, čišćenja i održavanja.
- Za čišćenje nemojte koristiti mlaznicu ili parni čistač i nemojte gurati uređaj pod vodu jer će se dijelovi smočiti i može doći do strujnog udara.
- Ako se uređaj ne održava u dobrom stanju čistoće, to može negativno utjecati na životni vijek uređaja i rezultirati opasnom situacijom.

Čišćenje

- Očistite ohlađenu vanjsku površinu krpom ili spužvom lagano navlaženom blagom otopinom sapuna.
- Zbog higijene uređaj treba očistiti prije i nakon upotrebe.
- Izbjegavajte dodir vode s električnim komponentama.
- Nikada ne uranjajte uređaj u vodu ili druge tekućine.
- Nikada ne upotrebljavajte agresivna sredstva za čišćenje, abrazivne spužve ili sredstva za čišćenje koja sadrže klor. Nemojte koristiti čeličnu vunu, metalni pribor ili oštre ili štaljaste predmete za čišćenje. Nemojte koristiti benzin ili otapala!
- Nijedan dio nije siguran za pranje u perilici posuda.

Održavanje

- Redovito provjeravajte rad uređaja kako biste spriječili ozbiljne nezgode.
- Ako vidite da uređaj ne radi ispravno ili da postoji problem, prestanite ga koristiti, isključite ga i kontaktirajte dobavljača.
- Sve radove na održavanju, instalaciji i popravcima moraju obavljati specijalizirani i ovlašteni tehničari ili ih preporučuje proizvođač.

Prijevoz i skladištenje

- Prije skladištenja, uvijek provjerite je li uređaj isključen iz električne mreže i potpuno se ohladilo.
- Uređaj čuvajte na hladnom, čistom i suhom mjestu.

Identifikacija šifre pogreške

(Sl. 4 na stranici 4)

Slika	Mogući uzrok	Moguće rješenje
4.I.	Niska razina vode.	Napunite spremnik do minimalne razine.
4.II.	Prekid napajanja tijekom ciklusa.	Uređaj se vratio u trenutni status. Pritisnite bilo koju tipku.
4.III.	Err 1: Motor škara.	Provjerite je li mrežni napon ispravan.
		Kontaktirajte ovlaštenog tehničara.
4.IV.	Err 2: Pregrijavanje.	Provjerite je li uređaj dobro ventiliran i je li temperatura meteora ispod 40°C.
		Provjerite da u blizini uređaja nema izvora grijanja.
		Provjerite jesu li ventilacijski otvori slobodni od prepreka.
		Provjerite ventilator: Isključite uređaj, pričekajte 5 minuta da se ohladi i ponovno ga uključite. Ako ventilator ne radi - obratite se ovlaštenom servisu.
4.V.	Err 3: Toplinska sonda.	Kontaktirajte ovlaštenog tehničara.
4.VI.	Err 4: Nepravilno zagrijavanje vode.	Provjerite je li mrežni napon ispravan.
		Kontaktirajte ovlaštenog tehničara.



Jamstvo

Neispravnosti koje utječu na funkcionalnost uređaja koje se pojavje u roku od jedne godine nakon kupnje popravljat će se besplatnim popravkom ili zamjenom, pod uvjetom da je uređaj korišten i održavan u skladu s uputama i da nije na bilo koji način bio zlorabljivan ili pokvaren. To ne utječe na vaša zakonska prava. Ako je uređaj pokriven jamstvom, navedite gdje i kada je kupljen i uključite dokaz o kupnji (npr. račun).

U skladu s našim pravilima o kontinuiranom razvoju proizvoda pridržavamo pravo na promjenu opisa proizvoda, pakiranja i dokumentacije bez prethodne obavijesti.

Odbacivanje otpada i okoliš



Kada prestaje s uporabom uređaja, proizvod se ne smije odlagati s drugim kućnim otpadom. Umjesto toga, vaša je odgovornost odlagati na vašu otpadnu opremu predajući je na određeno sabirno mjesto. Nepridržavanje tog pravila može se kazniti u skladu s primjenjivim propisima o odlaganju otpada. Zasebnim sakupljanjem i recikliranjem vaše otpadne opreme u vrijeme odlaganja čuvaju se prirodni resursi i osigurava se njezino recikliranje na način koji štiti ljudsko zdravlje i okoliš.

Za više informacija o tome gdje možete uskratiti svoj otpad radi recikliranja, obratite se lokalnoj tvrtki za prikupljanje otpada. Proizvođači i uvoznici ne preuzimaju odgovornost za recikliranje, tretman i ekološko zbrinjavanje, bilo izravno ili putem javnog sustava.

ČEŠTINA

Vážený zákazník,



Děkujeme vám za zakoupení tohoto spotřebiče Hendi. Před první instalací a použitím tohoto spotřebiče si pozorně přečtěte tuto uživatelskou příručku a věnujte zvláštní pozornost níže uvedeným bezpečnostním předpisům.

Bezpečnostní pokyny

- Spotřebič používejte pouze k určenému účelu, k němuž byl navržen, jak je popsáno v této příručce.
- Výrobce neodpovídá za žádné škody způsobené nesprávným provozem a nesprávným používáním.
-  **NEBEZPEČÍ! NEBEZPEČÍ ÚRAZU ELEKTRICKÝM PROUDEM!** Nepokoušejte se spotřebič opravovat sami. Elektrické části spotřebiče neponořujte do vody ani jiných kapalin. Nikdy nedržte spotřebič pod tekoucí vodou.
- NIKDY NEPOUŽÍVEJTE POŠKOZENÝ SPOTŘEBIČ!** Pravidelně kontrolujte, zda elektrické spoje a kabely nejsou poškozeny. Poškozený spotřebič odpojte od napájení. Opravy smí provádět pouze dodavatel nebo kvalifikovaná osoba, aby se zabránilo nebezpečí nebo zranění.
- VAROVÁNÍ!** Při umísťování spotřebiče vedte napájecí kabel bezpečně, pokud je to nutné, aby nedošlo k neúmyslnému vytažení, poškození, kontaktu s topnou plochou nebo nebezpečí zakopnutí.
- VAROVÁNÍ!** Dokud je zástrčka v zásuvce, spotřebič je připojen k napájecí síti.
- VAROVÁNÍ!** Před odpojením od napájení, čištěním, údržbou nebo skladováním spotřebič VŽDY vypněte.
- Spotřebič připojujte pouze k elektrické zásuvce s napětím a frekvencí uvedenou na štítku spotřebiče.

- Nedotýkejte se zástrček / elektrických spojů mokřma nebo vlhkými rukama.
- Spotřebič a elektrické zástrčky/přípojky udržujte mimo dosah vody a jiných kapalin. Pokud spotřebič spadne do vody, okamžitě odpojte napájecí přípojky. Spotřebič nepoužívejte, dokud jej nekontroluje kvalifikovaný technik. Nedodržení těchto pokynů bude mít za následek život ohrožující rizika.
- Napájecí zdroj zapojte do snadno přístupné elektrické zásuvky, abyste mohli v případě nouze spotřebič okamžitě odpojit.
- Dbejte na to, aby se kabel nedostal do kontaktu s ostrými nebo horkými předměty, a chraňte jej před otevřeným ohněm. Nikdy netahejte za napájecí kabel, abyste jej vypojili ze zásuvky, ale vždy vytáhněte zástrčku.
- Nikdy nepřenášejte přístroj za kabel.
- Nikdy se nepokoušejte sami otevřít kryt spotřebiče.
- Do krytu spotřebiče nevkládejte žádné předměty.
- Během používání nikdy nenechávejte spotřebič bez dozoru.
- Tento spotřebič by měl obsluhovat vyškolený personál v kuchyni restaurace, pracovníci jídelny nebo baru atd.
- Tento přístroj by neměly obsluhovat osoby se sníženými fyzickými, smyslovými nebo duševními schopnostmi nebo osoby s nedostatkem zkušeností a znalostí.
- Tento spotřebič by za žádných okolností neměly používat děti.
- Uchovávejte spotřebič a jeho elektrické přípojky mimo dosah dětí.
- Nikdy nepoužívejte jiné příslušenství nebo jiná zařízení než ta, která jsou dodávána se spotřebičem nebo která doporučuje výrobce. Pokud tak neučiníte, může to představovat bezpečnostní riziko pro uživatele a poškodit spotřebič. Používejte pouze originální díly a příslušenství.
- Tento spotřebič nepoužívejte pomocí externího časovače nebo dálkového ovládání.
- Nepokládejte spotřebič na topné těleso (benzín, elektrický, uhlíkový sporák atd.).
- Nezakrývejte provoz spotřebiče.
- Na spotřebič nepokládejte žádné předměty.
- Nepoužívejte spotřebič v blízkosti otevřeného ohně, výbušných nebo hořlavých materiálů.
- Spotřebič není vhodný k instalaci v místě, kde lze použít vodní trysku.
- VAROVÁNÍ!** Udržujte všechny větrací otvory na spotřebiči bez překážek.

Zvláštní bezpečnostní pokyny

- Tento spotřebič je určen k použití ve švédských stolech a v domácnosti.
-  **UPOZORNĚNÍ! RIZIKO POPÁLENÍ! HORKÉ PLOCHY!** Teplota přístupných povrchů je během používání velmi vysoká. Dotkněte se pouze ovládacího panelu, rukojeti nebo spínačů.
-  Tento spotřebič je klasifikován jako ochranný typ II.
- UPOZORNĚNÍ!** Než se dotknete jakýchkoli částí motoru, VŽDY vypněte stroj a odpojte napájecí zdroj.
- Je-li napájecí kabel poškozen, musí být vyměněn výrobcem, jeho servisním zástupcem nebo podobně kvalifikovanou osobou, aby nedošlo k ohrožení.
- Tento spotřebič nikdy nepoužívejte bez vody.
- POZOR!** Neplňte vodu nad hladinu MAX.
- VAROVÁNÍ!** Víko používejte vždy, když spotřebič pracuje při teplotě nad 60 °C. Pára může vytékat a způsobit popáleniny.



- Důrazně se doporučuje používat odvápněnou měkkou vodu, aby byl zajištěn dobrý stav topného tělesa.

Určené použití

- Tento spotřebič je určen k použití v domácnosti a podobných aplikacích, jako jsou:
 - kuchyňky pro zaměstnance v obchodech, kancelářích a dalších pracovních prostředích;
 - farmářské domy;
 - klienty hotelů, motelů a jiných ubytovacích zařízení;
 - místa typu „postel a snídaně“.
- Spotřebič je určen pouze k vaření vakuově zatavených jídel při přesně kontrolované teplotě. Jakékoli jiné použití může vést k poškození spotřebiče nebo zranění osob.
- Provoz spotřebiče k jakémukoli jinému účelu se považuje za nesprávné použití přístroje. Uživatel nese výhradní odpovědnost za nesprávné použití zařízení.

Hlavní části výrobku

(Obr. 1 na straně 3)

1. Spínač ZAP/VYP
2. Ventilací otvory
3. Upevňovací šroub pro kryt topného tělesa
4. Kryt topného tělesa
5. Označení minimální úrovně
6. Snímač hladiny vody
7. Snímač teploty vody
8. Topné těleso
9. Motor míchadla

Poznámka: Obsah této příručky se vztahuje na všechny uvedené položky, pokud není uvedeno jinak. Vzhled se může lišit od zobrazených ilustrací.

Ovládací panel

(Obr. 2A na straně 3)

1. Digitální displej
2. Ukazatel režimu nastavení
3. Ukazatel aktivního ohřevu
4. Ukazatel zobrazeného času
5. Indikátor alarmů
6. Zobrazená teplota je ve °C
7. Zobrazená teplota je v F
8. Tlačítko režimu nastavení
9. Tlačítko pro snížení hodnot
10. Tlačítko pro zvýšení hodnot
11. Tlačítko pro START/STOP cyklu

Rozložený diagram se seznamem dílů

(Obr. 5 na straně 5)

Č. dílu	Název dílu	Č. dílu	Název dílu
1	Hlavní skříň	2	Utahovací panel
3	Základna	4	Ventilátor
5	Spirálová ucpávka	6	Elektrický kabel 3x15
7	Elektrické vodiče	8	Přidržovací knoflík
9	Sada pro zastavení vstupu	10	Držák

11	Přidržený šroub x2	12	Těsnění
13	Topné těleso	14	Teplná sonda
15	Kryt topného tělesa	16	Stírer
17	Detektor hladiny vody	18	Motor
19	Uchopení skříně	20	Elektronická deska displeje
21	Pojistka	22	Zapnutí/vypnutí
23	Hlavní skříň ovládacího panelu	24	Pouzdro panelu displeje

Elektrické schéma

(Obr. 6 na straně 6)

1. L1 - Úroveň plováku
2. M - Motor
3. M1 - Ventilátor
4. PC - řídicí deska
5. RTD1 - Teplotní sonda
6. R1 - Topné těleso

Příprava před použitím

- Odstraňte všechny ochranné obaly.
- Zkontrolujte, zda je přístroj v dobrém stavu a s veškerým příslušenstvím. V případě neúplného nebo poškozeného doručení prosím okamžitě kontaktujte dodavatele. V takovém případě prostředek nepoužívejte.
- Před použitím vyčistěte příslušenství a spotřebič (viz => Čištění a údržba).
- Ujistěte se, že je spotřebič zcela suchý.
- Pokud chcete spotřebič uložit v budoucnu, uschovejte jeho obal.
- Návod k použití si uschovejte pro budoucí použití.

POZNÁMKA! Z důvodu zbytků z výroby může spotřebič během prvních několika použití vydávat lehký zápach. To je normální a neznamená to žádnou závadu ani nebezpečí. Ujistěte se, že je spotřebič dobře větraný.

Návod k obsluze

Instalace/spuštění (obr. 7 na straně 6)

- Umístěte vhodnou nádobu na plochý, rovný, pevný, nehořlavý povrch, nejlépe v blízkosti dřezu nebo odtoku k vyprázdnění. Pokud pracovní teplota vody překročí 60 °C, je velmi důležité použít víko, aby se zabránilo nadměrnému napařování. Zabráněte tak tepelným ztrátám a ochráníte spotřebič před vlhkostí.
- Spotřebič pevně držte a zajistěte jej dostatečně stabilně k nádobě. Při používání spotřebiče se ujistěte, že máte spínač a zásuvku na dosah ruky.
- Naplňte nádobu s ohledem na maximální a minimální úroveň naplnění pro vodu. Spotřebič je vybaven snímačem hladiny vody, který detekuje minimální hladinu vody. Před použitím jednotky vždy zkontrolujte, zda snímač funguje správně.

Provoz (obr. 3 na straně 4)

- Připojte spotřebič a zapněte jej pomocí spínače na zadní straně spotřebiče. Zkontrolujte, zda se míchadlo otáčí.
- Po spuštění se spotřebič automaticky začne zahřívat na poslední použitou hodnotu (I). Chcete-li změnit hodnoty, stisk-



něte tlačítko SET.

- Kontrolky „S“ a „°C“ svítí (II). Stisknutím tlačítek „+“ nebo „-“ nastavte teplotu: +/- 0,1 °C. Pokud podržíte tlačítko po dobu 10 sekund, hodnoty se změní rychleji: +/- 1 °C. Pro potvrzení změn stiskněte tlačítko SET a přejděte na nastavení času.
- Kontrolky „S“ a „°C“ svítí (III). Čas nastavíte stisknutím tlačítek „+“ nebo „-“: +/- 1 min. Pokud podržíte tlačítko po dobu 10 sekund, hodnoty se změní rychleji: +/- 10 minut; pokud podržíte o 10 sekund déle: +/- 1 hodina. Změny potvrdíte stisknutím tlačítka SET.
- Spotřebič se začne zahřívat na přednastavenou teplotu. Kontrolky „III“ a „°C“ se rozsvítí (IV).
- Akustický alarm se aktivuje po dosažení přednastavené teploty (V). Alarm vypnete stisknutím libovolného tlačítka.
- Vložte zabalené potraviny do nádoby.
- Časovač spustíte stisknutím tlačítka START/STOP „⏻“. Čas se odpočítává (VI). Zbývající čas a teplota se zobrazují střídavě.

Poznámka: Pokud během cyklu dojde k výpadku napájení, vrátí se do aktuálního stavu.

- Pokud chcete vynutit konec cyklu, stiskněte a podržte tlačítko „⏻“ na tři sekundy (VII).
- Akustický alarm se aktivuje po skončení odpočítávání (VIII). Pokud se alarm nevypne, časovač bude pokračovat v počítání času (IX). Alarm vypnete stisknutím libovolného tlačítka.

Kalibrace (obr. 2B na straně 3)

- Vypněte spotřebič.
- Současně stiskněte a podržte tlačítka „-“ a „+“ – zobrazí se obrazovka kalibrace.
- Chcete-li upravit hodnotu, stiskněte tlačítko SET a tlačítka „-“ nebo „+“.
- Spotřebič vypněte a znovu zapněte.

Čištění a údržba

- **POZOR!** Před skladováním, čištěním a údržbou vždy odpojte spotřebič od napájení a vychladněte.
- K čištění nepoužívejte vodní trysku ani parní čistič a netlačte spotřebič pod vodu, protože by se čeští namočily a mohlo by dojít k úrazu elektrickým proudem.
- Není-li spotřebič udržován v dobrém stavu čistoty, může to nepříznivě ovlivnit jeho životnost a způsobit nebezpečnou situaci.

Čištění

- Očistěte ochlazený vnější povrch hadříkem nebo houbou mírně navlhčenou v jemném mýdlovém roztoku.
- Z hygienických důvodů je nutné spotřebič před použitím a po něm vyčistit.
- Zabraňte kontaktu vody s elektrickými součástmi.
- Spotřebič nikdy neponořujte do vody nebo jiných kapalin.
- Nikdy nepoužívejte agresivní čisticí prostředky, abrazivní houbičky nebo čisticí prostředky obsahující chlór. K čištění nepoužívejte ocelovou vlnu, kovové náčiní ani žádné ostré nebo špičaté předměty. Nepoužívejte benzín ani rozpouštědla!
- Žádné součásti nelze mýt v myčce nádobí.

Údržba

- Pravidelně kontrolujte provoz spotřebiče, abyste zabránili vážným nehodám.

- Pokud vidíte, že spotřebič nefunguje správně nebo že se vyskytl problém, přestaňte jej používat, vypněte jej a kontaktujte dodavatele.
- Veškerá údržba, instalace a opravy musí být prováděny specializovanými a autorizovanými technikami nebo doporučenými výrobcem.

Přeprava a skladování

- Před uskladněním se vždy ujistěte, že byl spotřebič odpojen od napájení a zcela vychladl.
- Spotřebič skladujte na chladném, čistém a suchém místě.

Identifikace kódu chyby

(Obr. 4 na straně 4)

Obr.	Možná příčina	Možné řešení
4.I.	Nízká hladina vody.	Nádobu naplňte na minimální úroveň.
4.II.	Výpadek napájení během cyklu.	Spotřebič se vrátil do aktuálního stavu. Stiskněte libovolné tlačítko.
4.III.	Chyba 1: Míchací motor.	Ujistěte se, že je síťové napětí správné. Obraťte se na autorizovaný servis.
4.IV.	Chyba 2: Přehřátí.	Zkontrolujte, zda je spotřebič dobře větrán a teplota okolního prostředí je nižší než 40 °C. Zkontrolujte, zda v blízkosti spotřebiče není žádný zdroj. Zkontrolujte, zda větrací otvory neobsahují překážky. Zkontrolujte ventilátor: Vypněte spotřebič, počkejte 5 minut, aby vychladl, a znovu jej zapněte. Pokud ventilátor nefunguje, obraťte se na autorizovaný servis.
4.V.	Chyba 3: Tepelná sonda.	Obraťte se na autorizovaný servis.
4.VI.	Chyba 4: Nesprávné ohřívání vody.	Ujistěte se, že je síťové napětí správné. Obraťte se na autorizovaný servis.

Záruka

Jakákoliv závada ovlivňující funkci spotřebiče, která se objeví do jednoho roku od zakoupení, bude opravena bezplatnou opravou nebo výměnou za předpokladu, že byl spotřebič používán a udržován v souladu s pokyny a že nebyl žádným způsobem zneužit ani zneužit. Vaše zákonná práva nejsou dotčena. Pokud je spotřebič reklamován v rámci záruky, uveďte, kde a kdy byl zakoupen, a přiložte doklad o zakoupení (např. doklad o zakoupení). V souladu s našimi zásadami neustálého vývoje produktů si vyhrazujeme právo bez předchozího upozornění změniti specifikace produktu, balení a dokumentace.

Likvidace a prostředí

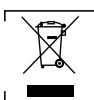

Při vyřazování spotřebiče z provozu se tento spotřebič nesmí likvidovat s jiným domácím odpadem. Namísto toho je vaší odpovědností zlikvidovat odpadní zařízení předáním na určené sběrné



místo. Nedodržení tohoto pravidla může být penalizováno v souladu s platnými předpisy o likvidaci odpadu. Samostatný sběr a recyklace vašich odpadních zařízení při likvidaci pomůže zachovat přírodní zdroje a zajistí, že budou recyklovány způsobem, který chrání lidské zdraví a životní prostředí. Další informace o tom, kde můžete odpad odevzdat k recyklaci, získáte od místní společnosti pro sběr odpadu. Výrobci a dovozcí nenesou odpovědnost za recyklaci, zpracování a ekologickou likvidaci, a to ani přímo, ani prostřednictvím veřejného systému.

MAGYAR

Tisztelt Ügyfelünk!



Köszönjük, hogy megvásárolta ezt a Hendi készüléket. A készülék első üzembe helyezése és használata előtt figyelmesen olvassa el ezt a felhasználói kézikönyvet, különös figyelmet fordítva az alább ismertetett biztonsági előírásokra.

Biztonsági utasítások

- A készüléket kizárólag a jelen kézikönyvben leírt rendeltetésének megfelelően használja.
- A gyártó nem vállal felelősséget a helytelen használatból és használatból eredő károkért.
-  **VESZÉLY! ÁRAMÜTÉS VESZÉLYE!** Ne kísérelje meg saját maga megjavítani a készüléket. Ne mérítse a készülék elektromos alkatrészeit vízbe vagy más folyadékba. Soha ne tartsa a készüléket folyó víz alatt.
- **SOHA NE HASZNÁLJON SÉRÜLT KÉSZÜLÉKET!** Rendszeresen ellenőrizze az elektromos csatlakozásokat és a vezetéket, hogy nem sérültek-e. Ha sérült, válassza le a készüléket az elektromos hálózatról. A veszély vagy sérülés elkerülése érdekében a javításokat csak beszállító vagy képzett személy végezheti.
- **FIGYELMEZTETÉS!** A készülék elhelyezésekor szükség esetén biztonságosan vezesse el a tápkábelt, hogy elkerülje a véletlen meghúzást, a károsodást, a fűtőfelülettel való érintkezést vagy a botlásveszélyt.
- **FIGYELMEZTETÉS!** Amíg a dugasz az aljzatban van, a készülék csatlakoztatva van a tápegységhez.
- **FIGYELMEZTETÉS!** MINDIG kapcsolja ki a készüléket, mielőtt leválasztja az áramellátásról, tisztításról, karbantatásról vagy tárolásról.
- A készüléket csak a készülék címkéjén feltüntetett feszültséggel és frekvenciával rendelkező elektromos aljzathoz csatlakoztassa.
- Ne érintse meg a dugasz/elektromos csatlakozásokat nedves vagy nedves kézzel.
- Tartsa távol a készüléket és az elektromos dugasz/csatlakozásokat víztől és más folyadékoktól. Ha a készülék vízbe esik, azonnal távolítsa el a tápcsatlakozókat. Ne használja a készüléket addig, amíg azt szakképzett technikus nem ellenőrizte. Ezen utasítások be nem tartása életveszélyes kockázatokat okozhat.
- Csatlakoztassa a tápegységet egy könnyen hozzáférhető elektromos aljzathoz, hogy vész helyzet esetén azonnal le tudja választani a készüléket.
- Ügyeljen arra, hogy a vezeték ne érintkezzen éles vagy forró tárgyakkal, és tartsa távol nyílt tűztől. Soha ne húzza ki a tápkábelt az aljzathoz, hanem inkább mindig húzza ki a dugót.
- Soha ne szállítsa a készüléket a kábelénél fogva.

- Soha ne próbálja meg saját maga kinyitni a készülék burkolatát.
- Ne helyezzen tárgyakat a készülék házába.
- Használat közben soha ne hagyja felügyelet nélkül a készüléket.
- A készüléket kizárólag képzett személyzet használhatja az étterem konyhájában, étkezdéjében vagy bárjában stb.
- A készüléket nem használhatják csökkent fizikai, érzékszervi vagy szellemi képességekkel rendelkező személyek, illetve megfelelő tapasztalattal és tudással nem rendelkező személyek.
- A készüléket gyermekek semmilyen körülmények között nem használhatják.
- A készüléket és elektromos csatlakozásait gyermekektől elzárva tárolja.
- Soha ne használjon a készülékhez mellékelt vagy a gyártó által ajánlott tartozékoktól vagy kiegészítő eszközöktől eltérő tartozékokat. Ennek elmulasztása biztonsági kockázatot jelenthet a felhasználó számára, és károsíthatja a készüléket. Csak eredeti alkatrészeket és tartozékokat használjon.
- Ne működtesse a készüléket külső időzítővel vagy távvezérlő rendszerrel.
- Ne helyezze a készüléket fűtőtárgyra (benzin, elektromos, széntűzhely stb.).
- Ne takarja le a készüléket működés közben.
- Ne helyezzen semmilyen tárgyat a készülék tetejére.
- Ne használja a készüléket nyílt láng, robbanásveszélyes vagy gyúlékony anyagok közelében.
- A készülék nem alkalmas olyan helyre történő beszerelésre, ahol vízsugár használható.
- **FIGYELMEZTETÉS!** A készülék szellőzőnyílásait tartsa akadálymentesen.

Speciális biztonsági utasítások

- A készülék szvedasztalos és háztartási használatra készült.
-  **VIGYÁZAT! ÉGÉSVESZÉLY! FORRÓ FELÜLETEK!** Használat közben a hozzáférhető felületek hőmérséklete nagyon magas. Csak a kezelőpanelt, a fogantyúkat vagy a kapcsolókat érintse meg.
-  Ez a készülék II. védelmi osztályba tartozik.
- **VIGYÁZAT!** MINDIG kapcsolja ki a gépet, és válassza le a tápellátást, mielőtt bármilyen motoralkatrészt megérintene.
- Ha a tápkábel megsérül, akkor a veszély elkerülése érdekében a gyártóval, annak szervizével vagy hasonlóan képzett szakemberrel kell kicseréltetni.
- Soha ne használja a készüléket víz nélkül.
- **FIGYELEM!** Ne töltsön vizet a MAX szint fölé.
- **FIGYELEM!** A fedelet mindig 60 °C feletti hőmérsékleten használja. A gőz kifolyhat és égési sérüléseket okozhat.
- Erősen ajánlott vízkömentesített lágy vizet használni a fűtőelem jó állapotának biztosítása érdekében.

Rendeltetésszerű használat

- Ez a készülék háztartási és hasonló alkalmazásokban használható, mint például:
 - az üzletekben, irodákban és más munkakörnyezetekben lévő személyzeti konyhák;
 - farmházak;
 - szállodákban, motelekben és egyéb lakókörnyezetben lévő ügyfelek számára;

- „ágy és reggeli” típusú helyek.

- A készüléket kizárólag vákuumzárású ételek precízen szabályozott hőmérsékleten történő sütésére tervezték. Minden egyéb használat a készülék károsodásához vagy személyi sérüléshez vezethet.
- A készülék bármilyen más célból történő üzemeltetése a készülék helytelen használatának minősül. Kizárólag a felhasználó felelős az eszköz nem megfelelő használatáért.

A termék fő részei

(1. ábra a 3. oldalon)

1. BE/KI kapcsoló
2. Szellőző nyílások
3. Rögzítőcsavar a fűtőelem burkolatához
4. Fűtőelem burkolata
5. A minimális szint megjelölése
6. Vízszint érzékelője
7. Vízhőmérséklet érzékelője
8. Fűtőelem
9. Keverő motorja

Megjegyzés: A jelen kézikönyv tartalma minden felsorolt elemre vonatkozik, kivéve, ha másként nem határozzák meg. A megjelenés eltérhet az ábrán láthatótól.

Kezelőpanel

(2A. ábra a 3. oldalon)

1. Digitális kijelző
2. Beállítási mód visszajelzője
3. Aktív fűtés visszajelzője
4. Megjelenített idő jelzése
5. Riasztások jelzése
6. A kijelzett hőmérséklet °C-ban van
7. A kijelzett hőmérséklet F-ben van
8. Beállítási mód gombja
9. Gomb az értékek csökkentéséhez
10. Gomb az értékek növeléséhez
11. A ciklus INDÍTÁSA/LEÁLLÍTÁSA gomb

Robbantott diagram alkatrészlistával

(5. ábra az 5. oldalon)

Cikk-szám	Alkatrész neve	Cikk-szám	Alkatrész neve
1	Fő ház	2	Meghúzó panel
3	Alap	4	Ventilátor
5	Spirális tömszelenceház	6	Elektromos vezeték 3x15
7	Elektromos vezeték	8	Tartó gomb
9	Bemeneti leállítás beállító	10	Tartó
11	2 db tartócsavar	12	Tömítés
13	Fűtőelem	14	Hőszonda
15	Fűtőelem burkolata	16	Keverő
17	A vízszint érzékelője	18	Motor
19	A ház markolata	20	Kijelző elektronikus lemeze

21	Biztosíték	22	Be-/kikapcsolás
23	Vezérlőpanel fő háza	24	A kijelzőpanel burkolata

Elektromos rendszer

(6. ábra a 6. oldalon)

1. L1 - Lebegő szint
2. M - Motor
3. M1 - Ventilátor
4. PC - Vezérlőpanel
5. RTD1 - Hőmérséklet-érzékelő
6. R1 - Fűtőelem

Használat előtti előkészítés

- Távolítsa el az összes védőcsomagolást és csomagolást.
- Ellenőrizze, hogy a készülék jó állapotban van-e, és az összes tartozékkal együtt. Hiányos vagy sérült szállítás esetén kérjük, azonnal lépjen kapcsolatba a szállítóval. Ebben az esetben ne használja a készüléket.
- Használat előtt tisztítsa meg a tartozékokat és a készüléket (lásd => Tisztítás és karbantartás).
- Ellenőrizze, hogy a készülék teljesen száraz-e.
- Őrizze meg a csomagolást, ha a jövőben tárolni kívánja a készüléket.
- Őrizze meg a használati útmutatót későbbi használatra.

MEGJEGYZÉS! A gyártási maradványok miatt a készülék enyhé szagot bocsáthat ki az első néhány használat során. Ez normális jelenség, és nem jelez semmilyen hibát vagy veszélyt. Győződjön meg arról, hogy a készülék jól szellőzik.

Üzemeltetési utasítások

Telepítés/indítás (7. ábra a 6. oldalon)

- Helyezzen egy megfelelő tartályt sík, vízszintes, merev, nem éghető felületre, lehetőleg mosogató vagy lefolyó közelébe az őrítéshez. Ha a víz üzemi hőmérséklete meghaladja a 60 °C-ot, nagyon fontos, hogy fedőt használjon a felesleges gőz elkerülése érdekében. Így megelőzheti a hővesztéséget, és megvédi a készüléket a nedvességtől.
- Tartsa erősen a készüléket, és megfelelő stabilitással rögzítse a tartályhoz. A készülék használata közben ügyeljen arra, hogy a kapcsoló és az aljzat elérhető helyen legyen.
- Töltse fel a tartályt, figyelembe véve a víz maximális és minimális töltési szintjét. A készülék rendelkezik egy vízszint-érzékelővel, amely érzékeli a minimális vízszintet. A készülék használata előtt mindig ellenőrizze, hogy az érzékelő megfelelően működik-e.

Üzemeltetés (3. ábra a 4. oldalon)

- Csatlakoztassa a készüléket, és kapcsolja be a készülék hátulján található kapcsolóval. Ellenőrizze, hogy a keverő forog-e.
- A készülék elindítása után automatikusan elkezd melegedni az utoljára használt értékre (I). Az értékek módosításához nyomja meg a SET gombot.
- Az „S” és „°C” visszajelzők világítanak (II). A hőmérséklet beállításához nyomja meg a „+” vagy „-” gombot: +/- 0,1 °C. Ha 10 másodpercig lenyomva tartja a gombot, az értékek gyorsabban változnak: +/- 1 °C. A módosítások megerősítéséhez nyomja meg a SET gombot, és lépjen az időbeállításokra.

HU



- Az „S” és „C” visszajelzők világítanak (III). Az idő beállításához nyomja meg a „+” vagy „-” gombot: +/- 1 perc. Ha 10 másodpercig lenyomva tartja a gombot, az értékek gyorsabban változnak: +/- 10 perc; ha további 10 másodpercig lenyomva tartja: +/- 1 óra. A módosítások megerősítéséhez nyomja meg a SET gombot.
- A készülék megkezdí a fűtést az előre beállított hőmérsékletig. A „C” és „S” visszajelzők világítani kezdenek (IV).
- Az előre beállított hőmérséklet (V) elérésekor hangjelzés aktiválódik. A riasztás kikapcsolásához nyomja meg bármelyik gombot.
- Helyezze a becsomagolt ételt a tartályba.
- Az időzítő elindításához nyomja meg a START/STOP gombot „S”. Az idő visszaszámlálást végez (VI). A fennmaradó idő és hőmérséklet felváltva jelenik meg.

Megjegyzés: Ha a ciklus során áramkimaradás történik, az visszatér az aktuális állapotba.

- Ha kényeszeríteni szeretné a ciklus végét, nyomja meg és tartsa lenyomva a „C” gombot három másodpercig (VII).
- A hangjelzés a visszaszámlálás (VIII) befejezése után aktiválódik. Ha a riasztás nem kapcsol ki, az időzítő folytatja a számlálási időt (IX). A riasztás kikapcsolásához nyomja meg bármelyik gombot.

HU

Kalibrálás (2B. ábra a 3. oldalon)

- Kapcsolja ki a készüléket.
- Nyomja meg egyszerre és tartsa lenyomva a „-” és a „+” gombokat – megjelenik a kalibrációs képernyő.
- Az érték beállításához nyomja meg a SET és a „-” vagy „+” gombokat.
- Kapcsolja ki, majd újra be a készüléket.

Tisztítás és karbantartás

- **FIGYELEM!** Tárolás, tisztítás és karbantartás előtt mindig válassza le a készüléket az elektromos hálózatról, és hűtse le.
- Ne használjon vízsugarat vagy gőztisztítót a tisztításhoz, és ne nyomja a készüléket víz alá, mert az alkatrészek benedvesedhetnek, és áramütést okozhatnak.
- Ha a készüléket nem tartják megfelelő tisztaságú állapotban, az hátrányosan befolyásolhatja a készülék élettartamát, és veszélyes helyzetet eredményezhet.

Tisztítás

- A hűtött külső felületet enyhé szappanos oldattal enyhén megnedvesített ruhával vagy szivaccsal tisztítsa meg.
- Higiéniai okokból a készüléket használat előtt és után meg kell tisztítani.
- Kerülje az elektromos alkatrészek vízzel való érintkezését.
- Soha ne merítse a készüléket vízbe vagy más folyadékba.
- Soha ne használjon agresszív tisztítószeret, súrolószivacsokat vagy klórtartalmú tisztítószeret. A tisztításhoz ne használjon acélgyapotot, fémeszközöket vagy éles vagy hegyes tárgyakat. Ne használjon benzint vagy oldószereket!
- Egyetlen alkatrész sem tisztítható mosogatógéppben.

Karbantartás

- A súlyos balesetek megelőzése érdekében rendszeresen ellenőrizze a készülék működését.
- Ha azt látja, hogy a készülék nem működik megfelelően, vagy probléma van, ne használja tovább, kapcsolja ki, és forduljon

a forgalmazóhoz.

- Minden karbantartási, telepítési és javítási munkát szakképzett és felhatalmazott technikusoknak kell elvégezniük, vagy a gyártónak kell javasolnia.

Szállítás és tárolás

- Tárolás előtt mindig győződjön meg arról, hogy a készülék le lett választva a hálózatról, és teljesen lehűlt.
- A készüléket hűvös, tiszta és száraz helyen tárolja.

Hibakód azonosítása

(4. ábra a 4. oldalon)

Ábra	Lehetséges ok	Lehetséges megoldás
4.I.	A vízszint alacsony.	Töltse fel a tartályt a minimális szintig.
4.II.	Áramszünet a ciklus során.	A készülék visszatért az aktuális állapotba. Nyomja meg bármelyik gombot.
4.III.	1. hiba: Keverőmotor.	Ellenőrizze, hogy a hálózati feszültség megfelelő-e.
		Forduljon hivatalos technikai szervizhez.
4.IV.	Err 2: Túlmelegedés.	Ellenőrizze, hogy a készülék jól szellőzik-e, és hogy az ambient hőmérséklet 40 °C alatt van-e.
		Ellenőrizze, hogy nincs-e hőforrás a készülék közelében.
		Ellenőrizze, hogy a szellőzőnyílások akadálymentesek-e.
4.V.	Err 3: Hőszonda.	Ellenőrizze a ventilátort: Kapcsolja ki a készüléket, várjon 5 percet a lehűléshez, majd kapcsolja be újra. Ha a ventilátor nem működik, forduljon egy hivatalos szervizhez.
		Forduljon hivatalos technikai szervizhez.
4.VI.	4. hiba: Nem megfelelő vízmelegítés.	Ellenőrizze, hogy a hálózati feszültség megfelelő-e.
		Forduljon hivatalos technikai szervizhez.

Jótállás

A készülék működését befolyásoló minden olyan hiba, amely a vásárlást követő egy éven belül válik nyilvánvalóvá, javításra vagy cserére szorul, feltéve, hogy a készüléket az utasításoknak megfelelően használták és karbantartották, és semmilyen módon nem használták fel helytelenül vagy használták fel helytelenül. Az Ön törvényben biztosított jogait ez nem érinti. Ha a készülékre garanciális igény vonatkozik, adja meg, hogy hol és mikor vásárolta meg, és mellékelje a vásárlást igazoló bizonylatot (pl. nyugtát).

A folyamatos termékfejlesztésre vonatkozó irányelvünkkel összhangban fenntartjuk a jogot a termék, a csomagolás és a dokumentáció előzetes értesítés nélküli módosítására.



Elvetés és környezet



A készülék üzemen kívül helyezése során a terméket nem szabad más háztartási hulladékkal együtt ártalmatlanítani. Ehelyett az Ön felelőssége, hogy a hulladékgyűjtő berendezéseket a kijelölt gyűjtőhelyre szállítsa. Ennek a szabálynak a figyelmen kívül hagyása a hulladék ártalmatlanítására vonatkozó hatályos előírásokkal összhangban büntetést vonhat maga után. A hulladéktároló berendezések ártalmatlanításkori elkülönített gyűjtése és újrahaznosítása segít a természeti erőforrások megőrzésében, és biztosítja, hogy az emberi egészséget és a környezetet védő módon kerül újrahaznosításra.

Ha többet szeretne megtudni arról, hogy hová lehet a hulladékok újrahaznosítani, forduljon a helyi hulladékgyűjtő vállalathoz. A gyártók és az importőrök nem vállalnak felelősséget az újrahaznosításért, a kezelésért és az ökológiai hulladékkezelésért sem közvetlenül, sem pedig nyilvános rendszeren keresztül.

УКРАЇНСЬКИЙ

Шановний клієnte!

Дякуємо, що придбали цей прилад Hendi. Уважно прочитайте цей посібник користувача, звертаючи особливу увагу на правила техніки безпеки, описані нижче, перед першим встановленням і використанням цього приладу.



Інструкції з техніки безпеки

- Використовуйте прилад лише за призначенням, як описано в цьому посібнику.
- Виробник не несе відповідальності за будь-які збитки, спричинені неправильною експлуатацією та неправильним використанням.
-  **НЕБЕЗПЕКА! РИЗИК УРАЖЕННЯ ЕЛЕКТРИЧНИМ СТРУМОМ!** Не намагайтеся ремонтувати прилад самостійно. Не занурюйте електричні частини приладу у воду або інші рідини. Ніколи не тримайте прилад під проточною водою.
- НІКОЛИ НЕ ВИКОРИСТОВУЙТЕ ПОШКОДЖЕНИЙ ПРИЛАД!** Регулярно перевіряйте електричні з'єднання та шнур на наявність пошкоджень. У разі пошкодження від'єднайте прилад від джерела живлення. Будь-який ремонт має виконуватися лише постачальником або кваліфікованою особою, щоб уникнути небезпеки або травми.
- ПОПЕРЕДЖЕННЯ!** Під час розміщення приладу безпечно прокладіть кабель живлення, якщо це необхідно, щоб уникнути ненавмисного натягу, пошкодження, контакту з поверхнею нагрівання або небезпечки відключення.
- ПОПЕРЕДЖЕННЯ!** Поки штекер знаходиться у гнізді, прилад підключається до електромережі.
- ПОПЕРЕДЖЕННЯ!** ЗАВЖДИ вимикайте прилад, перш ніж від'єднувати його від електромережі, чищення, обслуговування або зберігання.
- Підключайте прилад до електричної розетки лише за допомогою напруги та частоти, зазначених на етикетці приладу.
- Не торкайтеся вилки/електричного з'єднання вологими або вологими руками.
- Тримайте прилад та електричну вилку/з'єднання подалі від води та інших рідин. Якщо прилад потрапив у воду, негайно

вийміть з'єднання з джерелом живлення. Не використовуйте прилад, доки його не перевірить сертифікований спеціаліст. Недотримання цих інструкцій призведе до ризиків, що загрожують життю.

- Під'єднайте джерело живлення до легкодоступної електричної розетки, щоб можна було негайно від'єднати прилад у разі виникнення надзвичайної ситуації.
- Переконайтеся, що шнур не контактує з гострими чи гарячими предметами, та тримайте його подалі від відкритого вогню. Ніколи не тягніть за шнур живлення, щоб від'єднати його від розетки; натомість завжди тягніть за вилку.
- Ніколи не носіть прилад за шнур.
- Ніколи не намагайтеся самостійно відкривати корпус приладу.
- Не вставляйте предмети в корпус приладу.
- Ніколи не залишайте прилад без нагляду під час використання.
- Цим приладом повинен керувати кваліфікований персонал на кухні ресторану, ідальні або бару тощо.
- Цей прилад не повинні експлуатувати особи з обмеженими фізичними, сенсорними або розумовими здібностями або особи з недостатнім досвідом і знаннями.
- Цей прилад за жодних обставин не повинен використовуватися дітьми.
- Зберігайте прилад та його електричні підключення в недоступному для дітей місці.
- Ніколи не використовуйте аксесуари або будь-які додаткові пристрої, окрім тих, що постачаються разом із приладом або рекомендовані виробником. Якщо цього не зробити, це може становити загрозу безпеці користувача та пошкодити прилад. Використовуйте лише оригінальні деталі та аксесуари.
- Не використовуйте цей прилад із зовнішнім таймером або системою дистанційного керування.
- Не ставте прилад на нагрівальний об'єкт (бензин, електрична плита, вугільна плита тощо).
- Не накривайте прилад під час роботи.
- Не ставте на прилад жодних предметів.
- Не використовуйте прилад поблизу відкритого вогню, вибухонебезпечних або легкозаймистих матеріалів.
- Прилад не можна встановлювати в місцях, де можна використовувати струмінь води.
- ПОПЕРЕДЖЕННЯ!** Тримайте всі вентиляційні отвори на приладі вільними від перешкод.

Спеціальні інструкції з безпеки

- Цей прилад призначений для використання в домашніх умовах.
-  **УВАГА! РИЗИК БУРИ! ГАРЯЧІ СУФЕЙСИ!** Під час використання температура доступних поверхонь дуже висока. Торкніться лише панелі керування, ручок або перемикачів.
-  Цей прилад клас захисту II.
- УВАГА!** ЗАВЖДИ вимикайте машину та від'єднуйте її, перш ніж торкатися будь-яких моторних частин.
- Якщо кабель живлення пошкоджений, його повинен замінити виробник, його сервісна служба або інші кваліфіковані особи, щоб уникнути небезпеки.
- Ніколи не використовуйте цей прилад без води.
- УВАГА!** Не наливайте воду вище МАКС. рівня.



- **ПОПЕРЕДЖЕННЯ!** Завжди використовуйте кришку, коли прилад працює при температурі понад 60°C. Пара може з'явитися і спричинити опіки.
- Наполегливо рекомендується використовувати декальциновану м'яку воду для забезпечення належного стану нагрівального елемента.

Призначення

- Цей прилад призначений для використання в побутових і аналогічних сферах, таких як:
 - сфери кухні в магазинах, офісах та інших робочих середовищах;
 - сільськогосподарські будинки;
 - клієнтами готелів, мотелів та інших житлових приміщень;
 - Місця типу «ліжко та сніданок».
- Прилад призначений лише для готування продуктів, закритих вакуумом, при точно контрольованій температурі. Будь-яке інше використання може призвести до пошкодження приладу або травм.
- Використання приладу з будь-якою іншою метою вважається неправильним використанням приладу. Користувач несе одноосібну відповідальність за неналежне використання пристрою.

5	Спіральна коробка для наповнення	6	Електричний шнур 3x15
7	Електричні дроти	8	Утримуючі ручки
9	Набір зупинки входу	10	Тримач
11	Фіксує гвинт х2	12	Гакет
13	Нагрівальний елемент	14	Термічний зонд
15	Кришка нагрівального елемента	16	Шприц
17	Детектор рівня води	18	Двигун
19	Затиск кожуха	20	Електронна пластина дисплея
21	Запобіжник	22	Увімкнення/вимкнення
23	Основний корпус панелі керування	24	Касета панелі дисплея

Основні частини виробу

(Рис. 1 на стор. 3)

1. Перемикач ON/OFF
2. Вентиляційні отвори
3. Утримувальний гвинт для кришки нагрівального елемента
4. Кришка нагрівального елемента
5. Маркування мінімального рівня
6. Датчик рівня води
7. Датчик температури води
8. Нагрівальний елемент
9. Двигун мішалки

Зуваження: Вміст цього посібника застосовується до всіх перелічених елементів, якщо не зазначено інше. Зовнішній вигляд може відрізнятися від зображених зображень.

Панель керування

(Рис. 2A на стор. 3)

1. Цифровий дисплей
2. Індикатор режиму налаштування
3. Індикатор активного нагрівання
4. Індикатор часу, що відображається
5. Індикатор сигналів тривоги
6. Відображена температура знаходиться в °C
7. Температура, що відображається, у F
8. Кнопка режиму налаштування
9. Кнопка зменшення значення
10. Кнопка збільшення значення
11. Кнопка ПУСК/СТОП циклу

Розгорнута схема зі списком деталей

(Рис. 5 на стор. 5)

Частина №	Назва частини	Частина №	Назва частини
1	Основний корпус	2	Панель з'ятування
3	Основа	4	Вентилятор

Електрична схема

(Рис. 6 на стор. 6)

1. L1 - Рівень плавання
2. M — двигун
3. M1 — вентилятор
4. ПК — плата керування
5. RTD1 — датчик температури
6. R1 - Нагрівальний елемент

Підготовка перед використанням

- Зніміть усю захисну упаковку та упаковку.
- Переконайтеся, що пристрій у хорошому стані та з усіма аксесуарами. У разі неповної або пошкоджені доставки негайно зверніться до постачальника. У цьому випадку не використовуйте пристрій.
- Перед використанням очистіть аксесуари та прилад (див. => Очищення та догляд).
- Переконайтеся, що прилад повністю сухий.
- Зберігайте упаковку, якщо ви плануєте зберігати ваш прилад у майбутньому.
- Зберігайте посібник користувача для подальшого використання.

ПРИМІТКА! Через виробничі залишки прилад може випускати легкий запах під час перших декількох застосувань. Це нормально і не вказує на будь-який дефект або небезпеку. Переконайтеся, що прилад добре провітрюється.

Інструкції з експлуатації

Встановлення/запуск (Мал. 7 на стор. 6)

- Помістіть відповідний контейнер на плоску, рівну, жорстку, негорючу поверхню, переважно біля раковини або дренажу для спорожнення. Якщо робоча температура води перевищує 60°C, дуже важливо використовувати кришку, щоб уникнути надмірної пари. Таким чином, ви запобіжете втраті тепла та захистите прилад від вологи.



- Міцно тримайте прилад і достатньо стійко закріплюйте його в контейнері. Під час користування приладом переконайтеся, що перемикач і розетка знаходяться у межах досяжності.
- Заповніть контейнер з урахуванням максимального та мінімального рівнів заповнення для води. Прилад має датчик рівня води для визначення мінімального рівня води. Перед використанням пристрою завжди перевіряйте, чи правильно працює датчик.

Експлуатація (мал. 3 на стор. 4)

- Підключіть прилад і ввімкніть його за допомогою перемикача на задній панелі приладу. Переконайтеся, що мішалка обертається.
 - Після увімкнення приладу він автоматично починає нагріватися до останнього використаного значення (I). Щоб змінити значення, натисніть кнопку SET.
 - Індикатори «S» і «°C» світяться (II). Натискайте кнопки «+» або «-», щоб встановити температуру: +/- 0,1 °C. Якщо утримувати кнопку протягом 10 секунд, значення змінюватимуться швидше: +/- 1 °C. Щоб підтвердити зміни, натисніть кнопку SET і перейдіть до налаштувань часу.
 - Індикатори «S» і «°C» світяться (III). Щоб встановити час, натисніть кнопки «+» або «-»: +/- 1 хв. Якщо утримувати кнопку протягом 10 секунд, значення змінюватимуться швидше: +/- 10 хв; якщо утримувати на 10 секунд більше: +/- 1 год. Щоб підтвердити зміни, натисніть кнопку SET.
 - Прилад починає нагріватися до попередньо встановленої температури. Індикатори «|||» і «°C» світитимуться (B/V).
 - Звуковий сигнал вмикається після досягнення попередньо заданої температури (B). Щоб вимкнути сигнал, натисніть будь-яку кнопку.
 - Вставте упаковану їжу в контейнер.
 - Щоб запустити таймер, натисніть кнопку ПУСК/СТОП «».
- Час, який відраховується (VI). Час, що залишився, і температура відображаються по чергово.

Примітка: Якщо під час циклу виникає відключення живлення, він повертається до поточного стану.

- Якщо ви хочете примусити до завершення циклу, натисніть і утримуйте кнопку «» протягом трьох секунд (VII).
- Звуковий сигнал вмикається після закінчення зворотного відліку (VIII). Якщо аварійний сигнал не вимкнеться, таймер продовжить відлік часу (IX). Щоб вимкнути сигнал, натисніть будь-яку кнопку.

Калібрування (рис. 2B на стор. 3)

- Вимкніть прилад.
- Одночасно натисніть і утримуйте кнопки «-» і «+» — відобразиться екран калібрування.
- Щоб відрегулювати значення, натисніть кнопки SET і кнопки «-» або «+».
- Вимкніть і знову увімкніть прилад.

Очищення та технічне обслуговування

- **УВАГА!** Завжди відключайте прилад від джерела живлення та охолоджуйте його перед зберіганням, очищенням та обслуговуванням.
- Не використовуйте струмінь води або парочистувач для очищення та не штовхайте прилад під воду, оскільки деталі можуть стати вологими, і це може призвести до ураження електричним струмом.

- Якщо прилад не знаходиться в гарному стані чистоти, це може негативно вплинути на термін служби приладу та призвести до небезпечної ситуації.

Очищення

- Очистіть охолоджену зовнішню поверхню ганчіркою або губкою, злегка змоченою м'яким мильним розчином.
- З міркувань гігієни прилад слід очищувати до та після використання.
- Уникайте контакту води з електричними компонентами.
- Ніколи не занурюйте прилад у воду або інші рідини.
- Ніколи не використовуйте агресивні засоби для чищення, абразивні губки або засоби для чищення, що містять хлор. Не використовуйте для чищення сталеві мочалки, металеве приладдя або будь-які гострі чи загострені предмети. Не використовуйте бензин або розчинники!
- Жодні деталі не можна мити в посудомийній машині.

Технічне обслуговування

- Регулярно перевіряйте роботу приладу, щоб уникнути серйозних нещасних випадків.
- Якщо ви помітили, що прилад не працює належним чином або виникла проблема, припиніть його використання, вимкніть його та зверніться до постачальника.
- Усі роботи з технічного обслуговування, монтажу та ремонту мають виконуватися спеціалізованими та уповноваженими фахівцями або рекомендовани виробником.

Транспортування та зберігання

- Перед зберіганням переконайтеся, що прилад від'єднано від джерела живлення та повністю охолоджено.
- Зберігайте прилад у прохолодному, чистому та сухому місці.

Ідентифікація коду помилки

(Рис. 4 на стор. 4)

Мал.	Можлива причина	Можливе рішення
4.I.	Низький рівень води.	Контейнер для наповнення має мінімальний рівень.
4.II.	Відключення живлення під час циклу.	Прилад повернувся до поточного стану. Натисніть будь-яку кнопку.
4.III.	Err 1: Двигун штовків.	Переконайтеся, що напруга мережі правильна.
		Зверніться до авторизованого сервісного центру.
4.IV.	Err 2: Перегрівання.	Переконайтеся, що прилад добре провітрюється, а температура навколишнього середовища нижче 40°C.
		Переконайтеся, що поблизу приладу немає джерела нагрівання.
		Переконайтеся, що вентиляційні отвори не мають перешкод.
		Перевірте вентилятор: Вимкніть прилад, зачекайте 5 хвилин, щоб охолодити та знову увімкнути його. Якщо вентилятор не працює, зверніться до авторизованого сервісного центру.



4.V.	Err 3: Термічний зонд.	Зверніться до авторизованого сервісного центру.
4.VI.	Err 4: Неправильне нагрівання води.	Переконайтеся, що напруга мережі правильна.
		Зверніться до авторизованого сервісного центру.

Гарантія

Будь-які дефекти, що впливають на функціональність приладу, які стають очевидними протягом одного року після покупки, будуть відремонтовані за допомогою безкоштовного ремонту або заміни за умови, що прилад використовувався та підтримувався відповідно до інструкцій, а також не був зловживаний або не був використаний неналежним чином. Це не впливає на Ваші законні права. Якщо прилад вимагався за гарантією, вкажіть, де і коли він був придбаний, і додайте підтвердження покупки (наприклад, квитанцію). Відповідно до нашої політики постійної розробки продукції ми залишаємо за собою право змінювати технічні характеристики виробу, упаковки та документації без попереднього повідомлення.

Утилізація та довкілля



При виведенні приладу з експлуатації його не можна утилізувати разом з іншими побутовими відходами. Замість цього ви несете відповідальність за утилізацію свого обладнання для відходів, передаючи його призначеному пункту збору. Недотримання цього правила може бути покаране відповідно до чинних правил утилізації відходів. Окреме збирання та переробка вашого обладнання для відходів під час утилізації допоможе зберегти природні ресурси та забезпечити їх переробку у спосіб, який захищає здоров'я людини та довкілля.

Для отримання додаткової інформації про те, де можна перекинути відходи для переробки, зверніться до місцевої компанії з збору відходів. Виробники та імпортери не несуть відповідальності за переробку, лікування та екологічну утилізацію, як безпосередньо, так і через загальнодоступну систему.

EESTI KEEL

Lugupeetud klient!

Täname, et otsite selle Hendi seadme. Lugege käesolev kasutusjuhend tähelepanelikult läbi, pöörates erilist tähelepanu allpool toodud ohutusnõuetele, enne kui seadme esmakordselt paigaldate ja kasutate.

Ohutusjuhised

- Kasutage seadet ainult ettenähtud otstarbel, nagu käesolevas juhendis kirjeldatud.
- Tootja ei vastuta mis tahes kahjude eest, mis on põhjustatud ebaõigest kasutamisest või ebaõigest kasutusest.
-  **OHT! ELEKTRILÕOGIOHT!** Ärge püüdke seadet ise parandada. Ärge kastke seadme elektrilisi osi vette ega muudesse vedelikesse. Ärge kunagi hoidke seadet voolava vee all.
- **ÄRGE KUNAGI KASUTAGE KAHJUSTATUD SEADET!** Kontrollige elektriühendusi ja toitejuhet regulaarselt kahjustuste

suhtes. Kui seade on kahjustatud, eemaldage see vooluvõrgust. Ohu ja vigastuste vältimiseks tohib parandustööd teha ainult tarnija või kvalifitseeritud isik.

- **HOIATUS!** Seadme paigutamisel suunake toitejuhe ohutult, et vältida juhuslikku sissetõmbamist, kahjustamist, kokkupuutes kuumaga pinnaga või kostimisuhtu.
- **HOIATUS!** Kui pistik on seinakontaktis, on seade toiteallikaga ühendatud.
- **HOIATUS!** Enne vooluvõrgust lahutamist, puhastamist, hooldamist või ladustamist lülitage seade ALATI välja.
- Ühendage seade pistikupessa ainult seadme etiketil toodud pinge ja sagedusega.
- Ärge puudutage pistikut/elektrilisi ühendusi märgade või niiskete kätega.
- Hoidke seade ja elektripistikud veest ning teistest vedelikest eemal. Kui seade kukub vette, eemaldage kohe toiteühendused. Ärge kasutage seadet enne, kui kvalifitseeritud tehnik on seda kontrollinud. Nende juhiste eiramine võib põhjustada eluohtlike riske.
- Ühendage toiteallikas kergesti ligipääsetavas pistikupessa, et saaksite seadme hädaolukorras kohe vooluvõrgust eemaldada.
- Veenduge, et juhe ei puutu kokku teravate või kuumade esemetega ja hoidke seda eemal lahtisest tulest. Ärge kunagi tõmmake toitejuhtmest, et see pistikupesast eemaldada, vaid tõmmake selle asemel alati pistikust.
- Ärge kunagi kandke seadet selle juhtmest.
- Ärge kunagi püüdke seadme korpusi ise avada.
- Ärge sisestage esemeid seadme korpusesse.
- Ärge jätke seadet kasutamise ajal järelevalveta.
- Seda seadet peaks kasutama ainult koolitatud personal restorani köögis, sööklates, baarides jne.
- Seda seadet ei tohi kasutada füüsilise, sensoorse või vaimse puudega inimesed ega isikud, kellel puuduvad vastavad kogemused ja teadmised.
- Lapsed ei tohi seda seadet mingil juhul kasutada.
- Hoidke seade ja selle elektriühendused lastele kättesaamatus kohas.
- Ärge kunagi kasutage muid tarvikuid ega lisaseadmeid peale nende, mis on seadmega kaasas või tootja poolt soovitatud. Vastasel juhul riskite kasutaja ohutusega ja võite seadet kahjustada. Kasutage ainult originaalvaruosi ja -tarvikuid.
- Ärge kasutage seadet välise taimeri või kaugjuhtimissüsteemi abil.
- Ärge asetage seadet kuumutusobjektile (bensini, elektripliiti, söepliiti jne).
- Ärge katke töötavat seadet kinni.
- Ärge asetage seadme peale mingeid esemeid.
- Ärge kasutage seadet lahtise tule, plahvatusohtlike või kergesti süttivate materjalide läheduses.
- Seade ei sobi paigaldamiseks kohta, kus võib olla veejuha.
- **HOIATUS!** Hoidke kõik seadme ventilatsioonivad takistusteta.

Spetsiaalsed ohutusjuhised

- See seade on ette nähtud kasutamiseks Rootsi lauas ja majapidamises.
-  **ETTEVAATUST! BURNS-i VAUD! HOT SURFACES!** Kätesaadavate pindade temperatuur on kasutamise ajal väga kõrge. Puudutage ainult juhtpaneeli, käepidemeid või lüliteid.



- See seade on klassifitseeritud II kaitseklassi.

- ETTEVAATUST!** Enne mootoriosade puudutamist lülitage masin ALATI välja ja lahutage toiteallikas.
- Kui toitejuhe on kahjustatud, peab selle ohu vältimiseks asendama tootja, tema teenindusagent või sarnase kvalifikatsiooniga isikud.
- Ärge kunagi kasutage seda seadet ilma veeta.
- TÄHELEPANU!** Ärge täitke vett üle MAX-taseme.
- HOIATUS!** Kasutage kaant alati, kui seade töötab temperatuuril üle 60 °C. Aur võib välja tulla ja põhjustada põletusi.
- Kütteelemendi hea seisukorra tagamiseks on tungivalt soovitatav kasutada dekalfitseeritud pehmet vett.

Ettenähtud kasutus

- See seade on ette nähtud kasutamiseks majapidamistes ja sarnastes rakendustes, näiteks:
 - töötajate köögiruumid kauplustes, kontorites ja teistes töökondades;
 - talumajad;
 - klientide poolt hotellides, motellides ja muudes elamutüüpides;
 - "voodi ja hommikusöögi" tüüpi kohad.
- Seade on ette nähtud ainult vaakumis suletud toidu valmistamiseks täpselt kontrollitud temperatuuril. Mis tahes muu kasutamine võib seadet kahjustada või vigastusi tekitada.
- Seadme muul otstarbel kasutamist loetakse seadme väärkasutuseks. Kasutaja vastutab ainuisikuliselt seadme ebaõige kasutamise eest.

Toote peamised osad

[Joonis 1 lk 3]

- ON/OFF-lüliti
- Ventilatsioonivad
- Hoides kruvi kütteelemendi kätte jaoks
- Kütteelemendi kate
- Minimaalse taseme märkimine
- Veetaseme andur
- Vee temperatuuri andur
- Kütteelement
- Seguri mootor

Märkus: Selle juhendi sisu kehtib kõigi loetletud esemete kohta, kui pole teisiti öeldud. Välimus võib joonisel näidatud illustreeritud erineb.

Juhtpaneel

[Joonis 2A lk 3]

- Digitaalne ekraan
- Seaderežiimi indikaator
- Aktiivse kuumutamise indikaator
- Kuvatava aja indikaator
- Häirete indikaator
- Kuvatud temperatuur on °C
- Kuvatav temperatuur on F
- Seaderežiimi nupp
- Väärtuste vähendamise nupp
- Väärtuste suurendamise nupp
- Tsükli START/ STOP nupp

Plahvatusdiagramm osade loendiga

[Joonis 5 lk 5]

Osa nr.	Osa nimi	Osa nr.	Osa nimi
1	Põhikorpus	2	Pingetusseadmete paneel
3	Põhi	4	Ventilaator
5	Spiraalse täidisekast	6	Elektrijuhe 3x15
7	Elektrijuhtmed	8	Hoidke nuppu
9	Sisselaske peatamise komplekt	10	Omanik
11	Hoides kruvi x2	12	Gasket
13	Kütteelement	14	Termiline sond
15	Kütteelemendi kate	16	Stirer
17	Veetaseme detektor	18	Mootor
19	Korpuse haarats	20	Elektrooniline ekraaniplaat
21	Kaitse	22	Lülitage SISSE/OF
23	Juhtpaneeli põhikorpus	24	Ekraanipaneeli peatamine

Elektriskeem

[Joonis 6 lk 6]

- l1 - Float tase
- M - mootor
- M1 - ventilaator
- PC - juhtpaneel
- RTD1 - temperatuuriandur
- R1 - kütteelement

Ettevalmistus enne kasutamist

- Eemaldage kogu kaitsepakend ja mähkimine.
- Kontrollige, kas seade on heas seisukorras ja koos kõigi tarvikutega. Ebatäieliku või kahjustatud kohaletoimetamise korral võtke kohe ühendust tarnijaga. Sellisel juhul ärge kasutage seadet.
- Enne kasutamist puhastage tarvikud ja seade (vt ==> Puhastamine ja hooldus).
- Veenduge, et seade on täiesti kuiv.
- Hoidke pakend alles, kui kavatsete seadet tulevikus hoida.
- Hoidke kasutusjuhendit edaspidiseks kasutamiseks.

MÄRKUS! Tootmisjäikide tõttu võib seade esimestel kasutustel tekitada kergelt lõhna. See on normaalne ega viita defektile ega ohule. Veenduge, et seade on hästi ventileeritud.

Kasutusjuhend

Paigaldamine/käivitamine [Joonis 7 lk 6]

- Asetage sobiv mahuti tasasele, tasasele, jäigale, mittepölevale pinnale, eelistatavalt valamu või äravoolu lähedusse tühjendamiseks. Kui vee töötemperatuur ületab 60 °C, on liigse auru vältimiseks väga oluline kasutada kaant. Nii väldite soojuskadu ja kaitsete seadet niiskuse eest.
- Hoidke seadet kindlalt ja kinnitage see mahutile piisava stabiilsusega. Veenduge, et lüliti ja pistikupesad oleksid seadme



kasutamise ajal käealuses.

- Täitke mahuti, võttes arvesse vee maksimaalset ja minimaalset täitetaset. Seadmel on veetaseme andur, et tuvastada minimaalne veetaseme. Enne seadme kasutamist kontrollige alati, kas andur töötab korralikult.

Kasutamine (joonis 3 lk 4)

- Ühendage seade ja lülitage see seadme tagaküljel oleva lüliti abil sisse. Kontrollige, kas segur pöörleb.
- Pärast seadme käivitamist hakkab see automaatselt kuumenema viimati kasutatud väärtuseni (I). Väärtuste muutmiseks vajutage nuppu SET.
- Indikaatorid "S" ja "°C" põlevad (II). Temperatuuri valimiseks vajutage nuppu "+" või "-": +/- 0,1 °C. Kui hoiate nuppu 10 sekundit all, muutuvad väärtused kiiremini: +/- 1 °C. Muudatuste kinnitamiseks vajutage nuppu SET ja avage ajaseaded.
- Indikaatorid "S" ja "🌀" põlevad (III). Aja valimiseks vajutage nuppu "+" või "-": +/- 1 min. Kui hoiate nuppu 10 sekundit all, muutuvad väärtused kiiremini: +/- 10 min; kui hoiate seda veel 10 sekundit: +/- 1 h. Muudatuste kinnitamiseks vajutage nuppu SET.
- Seade alustab kuumutamist eelseadistatud temperatuurini. Indikaatorid "🌀" ja "°C" põlevad (IV).
- Helisignaali aktiveerub pärast eelseadistatud temperatuuri (V) saavutamist. Alarmi väljalülitamiseks vajutage mis tahes nuppu.
- Sisestage pakendatud toit konteinerisse.
- Taimer käivitamiseks vajutage START/STOP-nuppu "🕒". Aeg loeb maha (VI). Ülejäänud aeg ja temperatuur kuvatakse vahelduvalt.

Märkus: Kui tsükli ajal tekib voolukatkestus, naaseb see praegusesse olekusse.

- Kui soovite tsükli lõppu sundida, vajutage ja hoidke kolme sekundi jooksul nuppu "🕒" (VII).
- Helisignaali aktiveerub pärast loendamise lõppu (VIII). Kui alarm ei lülitu välja, jätkab taimer loendusajaga (IX). Alarmi väljalülitamiseks vajutage mis tahes nuppu.

Kalibreerimine (joonis 2B lk 3)

- Lülitage seade välja.
- Vajutage ja hoidke samal ajal all nuppu "-" ja "+" – kuvatakse kalibreerimiskuva.
- Väärtuse reguleerimiseks vajutage nuppu SET ja nuppu "-" või "+".
- Lülitage seade välja ja uuesti sisse.

Puhastamine ja hooldus

- **TÄHELEPANU!** Enne hoiustamist, puhastamist ja hooldamist eemaldage seade alati vooluvõrgust ja jahutage maha.
- Ärge kasutage puhastamiseks veejuga ega aurupuhastit ning ärge lükake seadet vee alla, sest osad saavad märjaks ja tulemuseks võib olla elektrilöökk.
- Kui seadet ei hoita heas puhtuses, võib see kahjustada seadme eluiga ja põhjustada ohtliku olukorra.

Puhastamine

- Puhastage jahutatud välispinda lapi või käsnaga, mida on kergelt niisutatud pehmetoimelise seebilahusega.
- Hügieenilistel põhjustel tuleb seadet enne ja pärast kasutamist puhastada.

- Vältige vee kokkupuudet elektriliste komponentidega.
- Ärge kunagi kastke seadet vette ega muudesse vedelikesse.
- Ärge kunagi kasutage agressiivseid puhastusvahendeid, abrasiivseid käsnasid ega kloori sisaldavaid puhastusvahendeid. Ärge kasutage puhastamiseks terasvilla, metallist nõusid ega teravaid või teravaid esemeid. Ärge kasutage bensiini ega lahusteid!
- Ükski osa ei ole nõudepesumasinakindel.

Hooldus

- Kontrollige seadme tööd regulaarselt, et vältida tõsiseid õnnetusi.
- Kui näete, et seade ei tööta korralikult või on probleem, lõpetage selle kasutamine, lülitage see välja ja pöörduge tarnija poole.
- Kõiki hooldus-, paigaldus- ja remonditööd peavad tegema spetsialiseerunud ja volitatud tehnikud või tootja poolt soovitatud.

Transport ja hoiustamine

- Enne hoiustamist veenduge alati, et seade on vooluvõrgust lahti ühendatud ja täielikult maha jahtunud.
- Hoidke seadet jahedas, puhtas ja kuivas kohas.

Veakoodi tuvastamine

(Joonis 4 lk 4)

Joonis.	Võimalik põhjus	Võimalik lahendus
4.I.	Veetase madal.	Täitke mahuti minimaalsel tasemel.
4.II.	Toitekatkestus tsükli ajal.	Seade naasis praegusesse olekusse. Vajutage mis tahes nuppu.
4.III.	Err 1: Stirrer-mootor.	Veenduge, et võrgupinge on õige. Võtke ühendust volitatud tehniku teenindusega.
4.IV.	Err 2: Ülekuumenemine.	Kontrollige, kas seade on hästi õhutatud ja ambientne temperatuur on alla 40 °C. Kontrollige, et seadme lähedal ei oleks kütteallikat. Kontrollige, et ventilatsioonivahel ei oleks takistusi. Kontrollige ventilaatorit: Lülitage seade välja, oodake 5 minutit jahtumiseks ja lülitage uuesti sisse. Kui ventilaator ei tööta, võtke ühendust volitatud töötajaga.
4.V.	Err 3: Termiline sond.	Võtke ühendust volitatud tehniku teenindusega.
4.VI.	Err 4: Vale veesoojendus.	Veenduge, et võrgupinge on õige. Võtke ühendust volitatud tehniku teenindusega.

Garantii

Kõik defektid, mis mõjutavad seadme funktsionaalsust ja mis ilmnevad ühe aasta jooksul pärast ostu sooritamist, parandatakse tasuta remondi või asendamisega, kui seadet on kasuta-



tud ja hooldatud vastavalt juhistele ning seda ei ole mingil viisil kuritarvitatud või väärkasutatud. See ei mõjuta teie seadusest tulenevaid õigusi. Kui seadete nõutakse garantii alusel, siis märkige, kus see osteti, ja lisage ostutõend (nt kvitтинг). Kooskõlas meie toote pideva arendamise poliitikaga jätkame endale õiguse muuta toote, pakendi ja dokumentatsiooni tehnilisi andmeid ette teatamata.

Kõrvaldamine ja keskkond



Seadme väljalülitamisel ei tohi seda kõrvaldada koos muude olmejätmetega. Selle asemel on teie kohustus visata jäätmed kogumispunkti. Selle reegli mittejärgimine võib olla kooskõlas jäätmete kõrvaldamist käsitlevate kohalduvate eeskirjadega sarnaliseeritud. Teie seadmete jäätmete eraldi kogumine ja ringlussevõtt kõrvaldamise ajal aitab säilitada loodusressursse ja tagab selle ringlussevõtu viisil, mis kaitseb inimeste tervist ja keskkonda.

Lisateabe saamiseks selle kohta, kuhu võite oma jäätmed ringlussevõtuks viia, võtke ühendust kohaliku jäätmekogumisettevõttega. Tootjad ja importijad ei võta vastutust ringlussevõtu, töötlemise ja ökoloogilise hävitamise eest, kas otse või avaliku süsteemi kaudu.

LATVISKI

Cienijamais klient,

Pateicamies, ka iegādājāties šo Hendi ierīci. Pirms ierīces pirmās uzstādīšanas un lietošanas reizes uzmanīgi izlasiet šo lietotāja rokasgrāmatu, īpašu uzmanību pievēršot drošības noteikumiem, kas izklāstīti tālāk.

Drošības norādījumi

- Izmantojiet ierīci tikai paredzētajam mērķim, kā aprakstīts šajā rokasgrāmatā.
- Ražotājs neatbild par bojājumiem, kas radušies nepareizas ekspluatācijas un nepareizas lietošanas rezultātā.
- NEKĀDĀ GADĪJUMĀ NĒIZMANTOJĒT BOJĀTU IERĪCI!** Nemēģiniet remontēt ierīci patstāvīgi. Neieņemdeļiet ierīces elektriskās daļas ūdenī vai citos šķidrumos. Nekad neturiet ierīci tekošā ūdenī.
- NEVER USE A DAMAGED APPLIANCE!** Regulāri pārbaudiet, vai elektriskie savienojumi un vads nav bojāti. Ja ierīce ir bojāta, atvienojiet to no elektrotīkla. Lai izvairītos no briesmām vai ievainojumiem, visus remontdarbus drīkst veikt tikai piegādātājs vai kvalificēts speciālists.
- BRĪDINĀJUMS!** Novietojot ierīci, droši izvietojiet barošanas vadu, ja nepieciešams, lai izvairītos no nejaušas vilkšanas, sabojāšanas, saskares ar sildvirsmu vai pakļūšanas riska.
- BRĪDINĀJUMS!** Kamēr spraudnis ir kontaktlīdzdā, ierīce ir pievienota strāvas padevei.
- BRĪDINĀJUMS!** VIENMĒR izslēdziet ierīci, pirms atvienojat to no elektrotīkla, tīrīšanas, apkopes vai uzglabāšanas.
- Pieslēdziet ierīci elektrības kontaktlīdzdai tikai ar spriegumu un frekvenci, kas norādīta uz ierīces etiķetes.
- Nepieskarieties kontaktdakšas/elektriskajiem savienojumiem ar slapjām vai mitrām rokām.
- Turiet ierīci un elektrisko aizgriezni/savienojumus atstātus no ūdens un citiem šķidrumiem. Ja ierīce iekrīt ūdenī, nekavējoties atvienojiet strāvas padevi. Nelietojiet ierīci, kamēr to nav

pārbaudījis kvalificēts speciālists. Šo norādījumu neievērošana var radīt dzīvībai bīstamus riskus.

- Pievienojiet strāvas avotu viegli pieejamai kontaktlīdzdai, lai ārkārtas gadījumā varētu nekavējoties atvienot ierīci.
- Pārļiecinieties, ka vads nesaskaras ar asiem vai karstiem priekšmetiem, un neļaujiet tiem aizdegties. Nekad nevelciet strāvas vadu, lai atvienotu to no kontaktlīdzdas. Tā vietā vienmēr velciet kontaktdakšu.
- Nekādā gadījumā neturiet ierīci aiz vada.
- Nekādā gadījumā nemēģiniet atvērt ierīces korpusu.
- Neievietojiet ierīci priekšmetu.
- Nekad neatstājiet ierīci bez uzraudzības lietošanas laikā.
- Šo ierīci drīkst izmantot tikai apmācīti darbinieki restorāna virtuvē, ēdnīcās vai bāros utt.
- Šo ierīci nedrīkst izmantot personas ar ierobežotām fiziskām, sensorām vai garīgām spējām, kā arī personas ar nepietiekamu pieredzi un zināšanām.
- Šo ierīci nekādā gadījumā nedrīkst lietot bērni.
- Glabājiet ierīci un tās elektriskos savienojumus bērniem nepieejamā vietā.
- Nekad neizmantojiet ierīces komplektācijā iekļautos vai ražotāja ieteiktos piederumus vai ierīces. Pretējā gadījumā pastāv drošības risks lietotājam un ierīces bojājumi. Izmantojiet tikai oriģinālās daļas un piederumus.
- Neizmantojiet šo ierīci ar ārēju laika slēdzi vai tālvadības sistēmu.
- Neinovietojiet ierīci uz sildāmā priekšmeta (benzīna, elektriskā, ogles plīts utt.).
- Neosedziet ierīci, ja tā darbojas.
- Neļietojiet nekādus priekšmetus uz ierīces virsmas.
- Nelietojiet ierīci atklātas liesmas, sprādzienbīstamu vai viegli uzliesmojošu materiālu tuvumā.
- Ierīce nav piemērota uzstādīšanai vietā, kur varētu izmantot ūdens strūklu.
- BRĪDINĀJUMS!** Nenobloķējiet ierīces ventilācijas atveres.

Īpaši drošības norādījumi

- Šī ierīce ir paredzēta bufetes un mājaisaimniecības lietošanai.
- UZMANĪBU! APDEGUMU RISKS! KARSTAS VIRSMAS!** Pieejamo virsmu temperatūra lietošanas laikā ir ļoti augsta. Pieskarieties tikai vadības panelim, rokturiem vai slēdzīem.
- Šī ierīce ir klasificēta kā II aizsardzības klase.
- UZMANĪBU!** VIENMĒR izslēdziet iekārtu un atvienojiet strāvas padevi pirms pieskaršanās jebkurām motora daļām.
- Ja strāvas vads ir bojāts, tas jānomaina ražotājam, tā servisa pārštāvim vai līdzvērtīgi kvalificētām personām, lai izvairītos no apdraudējuma.
- Nekad nelietojiet šo ierīci bez ūdens.
- UZMANĪBU!** Neuzpildiet ūdeni virs MAX līmeņa.
- BRĪDINĀJUMS!** Vienmēr izmantojiet vāku, kamēr ierīce darbojas virs 60 °C. Tvaiks var izplūst un izraisīt apdegumus.
- Lai nodrošinātu labu sildelementa stāvokli, ļoti ieteicams izmantot atkaļķotu mīkstu ūdeni.

Paredzētais lietojums

- Šī ierīce ir paredzēta izmantošanai mājaisaimniecībā un līdzīgos pielietojumos, piemēram:
 - personāla virtuves zonas veikalos, birojos un citās darba vidēs;



- lauku mājās;
- ar klientiem viesnīcās, moteļos un citā dzīvojamā tipa vidē;
- "gulta un brokastis" tipa vietas.
- Ierīce ir paredzēta tikai vakuumā nostāvētu ēdienu gatavošanai precīzi kontrolētā temperatūrā. Jebkāda cita lietošana var izraisīt ierīces bojājumus vai traumas.
- Ierīces lietošana jebkādiem citiem mērķiem ir uzskatāma par ierīces nepareizu izmantošanu. Lietotājs ir pilnībā atbildīgs par ierīces nepareizu lietošanu.

Produkta galvenās daļas

(1. attēls 3. lpp.)

1. Ieslēgšanas/izslēgšanas slēdzis
2. Ventilācijas atveres
3. Turēšanas skrūve sildelementa vākam
4. Sildelementa vāks
5. Minimālā līmeņa marķējums
6. Ūdens līmeņa sensors
7. Ūdens temperatūras sensors
8. Sildelements
9. Maisītāja motors

Piezīme: Šīs rokasgrāmatas saturs attiecas uz visiem uzskaitītajiem vienumiem, ja vien nav norādīts citādi. Izskats var atšķirties no attēlā redzamā.

Vadības panelis

(2.A att. 3. lpp.)

1. Digitālais displejs
2. Iestatījumu režīma indikators
3. Aktīvās apsildes indikators
4. Parādītā laika indikators
5. Brīdinājuma signālu indikators
6. Parādītā temperatūra ir °C
7. Parādītā temperatūra ir F
8. Iestatījumu režīma poga
9. Poga vērtību samazināšanai
10. Poga vērtību palielināšanai
11. Poga SĀKT/APTURĒT ciklu

Exploded diagramma ar daļu sarakstu

(5. attēls 5. lappusē)

Daļa Nr.	Daļas nosaukums	Daļa Nr.	Daļas nosaukums
1	Galvenais korpuss	2	Pievilkšanas panelis
3	Pamatne	4	Ventilators
5	Spirālveida pildījuma kaste	6	Elektrības vads 3x15
7	Elektriskie vadi	8	Turēšanas poga
9	Iepildes apturēšanas komplekts	10	Turētājs
11	Turēšanas skrūve x2	12	Blīve
13	Sildelements	14	Termozonde
15	Sildelementa vāks	16	Maisītājs
17	Ūdens līmeņa detektors	18	Motors

19	Korpusa rokturis	20	Elektroniskā displeja plāksne
21	Drošinātājs	22	Ieslēgts/izslēgt
23	Vadības paneļa galvenais korpuss	24	Displeja paneļa korpuss

Elektriskā shēma

(6. attēls 6. lpp.)

1. L1 - Pludiņa līmenis
2. M - Motors
3. M1 — ventilators
4. PC - vadības panelis
5. RTD1 – temperatūras zonde
6. R1 - Sildelements

Sagatavošana pirms lietošanas

- Noņemiet visu aizsargiekpakojumu un iesaiņojumu.
- Pārbaudiet, vai ierīce ir labā stāvoklī un ar visiem piederumiem. Nepilnīgas vai bojātas piegādes gadījumā, lūdzu, nekavējoties sazinieties ar piegādātāju. Šajā gadījumā nelietojiet ierīci.
- Pirms lietošanas notīriet piederumus un ierīci (skatiet ==> Tīrīšana un apkope).
- Pārliedzieties, ka ierīce ir pilnīgi sausa.
- Saglabājiet iepakojumu, ja plānojat uzglabāt savu ierīci nākotnē.
- Saglabājiet lietotāja rokasgrāmatu turpmākai atsaucēi.

PIEZĪME! Ražošanas atlieku dēļ ierīce var izdalīt vieglu smaku pirmajās lietošanas reizēs. Tas ir normāli un neuzrāda nekādas defektus vai apdraudējumus. Pārliedzieties, ka ierīce ir labi ventilēta.

Lietošanas norādījumi

Uzstādīšana/startēšana (7. att. 6. lpp.)

- Novietojiet piemērotu tvertni uz līdzenas, līdzenas, stingras, neuzliesmojošas virsmas, vēlams izlietnes vai notekas tuvumā iztukšošanai. Ja ūdens darba temperatūra pārsniedz 60°C, ir ļoti svarīgi izmantot vāku, lai izvairītos no pārmērīga tvaika. Tādējādi jūs novērsīsiet siltuma zudumus un pasargāsiet ierīci no mitruma.
- Turiet ierīci stingri un nostipriniet to pietiekami stabili pie tvertnes. Ierīces lietošanas laikā pārliedzieties, ka slēdzis un kontaktligzda ir sasniedzami.
- Piepildiet tvertni, ņemot vērā maksimālo un minimālo ūdens uzpildes līmeni. Ierīcei ir ūdens līmeņa sensors, lai noteiktu minimālo ūdens līmeni. Pirms iekārtas lietošanas vienmēr pārbaudiet, vai sensors darbojas pareizi.

Ekspluatācija (3. attēls 4. lpp.)

- Pievienojiet ierīci un ieslēdziet to, izmantojot slēdzi ierīces aizmugurē. Pārbaudiet, vai maisītājs griežas.
- Pēc ierīces ieslēgšanas tā automātiski sāk karsēt līdz pēdējai izmantotajai vērtībai (II). Lai mainītu vērtības, nospiediet taustiņu SET.
- Iedegas "S" un "°C" indikatori (III). Nospiediet taustiņus "+", vai "-", lai iestatītu temperatūru: +/- 0,1 °C. Ja pieturat taustiņu 10 sekundes, vērtības mainīsies ātrāk: +/- 1 °C. Lai apstiprinātu izmaiņas, nospiediet taustiņu SET un dodieties uz laika iestatījumiem.



- Iedegas indikators "S" un "C" (III). Lai iestatītu laiku, nospiediet taustiņus "+" vai "-": +/- 1 min. Ja pieturat pogu 10 sekundes, vērtības mainīsies ātrāk: +/- 10 min; ja turat 10 sekundes vairāk: +/- 1h. Lai apstiprinātu izmaiņas, nospiediet taustiņu SET.

- Ierīce sāks sildīt līdz iepriekš iestatītajai temperatūrai. Iedegsies "W" un "°C" indikatori (IV).
- Skaņas signāls aktivizēsies pēc iepriekš iestatītās temperatūras (V) sasniegšanas. Lai izslēgtu trauksmes signālu, nospiediet jebkuru pogu.
- Ievietojiet iepakoto pārtiku traukā.
- Lai palaistu taimeris, nospiediet START/STOP pogu "C". Laiks tiek skaitīts (VI). Atlikušais laiks un temperatūra tiek parādīta pārmaiņus.

Piezīme: Ja cikla laikā rodas strāvas padeves pārtraukums, tas atgriežas pašreizējā stāvoklī.

- Ja vēlaties piespiest cikla beigās, trīs sekundes turiet nospiegtu taustiņu "-" (VII).
- Skaņas signāls aktivizēsies pēc laika atskaites beigām (VIII). Ja trauksme netiks izslēgta, taimeris turpinās skaitīt laiku (IX). Lai izslēgtu trauksmes signālu, nospiediet jebkuru pogu.

Kalibrēšana (2B attēls 3. lpp.)

- Izslēdziet ierīci.
- Vienlaicīgi nospiediet un turiet taustiņus "-" un "+" – parādīsies kalibrēšanas ekrāns.
- Lai pielāgotu vērtību, nospiediet taustiņu SET un taustiņus "-" vai "+".
- Izslēdziet un atkal ieslēdziet ierīci.

Tīrīšana un apkope

- **UZMANĪBU!** Pirms ierīces uzglabāšanas, tīrīšanas un apkopes vienmēr atvienojiet to no elektrotīkla un atdzēsiet.
- Tīrīšanai neizmantojiet ūdens strūklu vai tvaika tīrītāju un nestumiet ierīci zem ūdens, jo tā daļas var samirkēt un var izraisīt elektriskās strāvas triecienu.
- Ja ierīce netiek uzturēta labā tīrības stāvoklī, tas var negatīvi ietekmēt ierīces kalpošanas laiku un izraisīt bīstamu situāciju.

Tīrīšana

- Notīriet atdzesēto ārējo virsmu ar drānu vai sūkli, kas ne daudz samitrināts ar maigu ziepju šķīdumu.
- Higiēnas apsvērumu dēļ ierīce ir jātīra pirms un pēc lietošanas.
- Izvairieties no ūdens saskares ar elektriskajām sastāvdaļām.
- Nekādā gadījumā neiegremdējiet ierīci ūdenī vai citos šķīdumos.
- Nekad neizmantojiet agresīvus tīrīšanas līdzekļus, abrazīvus sūkļus vai tīrīšanas līdzekļus, kas satur hloru. Tīrīšanai neizmantojiet tērauda vati, metāla piederumus vai asus vai smailus priekšmetus. Neizmantojiet benzīnu vai šķīdinātājus!
- Nevienreiz daļa nav mazgājama trauku mazgājamā mašīnā.

Apkope

- Regulāri pārbaudiet ierīces darbību, lai novērstu nopietnus negadījumus.
- Ja redzat, ka ierīce nedarbojas pareizi vai radusies problēma, pārtrauciet tās lietošanu, izslēdziet to un sazinieties ar

piegādātāju.

- Visi apkopes, uzstādīšanas un remonta darbi jāveic speciālistiem un pilnvarotiem tehniķiem vai ražotāja ieteiktiem.

Transportēšana un uzglabāšana

- Pirms uzglabāšanas vienmēr pārliecinieties, ka ierīce ir atvienota no strāvas padeves un pilnībā atdzisusi.
- Glabājiet ierīci vēsā, tīrā un sausā vietā.

Kļūdu koda identifikācija

(4. attēls 4. lpp.)

Zīm.	Iespējamais iemesls	Iespējamais risinājums
4.I.	Zems ūdens līmenis.	Piepildiet tvertni ar minimālo līmeni.
4.II.	Strāvas padeves pārtraukums cikla laikā.	Ierīce atgriezās pašreizējā statusā. Nospiediet jebkuru pogu.
4.III.	1. err: Maisītāja motors.	Pārliecinieties, ka tīkla spriegums ir pareizs.
		Sazinieties ar pilnvarotu tehniķi.
4.IV.	2. err: Pārkaršana.	Pārbaudiet, vai ierīce ir labi vēdināta un gaisa temperatūra ir zemāka par 40 °C.
		Pārbaudiet, vai ierīces tuvumā nav sildīšanas avota.
		Pārbaudiet, vai ventilācijas atverēs nav šķēršļu.
		Pārbaudiet ventilatoru: Izslēdziet ierīci, pagaidiet 5 minūtes, lai atdzistu un atkal to ieslēgtu. Ja ventilators nedarbojas, sazinieties ar pilnvarotu servisu.
4.V.	3. err: Termozone.	Sazinieties ar pilnvarotu tehniķi.
4.VI.	4. err: Nepareiza ūdens sildīšana.	Pārliecinieties, ka tīkla spriegums ir pareizs.
		Sazinieties ar pilnvarotu tehniķi.

LV

Garantija

Defektus, kas ietekmē ierīces funkcionalitāti un parādās gada laikā pēc tās iegādes, var novērst, tos salabojot vai nomainot bez maksas, ja ierīce tiek izmantota un uzturēta atbilstoši instrukcijām un nav izmantota nepareizi vai nepareizi. Jūsu likumīgās tiesības netiek ietekmētas. Ja ierīces garantija tiek pieprasīta, norādiet, kur un kad ierīce tika iegādāta, un iekļaujiet pirkuma apliecinājumu (ņem., kvītī).

Saskaņā ar mūsu pastāvīgas produktu izstrādes politiku mēs paturam tiesības bez brīdinājuma mainīt produktu, iepakojumu un dokumentācijas specifikācijas.

Likvidēšana un vide

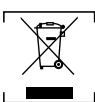

Bojājot ierīci, to nedrīkst izmest kopā ar citiem sadzīves atkritumiem. Tā vietā jūs esat atbildīgs par atbrīvošanu no atkritumiem, nododot tos atkritumu savākšanas punktā. Šī noteikuma neievērošana var tikt sodīta saskaņā ar spēkā esošā-



jiem noteikimais par atkritumu likvidėšanu. Jūs atkritumu aprikojuma atveiška savākšana un pārstāde iznīcināšanas laikā palīdzēs saglabāt dabas resursus un nodrošinās to pārstādi tādā veidā, kas aizsargā cilvēku veselību un vidi.

Lai iegūtu plašāku informāciju par to, kur jūs varat atnest atkritumus pārstādei, lūdz, sazinieties ar savu vietējo atkritumu savākšanas uzņēmumu. Ražotājs un importētājs neuzņemas atbildību par pārstādi, apstādi un ekoloģisku likvidēšanu ne tieši, ne izmantojot publisku sistēmu.

LIETUVIŪ

Gerb. kliente,

Dēkojame, kad įsigijote šį „Hendi” prietaisā. Prieš montuodami ir naudodami šį prietaisā pirmā kartā, atidzīai perskaitytkite šį naudotojo vadovā, ypač atkreipdami dėmesį į toliau pateiktas saugos taisykles.



Saugos instrukcijas

- Prietaisā naudokite tik pagal numatytā paskirtį, kaip aprāšyta šīame vadove.
- Gamintojas neatsako uz jokiā žalā, atsiradusį dėl netinkamo naudojimo ir netinkamo naudojimo.
-  **PAVOJUS! ELEKTROS SMŪGIO PAVOJUS!** Nebandykite patys taisyti prietaisā. Nemerkite prietaiso elektrinių dalių į vandenį ar kitus skysčius. Niekada nelaikytkite prietaiso po tekančiu vandeniu.
- **NIEKADA NENAUDOKITE PAŽEISTO PRIETAISO!** Reguliariai tikrinkite elektros jungtis ir laidā, ar nėra pažeidimų. Jeigu prietaisas pažeistas, atjunkite jį nuo maitinimo šaltinio. Visus remonto darbus turi atlikti tik tiekėjas arba kvalifikuotas asmuo, kad būtų išvengta pavojaus ar sužalojimo.
- **ĮSPĖJIMAS!** Pastatydami prietaisā, jei reikia, saugiai veskite maitinimo laidā, kad netyčia nesitrauktumėte, nenukentėtų, nesuliestų su kaitinimo paviršiumi arba nekiltų pavojus suklupti.
- **ĮSPĖJIMAS!** Kol kištukas yra lizde, prietaisas yra prijungtas prie maitinimo šaltinio.
- **ĮSPĖJIMAS!** VISADA išjunkite prietaisā prieš atjungdami nuo maitinimo šaltinio, valymo, priežiūros ar laikymo.
- Prietaisā junkite tik prie elektros lizdo, kurio įtampa ir dažnis nurodyti prietaiso etiketėje.
- Nelieskite kištuko / elektros jungčių šlapiomis arba drėgnomis rankomis.
- Prietaisas ir elektros kištukā / jungtis laikytkite atokiai nuo vandens ir kitų skysčių. Jeigu prietaisas patenka į vandenį, nedelsdami ištraukite maitinimo jungtis. Nenaudokite prietaiso, kol jo nepatikrino sertifikuotas technikas. Nesilaikant šių nurodymų kyla pavojus gyvybei.
- Prijunkite maitinimo šaltinį prie lengvai pasiekiamo elektros lizdo, kad avarijos atveju prietaisā būtų galima nedelsiant atjungti.
- Įsitikinkite, kad laidas nesiliečia su aštriais ar karštais daiktais ir saugo jį nuo atviros ugnies. Niekada netraukite maitinimo laido, kad jį ištrauktumėte iš lizdo, visada traukite kištukā.
- Niekada nenešiotkite prietaiso už jo laido.
- Niekada nebandykite patys atidaryti prietaiso korpuso.
- Nekiškite daiktų į prietaiso korpusā.
- Niekada nepalikite prietaiso be priežiūros naudojimo metu.
- Šį prietaisā turi naudoti apmokytas personalas restorano vir-

tuvėje, valgykla arba baro personalas ir t. t.

- Šio prietaiso neturėtų naudoti asmenys, turintys fizinių, jautinių ar protinių gebėjimų, arba asmenys, neturintys patirties ir žinių.
- Šio prietaiso jokiu būdu negalima naudoti vaikams.
- Laikytkite prietaisā ir jo elektros jungtis vaikams nepasiekiamoje vietoje.
- Niekada nenaudokite priedų ar kitų papildomų prietaisų, išskyrus tuos, kurie tiekiami su prietaisu arba kuriuos rekomenduoja gamintojas. To nepadarius, naudotojui gali kilti pavojus saugai ir prietaisas gali būti sugadintas. Naudokite tik originalias dalis ir priedus.
- Nenaudokite šio prietaiso išoriniu laikmačiu arba nuotolinio valdymo sistema.
- Nedėkite prietaiso ant kaitinimo objekto (dujines, elektrines, anglies viryklės ir pan.).
- Neuždenkite veikiančio prietaiso.
- Ant prietaiso viršaus nedėkite jokių daiktų.
- Nenaudokite prietaiso šalia atviros liepsnos, sprogių ar degių medžiagų.
- Prietaisas netinka montuoti toje vietoje, kurioje galima naudoti vandens srovę.
- **ĮSPĖJIMAS!** Visas prietaiso ventiliacijos angas laikytkite neužkimštas.

Specialios saugos instrukcijos

- Šis prietaisas skirtas naudoti bufetui ir namų ūkiams.
-  **PERSPĖJIMAS! BURNŪ RIZIKA! KARŠČIOS PASTABOS!** Naudojimo metu prieinamų paviršių temperatūra yra labai aukšta. Palieskite tik valdymo skydelį, rankenas ar jungiklius.
-  Šis prietaisas priskiriamas II saugaus klasei.
- **PERSPĖJIMAS!** VISADA išjunkite mašinā ir atjunkite maitinimo šaltinį prieš liedsdami bet kokias motorines dalis.
- Jei pažeistas maitinimo laidas, jį turi pakeisti gamintojas, jo techninės priežiūros atstovas arba panašios kvalifikacijos asmenys, kad būtų išvengta pavojaus.
- Niekada nenaudokite šio prietaiso be vandens.
- **Dėmesys!** Nepilkite vandens virš MAX lygio.
- **ĮSPĖJIMAS!** Visada naudokite dangtelį, kai prietaisas veikia aukštesnėje kaip 60 °C temperatūroje. Garas gali ištekėti ir nudeginti.
- Norint užtikrinti gerā šildymo elemento būklę, labai rekomenduojama naudoti nukalkintā minkštā vandenį.

Numatytoji paskirtis

- Šis prietaisas skirtas naudoti buitiniuose ir panašiuose prietaisuose, pvz.:
 - darbo vietos virtuvėse parduotuvėse, biuruose ir kitose darbo aplinkose;
 - ūkiniai namai;
 - klientų viešbučiuose, moteliuose ir kitoje gyvenamojo tipo aplinkoje;
 - „\”lovos ir pusryčių\” tipo vietos.
- Prietaisas skirtas tik vakuuotoms maisto produktams gaminti tiksliai kontroliuojamoje temperatūroje. Bet koks kitas naudojimas gali sugadinti prietaisā arba sužaloti žmogų.
- Prietaiso naudojimas bet kokiais kitais tikslais laikomas netinkamu prietaiso naudojimui. Naudojimas yra išimtinai atsakingas už netinkamą prietaiso naudojimą.



Pagrindinės produkto dalys

(1 pav., 3 psl.)

1. ĮJUNGIMO / IŠJUNGIMO jungiklis
2. Ventilacijos angos
3. Prilaukimo varžtas šildymo elemento dangteliui
4. Šildymo elemento dangtis
5. Minimalaus lygio žymėjimas
6. Vandens lygio jutiklis
7. Vandens temperatūros jutiklis
8. Šildymo elementas
9. Maišytuvo variklis

Pastaba: Šio vadovo turinys taikomas visiems išvardytiems elementams, nebent nurodyta kitaip. Išvaizda gali skirtis nuo rodomų iliustracijų.

Valdymo skydelis

(2A pav. 3 psl.)

1. Skaitmeninis ekranas
2. Nustatymo režimo indikatorius
3. Aktyvaus šildymo indikatorius
4. Rodomo laiko indikatorius
5. Pavojaus signalų indikatorius
6. Rodoma temperatūra yra °C
7. Rodoma temperatūra yra F
8. Nustatymo režimo mygtukas
9. Vertės mažinimo mygtukas
10. Vertybių didinimo mygtukas
11. Ciklo UŽVEDIMO / SUSTABDYMO mygtukas

Sprogius diagrama su dalių sąrašu

(5 pav., 5 psl.)

Dalies Nr.	Dalies pavadinimas	Dalies Nr.	Dalies pavadinimas
1	Pagrindinis korpusas	2	Priveržimo skydelis
3	Pagrindas	4	Ventiliatorius
5	Spiralinės įdaro dėžės	6	Elektrinis laidas 3x15
7	Elektriniai laidai	8	Laikymo rankenėlė
9	Įleidimo sustabdymo rinkinys	10	Laikiklis
11	Laikydami varžtą x2	12	Skrydis
13	Šildymo elementas	14	Terminis zondas
15	Šildymo elemento dangtis	16	Laiptai
17	Vandens lygio detektorius	18	Variklis
19	Korpuso griebtuvas	20	Elektroninė ekrano plokštė
21	Saugiklis	22	ĮJUNGTI / IŠJUNGTI
23	Pagrindinis valdymo skydelio korpusas	24	Ekrano skydelio uždarymas

Elektrinis schema

(6 pav., 6 psl.)

1. L1 – Plūduravimo lygis
2. M – variklis
3. M1 – ventiliatorius
4. PC – valdymo blokas
5. RTD1 – temperatūros zondas
6. R1 – kaitinimo elementas

Paruošimas prieš naudojimą

- Nuimkite visas apsaugines pakuotes ir įvyiojimą.
- Patikrinkite, ar prietaisas yra geros būklės ir su visais priedais. Jei pristatymas nepilnas arba pažeistas, nedelsdami kreipkitės į tiekėją. Tokiu atveju nenaudokite prietaiso.
- Prieš naudodami, išvalykite priedus ir prietaisą (žr. ==> Valy-mas ir priežiūra).
- Patikrinkite, ar prietaisas visiškai sausas.
- Jei ateiityje ketinate laikyti prietaisą, laikykite pakuotėje.
- Išsaugokite naudotojo vadovą, kad galėtumėte rasti būsimą nuorodą.

PASTABA! Dėl gamybos liekanų prietaisas gali skleisti lengvą kvapą per pirmuosius kelis naudojimo būdus. Tai yra normalu ir nerodo jokio defekto ar pavojaus. Patikrinkite, ar prietaisas gerai vėdinamas.

Naudojimo instrukcijos

Montavimas / paleidimas (7 pav., 6 psl.)

- Uždėkite tinkamą indą ant lygaus, lygaus, standaus, nedegaus paviršiaus, pageidautina šalia kriauklės arba išleidimo, kad būtų galima ištuštinti. Kai vandens darbinė temperatūra viršija 60 °C, labai svarbu naudoti dangtį, kad būtų išvengta garų pertekliaus. Taip išvengsite šilumos nuostolių ir apsaugosite prietaisą nuo drėgmės.
- Tvirtai laikykite prietaisą ir pakankamai stabiliai pritvirtinkite prie konteinerio. Naudojamiesi prietaisu įsitinkinkite, kad jungiklis ir lizdas yra pasiekiami.
- Pripildykite talpyklą atsižvelgdami į didžiausią ir mažiausią vandens pripildymo lygį. Prietaisas turi vandens lygio jutiklį, kuris nustato minimalų vandens lygį. Prieš naudodami įrenginį visada patikrinkite, ar jutiklis veikia tinkamai.

Naudojimas (3 pav. 4 psl.)

- Prijunkite prietaisą ir įjunkite jį, naudodami prietaiso gale esantį jungiklį. Patikrinkite, ar maišytuvus sukasi.
- Paleidus prietaisą, jis automatiškai pradeda kaisti iki paskutinės naudotos vertės (I). Norėdami pakeisti vertes, paspauskite mygtuką SET.
- Šviečia „S“ ir „°C“ indikatoriai (II). Norėdami nustatyti temperatūrą, paspauskite mygtukus „+“ arba „-“: +/-0,1 °C. Jei 10 sekundžių laikysite nuspaudę mygtuką, vertės bus keičiamos greičiau: +/-1 °C. Norėdami patvirtinti pakeitimus, paspauskite mygtuką SET ir pereikite prie laiko nuostatų.
- Šviečia „S“ ir „°C“ indikatoriai (III). Norėdami nustatyti laiką, paspauskite mygtukus „+“ arba „-“: +/- 1 min. Jei 10 sekundžių laikysite nuspaudę mygtuką, reikšmės bus keičiamos greičiau: +/-10 min.; jei laikysite 10 sekundžių ilgiau: +/-1 val. Norėdami patvirtinti pakeitimus, paspauskite mygtuką SET.
- Prietaisas pradeda kaisti iki iš anksto nustatytos temperatūros. Užsidegs „III“ ir „°C“ indikatoriai (IV).
- Pasiekus iš anksto nustatytą temperatūrą (V), garso signalas suaktyvinamas. Norėdami išjungti pavojaus signalą, pa-

LT



spauskite bet kurį mygtuką.

- Įdėkite supakuotą maistą į konteinerį.
- Norėdami paleisti laikmatį, paspauskite PALEISTI / SUSTABDYTI mygtuką „☺“ . Laikas skaičiuojamas (VI). Likęs laikas ir temperatūra rodomi pakaitomis.

Pastaba: Jei ciklo metu nutrūksta elektros tiekimas, jis grįžta į esamą būseną.

- Jei norite priversti ciklo pabaigą, paspauskite ir tris sekundes palaikykite mygtuką „☺“ (VII).
- Pasibaigus skaičiavimui (VIII) garso signalas įsijungs. Jei pavojaus signalas neišsijungs, laikmatis ir toliau skaičiuos laiką (IX). Norėdami išjungti pavojaus signalą, paspauskite bet kurį mygtuką.

Kalibravimas (2B pav. 3 psl.)

- Išjunkite prietaisą.
- Vienu metu paspauskite ir palaikykite mygtukus „-“ ir „+“ – bus rodomas kalibravimo ekranas.
- Norėdami reguliuoti vertę, paspauskite mygtuką SET ir mygtukus „\”-“\” arba „\”+“\”.
- Išjunkite ir vėl įjunkite prietaisą.

Valymas ir priežiūra

- **Dėmesys!** Visada atjunkite prietaisą nuo maitinimo šaltinio ir atvesinkite prieš jį laikydami ir atlikdami techninę priežiūrą.
- Valydami nenaudokite vandens srovės arba garų valiklio ir nestumkite prietaiso po vandeniu, nes dalys sušlaps ir gali kilti elektros smūgis.
- Jeigu prietaisas nėra laikomas geros švaros būklės, tai gali neigiamai paveikti prietaiso naudojimo laiką ir sukelti pavojingą situaciją.

Valymas

- Aušintą išorinį paviršių nuvalykite šluoste arba kempine, šiek tiek sudrėkinta švelniu muilo tirpalu.
- Higienos sumetimais prietaisą prieš naudojimą ir po jo reikia išvalyti.
- Saugokite, kad vanduo nepatektų į elektros komponentus.
- Niekada nemerkite prietaiso į vandenį ar kitus skysčius.
- Niekada nenaudokite agresyvių valymo priemonių, abrazyvinių kempinių ar valymo priemonių, kurių sudėtyje yra chloro. Valymui nenaudokite plieno vilnos, metalinių indų ar aštrių ar smailių daiktų. Nenaudokite benzino ar tirpiklių!
- Nėra jokių dalių, kurios būtų saugios plauti indaplovėje.

Techninė priežiūra

- Reguliariai tikrinkite prietaiso veikimą, kad išvengtumėte rimtų nelaimingų atsitikimų.
- Jeigu matote, kad prietaisas veikia netinkamai arba kilo problemų, nustokite jį naudoti, išjunkite prietaisą ir kreipkitės į tiekėją.
- Visus techninės priežiūros, montavimo ir remonto darbus turi atlikti specializuoti ir įgalioti technikai arba rekomenduojama gamintojas.

Transportavimas ir laikymas

- Prieš saugodami prietaisą visada įsitikinkite, kad jis atjungtas nuo maitinimo šaltinio ir visiškai atvesęs.
- Prietaisą laikykite vėsioje, švarioje ir sausoje vietoje.

Klaidos kodo identifikavimas

(4 pav., 4 psl.)

Pav.	Galima priežastis	Galimas sprendimas
4.1.	Žemas vandens lygis.	Pripildykite talpyklą iki minimalaus lygio.
4.2.	Maitinimo tiekimo nutraukimas ciklo metu.	Prietaisas grįžo į dabartinę būseną. Paspauskite bet kurį mygtuką.
4.3.	1 klaida: Vežimėlio variklis.	Įsitikinkite, kad maitinimo įtampa yra tinkama.
		Kreipkitės į įgaliotą techniko tarnybą.
4.4.	2 klaida: Perkaitimas.	Patikrinkite, ar prietaisas gerai vėdinamas, o išlankio temperatūra žemesnė nei 40 °C.
		Patikrinkite, ar šalia prietaiso nėra šildymo šaltinio.
		Patikrinkite, ar ventiliacijos angose nėra kliūčių.
		Patikrinkite ventiliatorius: Išjunkite prietaisą, palaukite 5 min., kad atvėstų ir vėl jį įjungtumėte. Jei ventiliatorius neveikia, kreipkitės į įgaliotą atstovą.
4.V.	3 klaida: Terminis zondas.	Kreipkitės į įgaliotą techniko tarnybą.
4.VI.	4 klaida: Netinkamas vandens šildymas.	Įsitikinkite, kad maitinimo įtampa yra tinkama.
		Kreipkitės į įgaliotą techniko tarnybą.

Garantija

Bet koks defektas, turintis įtakos prietaiso veikimui po vienerių metų nuo jo įsigijimo, bus pašalintas nemokamai jį pataisant arba pakeičiant, jeigu prietaisas buvo naudojamas ir prižiūrimas pagal instrukcijas ir juo nebuvo piktnaudžiaujama arba juo nebuvo piktnaudžiaujama. Jūsų įstatyminėms teisėms tai netaikoma. Jei prietaiso garantinė vertė yra ribota, nurodykite, kur ir kada jis buvo įsigytas, ir pateikite pirkimo įrodymą (pvz., čekį).

Laikydami savo nuolatinio gaminių kūrimo politikos, pasilikame teisę keisti gaminių, pakuočių ir dokumentacijos specifikacijas be išankstinio įspėjimo.

Pašalinimas ir aplinka

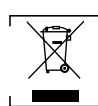

Deaktivuojant prietaisą, jo negalima išmesti kartu su kitomis buitinėmis atliekomis. Vietoje to, jūs atsakote už tai, kad jūsų atliekų tvarkymo įranga būtų atiduota specialiai tam skirtam surinkimo punktui. Šios taisyklės nesilaikymas gali būti nubaustas pagal atliekų šalinimo taisykles. Atskiras jūsų atliekų įrangos surinkimas ir perdirbimas atliekų šalinimo metu padės tausoti gamtos išteklius ir užtikrins, kad ji būtų perdirbama taip, kad būtų apsaugota žmonių sveikata ir aplinka.

Norėdami gauti daugiau informacijos apie tai, kur galite atiduoti atliekas perdirbti, susisiekite su vietine atliekų surinkimo įmone. Gamintojas ir importuotojas neprisiima atsakomybės už

perdirbima, apdorojimã ir ekologinj šalinimã tiesiogiai ar per viešãjã sistemã.

PORTUGUÊS

Caro Cliente,

Obrigado por adquirir este aparelho HENDI. Leia atentamente este manual do utilizador, prestando especial atenção aos regulamentos de segurança descritos abaixo, antes de instalar e utilizar este aparelho pela primeira vez.



Instruções de segurança

- Utilize o aparelho apenas para a finalidade para a qual foi concebido, conforme descrito neste manual.
- O fabricante não é responsável por quaisquer danos causados por um funcionamento incorreto e utilização incorreta.
-  **PERIGO! RISCO DE CHOQUE ELÉTRICO!** Não tente reparar o aparelho sozinho. Não mergulhe as peças elétricas do aparelho em água ou outros líquidos. Nunca segure o aparelho sob água corrente.
- **NUNCA UTILIZE UM APARELHO DANIFICADO!** Verifique regularmente as ligações elétricas e o cabo quanto a danos. Quando estiver danificado, desligue o aparelho da fonte de alimentação. Quaisquer reparações só devem ser realizadas por um fornecedor ou pessoa qualificada para evitar perigos ou ferimentos.
- **AVISO!** Quando posicionar o aparelho, encaminhe o cabo de alimentação em segurança, se necessário, para evitar puxar acidentalmente, danificar-se, entrar em contacto com a superfície de aquecimento ou causar um perigo de tropeçar.
- **AVISO!** Desde que a ficha esteja na tomada, o aparelho está ligado à fonte de alimentação.
- **AVISO!** Desligue SEMPRE o aparelho antes de o desligar da fonte de alimentação, limpeza, manutenção ou armazenamento.
- Ligue o aparelho apenas a uma tomada elétrica com a tensão e frequência mencionadas na etiqueta do aparelho.
- Não toque na ficha/ligações elétricas com as mãos molhadas ou húmidas.
- Mantenha o aparelho e a ficha/ligações elétricas afastados de água e outros líquidos. Se o aparelho cair na água, retire imediatamente as ligações da fonte de alimentação. Não utilize o aparelho até que tenha sido verificado por um técnico certificado. O incumprimento destas instruções irá causar riscos de vida.
- Ligue a fonte de alimentação a uma tomada elétrica de fácil acesso para que possa desligar o aparelho imediatamente em caso de emergência.
- Certifique-se de que o cabo não entra em contacto com objetos afiados ou quentes e mantenha-o afastado de fogo aberto. Nunca puxe o cabo de alimentação para o desligar da tomada; em vez disso, puxe sempre pela ficha.
- Nunca transporte o aparelho pelo cabo.
- Nunca tente abrir a estrutura do aparelho sozinho.
- Não insira objetos na caixa do aparelho.
- Nunca deixe o aparelho sem vigilância durante a utilização.
- Este aparelho deve ser operado por pessoal qualificado na cozinha do restaurante, cantinas ou pessoal do bar, etc.
- Este aparelho não deve ser operado por pessoas com capacidades físicas, sensoriais ou mentais reduzidas ou por pes-

soas que não tenham experiência e conhecimento.

- Este aparelho não deve, em circunstância alguma, ser utilizado por crianças.
- Mantenha o aparelho e as suas ligações elétricas fora do alcance das crianças.
- Nunca utilize acessórios ou quaisquer outros dispositivos além dos fornecidos com o aparelho ou recomendados pelo fabricante. Se não o fizer, pode representar um risco de segurança para o utilizador e pode danificar o aparelho. Utilize apenas peças e acessórios originais.
- Não utilize este aparelho através de um temporizador externo ou de um sistema de controlo remoto.
- Não coloque o aparelho sobre um objecto de aquecimento (gasolina, electricidade, fogão a carvão, etc.).
- Não tape o aparelho em funcionamento.
- Não coloque quaisquer objetos sobre o aparelho.
- Não utilize o aparelho perto de chamas abertas, materiais explosivos ou inflamáveis.
- O aparelho não é adequado para instalação numa área onde possa ser utilizado um jacto de água.
- **AVISO!** Mantenha todas as aberturas de ventilação do aparelho livres de obstruções.

Instruções especiais de segurança

- Este aparelho destina-se a buffet e a utilização doméstica.
-  **ATENÇÃO! RISCO DE QUEIMADURAS! SUPERFÍCIES QUENTES!** A temperatura das superfícies acessíveis é muito elevada durante a utilização. Toque apenas no painel de controlo, nas pegas ou nos interruptores.
-  Este aparelho está classificado como classe de proteção II.
- **ATENÇÃO!** Desligue SEMPRE a máquina e desligue a fonte de alimentação antes de tocar em quaisquer peças motorizadas.
- Se o cabo de alimentação estiver danificado, tem de ser substituído pelo fabricante, pelo seu agente de assistência técnica ou por pessoas com qualificações equivalentes para evitar perigos.
- Nunca utilize este aparelho sem água.
- **ATENÇÃO!** Não encha com água acima do nível MÁX.
- **AVISO!** Utilize sempre a tampa enquanto o aparelho estiver a funcionar a uma temperatura superior a 60 °C. O vapor pode sair e provocar queimaduras.
- Recomenda-se vivamente a utilização de água macia descalfificada para garantir o bom estado do elemento de aquecimento.

Utilização prevista

- Este aparelho destina-se a ser utilizado em aplicações domésticas e semelhantes, tais como:
 - cozinhar pessoas em lojas, escritórios e outros ambientes de trabalho;
 - casas agrícolas;
 - por clientes em hotéis, motéis e outros ambientes do tipo residencial;
 - locais do tipo "cama e pequeno-almoço".
- O aparelho foi concebido apenas para cozinhar alimentos selados a vácuo a uma temperatura controlada com precisão. Qualquer outra utilização pode provocar danos no aparelho ou lesões pessoais.
- A utilização do aparelho para qualquer outro fim será con-



siderada uma utilização indevida do dispositivo. O utilizador será o único responsável pela utilização indevida do dispositivo.

Principais partes do produto

(Fig. 1 na página 3)

1. Interruptor ON/OFF
2. Aberturas de ventilação
3. Parafuso de fixação da tampa do elemento de aquecimento
4. Cobertura do elemento de aquecimento
5. Marcação do nível mínimo
6. Sensor do nível de água
7. Sensor da temperatura da água
8. Elemento de aquecimento
9. Motor da estribo

Observação: O conteúdo deste manual aplica-se a todos os itens listados, salvo especificação em contrário. A aparência pode variar das ilustrações mostradas.

Painel de controlo

(Fig.2A na página 3)

1. Ecrã digital
2. Indicador do modo de definição
3. Indicador de aquecimento ativo
4. Indicador da hora apresentada
5. Indicador de alarmes
6. A temperatura apresentada está em °C
7. A temperatura apresentada está em F
8. Botão do modo de definição
9. Botão para diminuir valores
10. Botão para aumentar os valores
11. Botão para INICIAR/PARAR do ciclo

Diagrama explodido com lista de peças

(Fig.5 na página 5)

N.o de peça	Nome da peça	N.o de peça	Nome da peça
1	Caixa principal	2	Painel de aperto
3	Base	4	Ventoinha
5	Caixa de expansão em espiral	6	Cabo elétrico 3x15
7	Fios elétricos	8	Botão de prensão
9	Conjunto de paragem de entrada	10	Suporte
11	Parafuso de fixação x2	12	Junta
13	Elemento de aquecimento	14	Sonda térmica
15	Cobertura do elemento de aquecimento	16	Agitador
17	Detetor do nível de água	18	Motor
19	Aderência da caixa	20	Placa eletrónica do visor

21	Fusível	22	Ligar/desligar
23	Caixa principal do painel de controlo	24	Caixa do painel de visualização

Esquema elétrico

(Fig. 6 na página 6)

1. L1 - Nível de flutuação
2. M - Motor
3. M1 - Ventilador
4. PC - Placa de controlo
5. RTD1 - Sonda de temperatura
6. R1 - Elemento de aquecimento

Preparação antes da utilização

- Retire todas as embalagens e embalagens de protecção.
- Verifique se o dispositivo está em boas condições e com todos os acessórios. Em caso de entrega incompleta ou danificada, contacte imediatamente o fornecedor. Neste caso, não utilize o dispositivo.
- Limpe os acessórios e o aparelho antes da utilização (Consulte ==> Limpeza e manutenção).
- Certifique-se de que o aparelho está completamente seco.
- Guarde a embalagem se pretender guardar o seu aparelho no futuro.
- Guarde o manual do utilizador para referência futura.

NOTA! Devido a resíduos de fabrico, o aparelho pode emitir um odor ligeiro durante as primeiras utilizações. Isto é normal e não indica qualquer defeito ou perigo. Certifique-se de que o aparelho está bem ventilado.

Instruções de funcionamento

Instalação / Arranque (Fig. 7 na página 6)

- Coloque um recipiente adequado numa superfície plana, nivelada, rígida, não combustível, de preferência perto de um lavatório ou dreno para esvaziar. Quando a temperatura de funcionamento da água exceder os 60°C, é muito importante utilizar uma tampa para evitar o excesso de vapor. Assim, evita a perda de calor e protege o aparelho da humidade.
- Segure o aparelho com firmeza e fixe-o com estabilidade suficiente ao recipiente. Certifique-se de que o interruptor e a tomada estão ao seu alcance durante a utilização do aparelho.
- Encha o recipiente tendo em conta os níveis de enchimento máximo e mínimo para a água. O aparelho possui um sensor de nível de água para detectar o nível mínimo de água. Verifique sempre se o sensor está a funcionar corretamente antes de utilizar a unidade.

Funcionamento (Fig. 3 na página 4)

- Ligue o aparelho e ligue-o utilizando o interruptor na parte de trás do aparelho. Verifique se o agitador está girando.
- Depois de o aparelho ser iniciado, começa automaticamente a aquecer até ao último valor utilizado (I). Para alterar os valores, prima o botão SET.
- Os indicadores "S" e "°C" acendem-se (II). Prima os botões "+" ou "-" para definir a temperatura: +/- 0,1 °C. Se premir o botão durante 10 segundos, os valores serão alterados mais rapidamente: +/- 1 °C. Para confirmar as alterações, prima o botão SET e vá para as definições de hora.

- Os indicadores "S" e "C" acendem-se (III). Para definir o tempo, prima os botões "+" ou "-": +/- 1 min. Se premir o botão durante 10 segundos, os valores serão alterados mais rapidamente: +/- 10 min; se premir mais 10 segundos: +/- 1 h. Para confirmar as alterações, prima o botão SET.
 - O aparelho começa a aquecer até à temperatura predefinida. Os indicadores "M" e "oC" acendem-se (IV).
 - O alarme sonoro é activado depois de atingir a temperatura predefinida (V). Para desligar o alarme, prima qualquer botão.
 - Insira os alimentos embalados no recipiente.
 - Para iniciar o temporizador, prima o botão START/STOP "C". O tempo está em contagem decrescente (VI). O tempo e a temperatura restantes são apresentados alternadamente.
- Nota: Se houver uma falha de energia durante o ciclo, volta ao estado atual.
- Se pretender forçar o fim do ciclo, prima e mantenha premido o botão "C" durante três segundos (VII).
 - O alarme acústico será ativado após o fim da contagem decrescente (VIII). Se o alarme não for desligado, o temporizador continuará a contar o tempo (IX). Para desligar o alarme, prima qualquer botão.

Calibração (Fig. 2B na página 3)

- Desligue o aparelho.
- Prima e mantenha premidos os botões "-" e "+" em simultâneo - será apresentado o ecrã de calibração.
- Para ajustar o valor, prima os botões SET e os botões "-" ou "+".
- Desligue e volte a ligar o aparelho.

Limpeza e manutenção

- **ATENÇÃO!** Desligue sempre o aparelho da fonte de alimentação e arrefeça antes de armazenar, limpar e fazer a manutenção.
- Não utilize jacto de água ou produto de limpeza a vapor para limpar e não empurre o aparelho debaixo de água, uma vez que as peças ficarão molhadas e poderá resultar em choque eléctrico.
- Se o aparelho não for mantido em bom estado de limpeza, tal pode afectar adversamente a vida útil do aparelho e resultar numa situação perigosa.

Limpeza

- Limpe a superfície exterior arrefecida com um pano ou esponja ligeiramente humedecida com uma solução de sabão suave.
- Por motivos de higiene, o aparelho deve ser limpo antes de depois da utilização.
- Evite o contacto de água com os componentes eléctricos.
- Nunca mergulhe o aparelho em água ou outros líquidos.
- Nunca utilize agentes de limpeza agressivos, esponjas abrasivas ou agentes de limpeza que contenham cloro. Não utilize palha-de-aço, utensílios metálicos ou objetos afiados ou pontiagudos para limpar. Não utilize gasolina ou solventes!
- Nenhuma peça pode ser lavada na máquina de lavar loiça.

Manutenção

- Verifique regularmente o funcionamento do aparelho para evitar acidentes graves.

- Se verificar que o aparelho não está a funcionar correctamente ou que existe um problema, pare de o utilizar, desligue-o e contacte o fornecedor.
- Todos os trabalhos de manutenção, instalação e reparação devem ser realizados por técnicos especializados e autorizados, ou recomendados pelo fabricante.

Transporte e armazenamento

- Antes de armazenar, certifique-se sempre de que o aparelho foi desligado da fonte de alimentação e arrefecido completamente.
- Guarde o aparelho num local fresco, limpo e seco.

Identificação do código de erro

(Fig. 4 na página 4)

Fig.	Causa possível	Solução possível
4.I.	Nível de água baixo.	Encha o recipiente até ao nível mínimo.
4.II.	Falha de energia durante o ciclo.	O aparelho voltou ao estado atual. Prima qualquer botão.
4.III.	Err 1: Motor do agitador.	Certifique-se de que a tensão de alimentação está correta.
		Contacte um técnico de assistência autorizado.
4.IV.	Err 2: Sobreaquecimento.	Verifique se o aparelho está bem ventilado e se a temperatura ambiente é inferior a 40 °C.
		Verifique se não existe nenhuma fonte de aquecimento perto do aparelho.
		Verifique se as aberturas de ventilação estão livres de obstáculos.
		Verificar ventoinha: Desligue o aparelho, aguarde 5 minutos para arrefecer e volte a ligá-lo. Se a ventoinha não funcionar - contacte um serviço de assistência autorizado.
4.V.	Erro 3: Sonda térmica.	Contacte um técnico de assistência autorizado.
4.VI.	Err 4: Aquecimento inadequado da água.	Certifique-se de que a tensão de alimentação está correta.
		Contacte um técnico de assistência autorizado.

Garantia

Qualquer defeito que afecte a funcionalidade do aparelho que se torne aparente no prazo de um ano após a compra será reparado através de reparação ou substituição gratuita, desde que o aparelho tenha sido utilizado e mantido de acordo com as instruções e não tenha sido utilizado de forma abusiva ou indevida. Os seus direitos legais não são afetados. Se o aparelho for reclamado ao abrigo da garantia, indique onde e quando foi comprado e inclua um comprovativo de compra (por exemplo, recibo).

De acordo com a nossa política de desenvolvimento contínuo de produtos, reservamo-nos o direito de alterar as especificações do produto, embalagem e documentação sem aviso prévio.



Eliminación e ambiente



Ao desativar o aparelho, o produto não deve ser eliminado juntamente com outros resíduos domésticos. Em vez disso, é da sua responsabilidade eliminar os seus resíduos de equipamento entregando-os num ponto de recolha designado.

O incumprimento desta regra pode ser penalizado de acordo com os regulamentos aplicáveis sobre eliminación de resíduos. A recolha e reciclagem separadas dos seus equipamentos residuais no momento da eliminación ajudarão a conservar os recursos naturais e a garantir que são reciclados de forma a proteger a saúde humana e o ambiente.

Para mais informações sobre onde pode depositar os seus resíduos para reciclagem, contacte a sua empresa local de recolha de resíduos. Os fabricantes e importadores não assumem a responsabilidade pela reciclagem, tratamento e eliminación ecológica, quer diretamente quer através de um sistema público.

ESPAÑOL

Estimado cliente:

Gracias por comprar este electrodoméstico HENDI. Lea atentamente este manual del usuario, prestando especial atención a las normativas de seguridad descritas a continuación, antes de instalar y utilizar este aparato por primera vez.



Instrucciones de seguridad

- Utilice el aparato únicamente para el fin para el que fue diseñado, tal como se describe en este manual.
- El fabricante no se hace responsable de ningún daño causado por un funcionamiento incorrecto y un uso inadecuado.
-  **¡PELIGRO! ¡RIESGO DE DESCARGA ELÉCTRICA!** No intente reparar el aparato usted mismo. No sumerja las piezas eléctricas del aparato en agua u otros líquidos. Nunca sostenga el aparato bajo el agua corriente.
- **¡NUNCA UTILICE UN APARATO DAÑADO!** Compruebe regularmente si hay daños en las conexiones eléctricas y el cable. Si está dañado, desconecte el aparato de la fuente de alimentación. Las reparaciones solo deben ser realizadas por un proveedor o persona cualificada para evitar peligros o lesiones.
- **¡ADVERTENCIA!** Al colocar el aparato, coloque el cable de alimentación de forma segura si es necesario para evitar tirones accidentales, daños, contacto con la superficie térmica o riesgo de tropiezo.
- **¡ADVERTENCIA!** Mientras el enchufe esté en la toma de corriente, el aparato estará conectado a la fuente de alimentación.
- **¡ADVERTENCIA!** Apague SIEMPRE el aparato antes de desconectarlo de la fuente de alimentación, de la limpieza, del mantenimiento o del almacenamiento.
- Conecte el aparato únicamente a una toma de corriente con la tensión y frecuencia mencionadas en la etiqueta del aparato.
- No toque el enchufe/las conexiones eléctricas con las manos húmedas o mojadas.
- Mantenga el aparato y el enchufe/las conexiones eléctricas alejados del agua y otros líquidos. Si el aparato cae al agua, retire inmediatamente las conexiones de la fuente de alimentación.

No utilice el aparato hasta que un técnico certificado lo haya comprobado. Si no se siguen estas instrucciones, se producirán riesgos potencialmente mortales.

- Conecte la fuente de alimentación a una toma de corriente de fácil acceso para poder desconectar el aparato inmediatamente en caso de emergencia.
- Asegúrese de que el cable no entre en contacto con objetos afilados o calientes y manténgalo alejado del fuego abierto. Nunca tire del cable de alimentación para desenchufarlo de la toma; tire siempre del enchufe en su lugar.
- Nunca lleve el aparato con el cable.
- Nunca intente abrir la carcasa del aparato usted mismo.
- No introduzca objetos en la carcasa del aparato.
- Nunca deje el aparato sin supervisión durante su uso.
- Este aparato debe ser utilizado por personal formado en la cocina del restaurante, comedores o personal del bar, etc.
- Este aparato no debe ser utilizado por personas con capacidades físicas, sensoriales o mentales reducidas, ni por personas que carezcan de experiencia y conocimientos.
- Este aparato no debe ser utilizado por niños bajo ninguna circunstancia.
- Mantenga el aparato y sus conexiones eléctricas fuera del alcance de los niños.
- Nunca utilice accesorios ni dispositivos adicionales que no sean los suministrados con el aparato o recomendados por el fabricante. De lo contrario, podría suponer un riesgo para la seguridad del usuario y dañar el aparato. Utilice únicamente piezas y accesorios originales.
- No utilice este aparato mediante un temporizador externo o un sistema de control remoto.
- No coloque el aparato sobre un objeto calefactor [gasolina, electricidad, cocina de carbón, etc.].
- No cubra el aparato en funcionamiento.
- No coloque ningún objeto encima del aparato.
- No utilice el aparato cerca de llamas abiertas, materiales explosivos o inflamables.
- El aparato no es adecuado para su instalación en zonas en las que se pueda utilizar un chorro de agua.
- **¡ADVERTENCIA!** Mantenga todas las aberturas de ventilación del aparato libres de obstrucciones.

Instrucciones especiales de seguridad

- Este electrodoméstico está diseñado para uso bufet y doméstico.
-  **¡PRECAUCIÓN! RIESGO DE QUEMADURAS SUPERFICIES CALIENTES** La temperatura de las superficies accesibles es muy alta durante el uso. Toque solo el panel de control, las asas o los interruptores.
-  Este aparato está clasificado como protección de clase II.
- **¡PRECAUCIÓN!** Apague SIEMPRE la máquina y desconecte la fuente de alimentación antes de tocar cualquier pieza del motor.
- Si el cable de alimentación está dañado, debe ser reemplazado por el fabricante, su agente de servicio o personas con cualificación similar para evitar riesgos.
- No utilice nunca este aparato sin agua.
- **¡ATENCIÓN!** No llene el agua por encima del nivel MAX.
- **¡ADVERTENCIA!** Utilice siempre la tapa mientras el aparato está funcionando a más de 60 °C. El vapor puede salir y causar quemaduras.



- Se recomienda encarecidamente utilizar agua blanda descalcificada para garantizar un buen estado de la resistencia.

Uso previsto

- Este aparato está diseñado para utilizarse en aplicaciones domésticas y similares, como:
 - áreas de cocina de personal en tiendas, oficinas y otros entornos de trabajo;
 - casas agrícolas;
 - por clientes en hoteles, moteles y otros entornos de tipo residencial;
 - Lugares de tipo "cama y desayuno".
- El aparato está diseñado solo para cocinar alimentos sellados al vacío a una temperatura controlada con precisión. Cualquier otro uso puede provocar daños al aparato o lesiones personales.
- El uso del aparato para cualquier otro fin se considerará un uso indebido del dispositivo. El usuario será el único responsable del uso indebido del dispositivo.

Partes principales del producto

(Fig. 1 en la página 3)

1. Interruptor de encendido/apagado
2. Aberturas de ventilación
3. Tornillo de sujeción para la cubierta de la resistencia
4. Cubierta de la resistencia
5. Marcado del nivel mínimo
6. Sensor de nivel de agua
7. Sensor de temperatura del agua
8. Elemento de calefacción
9. Motor del agitador

Observación: El contenido de este manual se aplica a todos los elementos enumerados a menos que se especifique lo contrario. El aspecto puede variar con respecto a las ilustraciones mostradas.

Panel de control.

(Fig. 2A en la página 3)

1. Pantalla digital
2. Indicador del modo de ajuste
3. Indicador de calentamiento activo
4. Indicador de la hora mostrada
5. Indicador de alarmas
6. La temperatura mostrada está en °C
7. La temperatura mostrada está en F
8. Botón del modo de ajuste
9. Botón para disminuir los valores
10. Botón para aumentar los valores
11. Botón de INICIO/PARADA del ciclo

Diagrama detallado con lista de piezas

(Fig. 5 de la página 5)

N.º de pieza	Nombre de la pieza	N.º de pieza	Nombre de la pieza
1	Carcasa principal	2	Panel de apriete
3	Base	4	Ventilador
5	Caja de empaquetadura en espiral	6	Cable eléctrico 3x15

7	Cables eléctricos	8	Mando de sujeción
9	Juego de tope de entrada	10	Soporte
11	Tornillo de sujeción x2	12	Junta
13	Elemento de calefacción	14	Sonda térmica
15	Cubierta de la resistencia	16	Agitador
17	Detector de nivel de agua	18	Motor
19	Agarre de la carcasa	20	Placa electrónica de visualización
21	Fusible	22	Encendido/apagado
23	Carcasa principal del panel de control	24	Carcasa del panel de visualización

Esquema eléctrico

(Fig. 6 de la página 6)

1. L1 - Nivel de flotación
2. M - Motor
3. M1 - Ventilador
4. PC - Placa de control
5. RTD1 - Sonda de temperatura
6. R1 - Elemento de calefacción

Preparación antes del uso

- Retire todo el embalaje protector y la envoltura.
- Compruebe que el dispositivo está en buenas condiciones y con todos los accesorios. En caso de entrega incompleta o dañada, póngase en contacto con el proveedor inmediatamente. En este caso, no utilice el dispositivo.
- Limpie los accesorios y el aparato antes de utilizarlos (consulte ==> Limpieza y mantenimiento).
- Asegúrese de que el aparato esté completamente seco.
- Conserve el embalaje si desea guardar su electrodoméstico en el futuro.
- Guarde el manual del usuario para futuras consultas.

¡NOTA! Debido a los residuos de fabricación, el aparato puede emitir un ligero olor durante los primeros usos. Esto es normal y no indica ningún defecto o peligro. Asegúrese de que el aparato esté bien ventilado.

Instrucciones de funcionamiento

Instalación/Arranque (Fig. 7 de la página 6)

- Coloque un recipiente adecuado sobre una superficie plana, nivelada, rígida y no combustible, preferiblemente cerca de un fregadero o desagüe para vaciarlo. Cuando la temperatura de funcionamiento del agua supera los 60 °C, es muy importante utilizar una tapa para evitar el exceso de vapor. Así evitará la pérdida de calor y protegerá el aparato de la humedad.
- Sostenga el aparato firmemente y fíjelo con suficiente estabilidad al recipiente. Asegúrese de que el interruptor y la toma estén a su alcance mientras utiliza el aparato.
- Llene el recipiente teniendo en cuenta los niveles de llenado máximo y mínimo del agua. El aparato tiene un sensor de



nivel de agua para detectar el nivel mínimo de agua. Compruebe siempre que el sensor funciona correctamente antes de utilizar la unidad.

Funcionamiento (Fig. 3 de la página 4)

- Conecte el aparato y enciéndalo con el interruptor situado en la parte trasera del aparato. Compruebe que el agitador está girando.
- Después de arrancar el aparato, comienza automáticamente a calentar hasta el último valor utilizado (I). Para cambiar los valores, pulse el botón SET.
- Los indicadores "S" y "°C" están encendidos (II). Pulse las teclas "+" o "-" para ajustar la temperatura: +/- 0,1 °C. Si mantiene pulsado el botón durante 10 segundos, los valores cambiarán más rápido: +/- 1 °C. Para confirmar los cambios, pulse el botón SET y vaya a los ajustes de tiempo.
- Los indicadores "S" y "⏰" están encendidos (III). Para ajustar el tiempo, pulse los botones "+" o "-": +/- 1 min. Si mantiene pulsado el botón durante 10 segundos, los valores cambiarán más rápido: +/- 10 min; si mantiene pulsados 10 segundos más: +/- 1 h. Para confirmar los cambios, pulse el botón SET.
- El aparato empieza a calentar hasta la temperatura preestablecida. Los indicadores "⏰" y "°C" se encenderán (IV).
- La alarma acústica se activará después de alcanzar la temperatura preestablecida (V). Para desactivar la alarma, pulse cualquier botón.
- Introduzca los alimentos envasados en el recipiente.
- Para iniciar el temporizador, pulse el botón INICIO/PARADA "⏰". El tiempo está contando hacia atrás (VI). El tiempo y la temperatura restantes se muestran alternando.

Nota: Si se produce un corte de energía durante el ciclo, vuelve al estado actual.

- Si desea forzar el final del ciclo, mantenga pulsado el botón "⏰" durante tres segundos (VII).
- La alarma acústica se activará después del final de la cuenta atrás (VIII). Si la alarma no se apaga, el temporizador continuará contando el tiempo (IX). Para desactivar la alarma, pulse cualquier botón.

Calibración (Fig. 2B en la página 3)

- Apague el aparato.
- Mantenga pulsados los botones "-" y "+" al mismo tiempo; se mostrará la pantalla de calibración.
- Para ajustar el valor, pulse el botón SET y los botones "-" o "+".
- Apague y vuelva a encender el aparato.

Limpieza y mantenimiento

- ¡ATENCIÓN! Desconecte siempre el aparato de la fuente de alimentación y enfríe antes de guardarlo, limpiarlo y realizar el mantenimiento.
- No utilice chorro de agua ni limpiador de vapor para la limpieza y no empuje el aparato bajo el agua, ya que las piezas se mojarán y podrían producirse descargas eléctricas.
- Si el aparato no se mantiene en buen estado de limpieza, esto puede afectar negativamente a su vida útil y provocar una situación peligrosa.

Limpieza

- Limpie la superficie exterior enfriada con un paño o esponja ligeramente humedecido con una solución jabonosa suave.
- Por razones de higiene, el aparato debe limpiarse antes y

después de su uso.

- Evite que el agua entre en contacto con los componentes eléctricos.
- Nunca sumerja el aparato en agua u otros líquidos.
- No utilice nunca productos de limpieza agresivos, esponjas abrasivas ni productos de limpieza que contengan cloro. No utilice lana de acero, utensilios metálicos ni objetos afilados o puntiagudos para la limpieza. ¡No utilice gasolina ni disolventes!
- Ninguna pieza es apta para lavavajillas.

Mantenimiento

- Compruebe periódicamente el funcionamiento del aparato para evitar accidentes graves.
- Si ve que el aparato no funciona correctamente o que hay un problema, deje de usarlo, apáguelo y póngase en contacto con el proveedor.
- Todos los trabajos de mantenimiento, instalación y reparación deben ser realizados por técnicos especializados y autorizados, o recomendados por el fabricante.

Transporte y almacenamiento

- Antes de guardarlo, asegúrese siempre de que el aparato se ha desconectado de la fuente de alimentación y se ha enfriado por completo.
- Guarde el aparato en un lugar fresco, limpio y seco.

Identificación del código de error

(Fig. 4 en la página 4)

Fig.	Causa posible	Posible solución
4.I.	Nivel de agua bajo.	Llene el recipiente con el nivel mínimo.
4.II.	Corte de energía durante el ciclo.	El dispositivo ha vuelto al estado actual. Pulse cualquier botón.
4.III.	Error 1: Motor del agitador.	Asegúrese de que la tensión de la red eléctrica sea correcta.
		Póngase en contacto con un servicio técnico autorizado.
4.IV.	Error 2: Sobrecalentamiento.	Compruebe que el aparato esté bien ventilado y que la temperatura ambiente sea inferior a 40 °C.
		Compruebe que no haya ninguna fuente de calor cerca del aparato.
		Compruebe que las aberturas de ventilación estén libres de obstáculos.
4.V.	Error 3: Sonda térmica.	Compruebe el ventilador: Apague el aparato, espere 5 minutos para enfriarlo y vuelva a encenderlo. Si el ventilador no funciona, póngase en contacto con un servicio autorizado.
		Póngase en contacto con un servicio técnico autorizado.
4.VI.	Error 4: Calentamiento inadecuado del agua.	Asegúrese de que la tensión de la red eléctrica sea correcta.
		Póngase en contacto con un servicio técnico autorizado.

Garantía

Cualquier defecto que afecte a la funcionalidad del aparato que se haga evidente en el plazo de un año desde la compra se reparará o sustituirá gratuitamente siempre que el aparato se haya utilizado y mantenido de acuerdo con las instrucciones y no se haya abusado o utilizado indebidamente de ninguna manera. Sus derechos legales no se ven afectados. Si el aparato se reclama bajo garantía, indique dónde y cuándo se compró e incluya la prueba de compra (p. ej., recibo).

De acuerdo con nuestra política de desarrollo continuo de productos, nos reservamos el derecho de cambiar las especificaciones del producto, el embalaje y la documentación sin previo aviso.

Descarte y medio ambiente



Al desmontar el aparato, el producto no debe desecharse junto con otros residuos domésticos. En su lugar, es su responsabilidad desechar el equipo de desecho entregándolo a un punto de recogida designado. El incumplimiento de esta norma puede ser penalizado de acuerdo con las normativas aplicables sobre eliminación de residuos. La recogida y el reciclaje separados de sus equipos de desecho en el momento de su eliminación ayudarán a conservar los recursos naturales y garantizarán que se reciclen de una manera que proteja la salud humana y el medio ambiente.

Para obtener más información sobre dónde puede depositar sus residuos para su reciclaje, póngase en contacto con su empresa local de recogida de residuos. Los fabricantes e importadores no asumen responsabilidad alguna por el reciclaje, el tratamiento y la eliminación ecológica, ya sea directamente o a través de un sistema público.

SLOVENSKÝ

Vážení zákazník,

Ďakujeme, že ste si zakúpili tento spotrebič Hendi. Pred inštaláciou a prvým použitím spotrebiča si pozorne prečítajte tento návod na použitie, pričom osobitnú pozornosť venujte bezpečnostným predpisom uvedeným nižšie.

Bezpečnostné pokyny

- Spotrebič používajte iba na určený účel, na ktorý je určený, ako je opísané v tomto návode.
- Výrobca nezodpovedá za žiadne škody spôsobené nesprávnou prevádzkou a nesprávnym použitím.
- NEBEZPEČENSTVO! RIZIKO ZÁSAHU ELEKTRICKÝM PRÚDOM!** Nepokúšajte sa spotrebič opraviť sami. Neponárajte elektrické časti spotrebiča do vody ani iných tekutín. Spotrebič nikdy nedržte pod tečúcou vodou.
- NIKDY NEPOUŽÍVAJTE POŠKODENÝ SPOTREBIČ!** Pravidelne kontrolujte elektrické pripojenia a kábel, či nie sú poškodené. Ak je spotrebič poškodený, odpojte ho od elektrickej siete. Všetky opravy smie vykonávať iba dodávateľ alebo kvalifikovaná osoba, aby sa predišlo nebezpečenstvu alebo zraneniu.
- VAROVANIE!** Pri umiestňovaní spotrebiča v prípade potreby bezpečne vedte napájací kábel, aby ste predišli neúmyselnému ťahaniu, poškodeniu, kontaktu s vyhrievacím povrchom alebo nebezpečenstvu zakopnutia.
- VAROVANIE!** Kým je zástrčka v zásuvke, spotrebič je pripojený

k zdroju napájania.

- VAROVANIE!** Pred odpojením od napájania, čistením, údržbou alebo uskladnením spotrebič VŽDY vypnite.
- Spotrebič pripájajte do elektrickej zásuvky iba s napätím a frekvenciou uvedenou na štítku spotrebiča.
- Nedotýkajte sa konektorov/elektrických prípojok mokrými alebo vlhkými rukami.
- Spotrebič a elektrickú zástrčku/pripojenia uchovávajte mimo dosahu vody a iných tekutín. Ak spotrebič spadne do vody, okamžite odpojte prípojky napájania. Spotrebič nepoužívajte, kým ho neskontroluje certifikovaný technik. Nedodržanie týchto pokynov bude mať za následok život ohrozujúce riziká.
- Pripojte napájanie do ľahko dostupnej elektrickej zásuvky, aby ste mohli v prípade núdze spotrebič okamžite odpojiť.
- Dbajte na to, aby sa kábel nedostal do kontaktu s ostrými alebo horúcimi predmetmi a nepribližujte ho k otvorenému ohňu. Nikdy nefahajte za napájací kábel, aby ste ho odpojili od zásuvky, vždy fahajte za zástrčku.
- Spotrebič nikdy neprenášajte za kábel.
- Nikdy sa nepokúšajte otvoriť kryt spotrebiča sami.
- Do krytu spotrebiča nekladajte žiadne predmety.
- Počas používania nenechávajte spotrebič bez dozoru.
- Tento spotrebič by mal obsluhovať vyškolený personál v kuchyni reštaurácie, jedálne, bary atď.
- Tento spotrebič by nemali obsluhovať osoby so zníženými fyzickými, zmyslovými alebo duševnými schopnosťami, ani osoby s nedostatočnými skúsenosťami a vedomosťami.
- Tento spotrebič by za žiadnych okolností nemali používať deti.
- Spotrebič a jeho elektrické pripojenia uchovávajte mimo dosahu detí.
- Nikdy nepoužívajte príslušenstvo ani žiadne ďalšie zariadenia okrem tých, ktoré sa dodávajú so spotrebičom alebo ktoré odporúča výrobca. V opačnom prípade by mohlo dôjsť k bezpečnostnému riziku pre používateľa a k poškodeniu spotrebiča. Používajte iba originálne diely a príslušenstvo.
- Spotrebič nepoužívajte s externým časovačom alebo diaľkovým ovládaním.
- Spotrebič neumiestňujte na vyukrovací predmet (benzín, elektrina, sporák s dreveným uhlím atď.).
- Spotrebič nezakrývajte v prevádzke.
- Na spotrebič neumiestňujte žiadne predmety.
- Spotrebič nepoužívajte v blízkosti otvoreného ohňa, výbušných alebo horľavých materiálov.
- Spotrebič nie je vhodný na inštaláciu na mieste, kde by sa dal použiť vodný prúd.
- VAROVANIE!** Všetky vetracie otvory na spotrebiči udržiavajte bez prekážok.

Špeciálne bezpečnostné pokyny

- Tento spotrebič je určený na použitie v bufete a v domácnosti.
- UPOZORNENIE! RIZIKO PRUŽINY! HORÚCE POVRCHY!** Teplota prístupných povrchov je počas používania veľmi vysoká. Dotknite sa iba ovládacieho panela, rukoväti alebo spínačov.
-  Tento spotrebič je klasifikovaný ako ochranná trieda II.
- UPOZORNENIE!** Pred dotykom akýchkoľvek častí motora stroj VŽDY vypnite a odpojte od zdroja napájania.
- Ak je napájací kábel poškodený, musí ho vymeniť výrobca, jeho servisný zástupca alebo podobne kvalifikované osoby, aby sa predišlo nebezpečenstvu.

SK



- Nikdy nepoužívajte tento spotrebič bez vody.
- **POZOR!** Nenaplňajte vodu nad MAX úroveň.
- **VAROVANIE!** Veko používajte vždy, keď je spotrebič v prevádzke pri teplote nad 60 °C. Para môže vytiecť a spôsobiť popáleniny.
- Na zaistenie dobrého stavu ohrievacieho prvku sa dôrazne odporúča použiť odvápenú mäkkú vodu.

Určené použitie

- Tento spotrebič je určený na použitie v domácnostiach a podobných priestoroch, ako napríklad:
 - kuchynské priestory pre zamestnancov v obchodoch, kanceláriách a iných pracovných prostrediach,
 - domy na farmách,
 - pre klientov v hoteloch, moteloch a inom rezidenčnom prostredí;
 - miesta typu „postel' a raňajky“.
- Spotrebič je určený iba na prípravu vzduchotesne uzavretých jedál pri presne kontrolovanej teplote. Akékoľvek iné použitie môže viesť k poškodeniu spotrebiča alebo zraneniu osôb.
- Prevádzka spotrebiča na akýkoľvek iný účel sa považuje za nesprávne použitie zariadenia. Používateľ nesie výhradnú zodpovednosť za nesprávne používanie zariadenia.

Hlavné časti výrobku

(obr. 1 na strane 3)

1. Vypínač ZAP/VYP
2. Ventiláčny otvor
3. Pridržiavacia skrutka pre kryt ohrievacieho prvku
4. Kryt ohrievacieho prvku
5. Označenie minimálnej úrovne
6. Snímač hladiny vody
7. Snímač teploty vody
8. Ohrievací prvok
9. Motor miešača

Poznámka: Obsah tejto príručky sa vzťahuje na všetky uvedené položky, pokiaľ nie je uvedené inak. Vzhľad sa môže líšiť od zobrazených ilustrácií.

Ovládací panel

(obr. 2A na strane 3)

1. Digitálny displej
2. Indikátor režimu nastavenia
3. Indikátor aktívneho ohreву
4. Indikátor zobrazeného času
5. Indikátor alarmov
6. Zobrazená teplota je v °C
7. Zobrazená teplota je v F
8. Tlačidlo režimu nastavenia
9. Tlačidlo na zníženie hodnot
10. Tlačidlo na zvýšenie hodnot
11. Tlačidlo ŠTART/ZASTAVENIE cyklu

Rozbuchnutá schéma so zoznamom dielov

(obr. 5 na strane 5)

Č. dielu	Názov dielu	Č. dielu	Názov dielu
1	Hlavná skriňa	2	Panel úfahovača
3	Základňa	4	Ventilátor

5	Špirálová výplň	6	Elektrický kábel 3 x 15
7	Elektrické vodiče	8	Pridržiavací gombík
9	Súprava na zastavenie vstupu	10	Držiak
11	Pridržiavacia skrutka x2	12	Tesnenie
13	Ohrievací prvok	14	Teplná sonda
15	Kryt ohrievacieho prvku	16	Miešanie
17	Detektor hladiny vody	18	Motor
19	Uchopenie puzdra	20	Elektronická doska displeja
21	Poistka	22	Žapnutie/vyprutie
23	Hlavná skriňa ovládacieho panela	24	Vynechanie zobrazovacieho panela

Elektrická schéma

(obr. 6 na strane 6)

1. L1 - Hladina plávania
2. M - Motor
3. M1 - Ventilátor
4. PC - riadiaca doska
5. RTD1 - Teplotná sonda
6. R1 - Vykurovací prvok

Príprava pred použitím

- Odstráňte všetky ochranné obaly a obaly.
- Skontrolujte, či je zariadenie v dobrom stave a so všetkým príslušenstvom. V prípade neúplného alebo poškodeného doručenia okamžite kontaktujte dodávateľa. V takom prípade zariadenie nepoužívajte.
- Pred použitím príslušenstvo a spotrebič vyčistite (pozrite ==> Čistenie a údržba).
- Skontrolujte, či je spotrebič úplne suchý.
- Obal si uschovajte, ak plánujete spotrebič v budúcnosti uskladniť.
- Používateľskú príručku si odložte na budúce použitie.

POZNÁMKA! Z dôvodu zvyškov z výroby môže spotrebič počas prvých niekoľkých použití uvoľňovať mierny zápach. Je to normálne a neznamená to žiadnu chybu ani nebezpečenstvo. Uistite sa, že je spotrebič dobre vetraný.

Prevádzkové pokyny

Inštalácia/spustenie (obr. 7 na strane 6)

- Umiestnite vhodnú nádobu na rovný, pevný, nehorľavý povrch, najlepšie do blízkosti umývadla alebo odtoku na vyprázdnenie. Keď pracovná teplota vody prekročí 60 °C, je veľmi dôležité použiť veko, aby sa zabránilo nadmernej pare. Zabráňte tak strate tepla a ochráňte spotrebič pred vlhkosťou.
- Spotrebič pevne držte a zaistite ho dostatočne stabilne k nádobe. Pri používaní spotrebiča sa uistite, že máte na dosah spínač a zásuvku.
- Naplňte nádobu s maximálnymi a minimálnymi hladinami naplnenia vody. Spotrebič je vybavený senzorom hladiny vody, ktorý meria minimálnu hladinu vody. Pred použitím jednotky

vždy skontrolujte, či snímač funguje správne.

Prevádzka (obr. 3 na strane 4)

- Pripojte spotrebič a zapnite ho pomocou spínača na zadnej strane spotrebiča. Skontrolujte, či sa miešadlo otáča.
- Po spustení spotrebiča sa automaticky začne zohrievať na poslednú použitú hodnotu (II). Ak chcete zmeniť hodnoty, stlačte tlačidlo SET.
- Svetlia ukazovatele „S“ a „°C“ (III). Stláčaním tlačidiel „+“ alebo „-“ nastavte teplotu: +/- 0,1 °C. Ak podržíte tlačidlo 10 sekúnd, hodnoty sa zmenia rýchlejšie: +/- 1 °C. Ak chcete potvrdiť zmeny, stlačte tlačidlo SET a prejdite na nastavenia času.
- Svetlia ukazovatele „S“ a „🕒“ (III). Ak chcete nastaviť čas, stlačte tlačidlá „+“ alebo „-“: +/- 1 min. Ak podržíte tlačidlo 10 sekúnd, hodnoty sa budú meniť rýchlejšie: +/- 10 min.; ak podržíte o 10 sekúnd viac: +/- 1 h. Ak chcete potvrdiť zmeny, stlačte tlačidlo SET.
- Spotrebič sa spustí až do prednastavenej teploty. Rozsvietenie sa ukazovatele „🔥“ a „°C“ (IV).
- Zvukový alarm sa aktivuje po dosiahnutí vopred nastavenej teploty (V). Alarm vypnete stlačením ľubovoľného tlačidla.
- Vložte zabalené potraviny do nádoby.
- Na spustenie časovača stlačte tlačidlo ŠTART/STOP „🕒“ . Čas sa odpočítava (VI). Zostávajúci čas a teplota sa zobrazujú striedavo.

Poznámka: Ak počas cyklu dôjde k výpadku napájania, vráti sa do aktuálneho stavu.

- Ak chcete vynútiť ukončenie cyklu, stlačte a podržte tlačidlo „🕒“ na tri sekundy (VII).
- Zvukový alarm sa aktivuje po ukončení odpočítavania (VIII). Ak sa alarm nevypne, časovač bude pokračovať v počítaní času (IX). Alarm vypnete stlačením ľubovoľného tlačidla.

Kalibrácia (obr. 2B na strane 3)

- Vypnite spotrebič.
- Súčasne stlačte a podržte tlačidlá „-“ a „+“ – zobrazí sa obrazovka kalibrácie.
- Ak chcete upraviť hodnotu, stlačte tlačidlo NASTAVIŤ a tlačidlá „-“ alebo „+“.
- Spotrebič vypnite a znova zapnite.

Čistenie a údržba

- **POZOR!** Pred uskladnením, čistením a údržbou vždy odpojte spotrebič od elektrickej siete a nechajte ho vychladnúť.
- Na čistenie nepoužívajte prúd vody ani parný čistič a netlačte spotrebič pod vodu, pretože diely sa namočia a môže dôjsť k zásahu elektrickým prúdom.
- Ak spotrebič nie je v dobrom stave čistoty, môže to nepriaznivo ovplyvniť jeho životnosť a spôsobiť nebezpečnú situáciu.

Čistenie

- Ochladený vonkajší povrch vyčistíte handričkou alebo špongiou mierne navlhčenou jemným mydlovým roztokom.
- Z hygienických dôvodov je potrebné spotrebič pred použitím a po ňom vyčistiť.
- Zabráňte kontaktu elektrických komponentov s vodou.
- Spotrebič nikdy neponárajte do vody ani iných tekutín.
- Nikdy nepoužívajte agresívne čistiace prostriedky, abrazívne špongie ani čistiace prostriedky s obsahom chlóru. Na čistenie nepoužívajte oceľovú vlnu, kovové pomôcky ani žiadne ostré alebo špicaté predmety. Nepoužívajte benzín ani roz-

púšťadlá!

- Žiadne diely nie sú vhodné do umývačky riadu.

Údržba

- Pravidelne kontrolujte činnosť spotrebiča, aby ste predišli významným nehadám.
- Ak zistíte, že spotrebič nefunguje správne alebo že sa vyskytol problém, prestaňte ho používať, vypnite ho a kontaktujte dodávateľa.
- Všetky práce na údržbe, inštalácii a opravách musia vykonávať špecializovaní a oprávnení technici alebo ich musí odpočítavať výrobcu.

Preprava a skladovanie

- Pred uskladnením sa vždy uistite, že spotrebič je odpojený od napájania a úplne vychladnutý.
- Spotrebič skladujte na chladnom, čistom a suchom mieste.

Identifikácia kódu chyby

(obr. 4 na strane 4)

Obr.	Možná příčina	Možné riešenie
4.I.	Nízka hladina vody.	Nádobu naplňte minimálne.
4.II.	Výpadok napájania počas cyklu.	Spotrebič sa vrátil do aktuálneho stavu. Stlačte ľubovoľné tlačidlo.
4.III.	Err 1: Rozmazávajúci sa motor.	Uistite sa, že sieťové napätie je správne.
		Kontaktujte autorizovaného technika.
4.IV.	Err 2: Prehriatie.	Skontrolujte, či je spotrebič dobre vetraný a teplota okolia je nižšia ako 40 °C.
		Skontrolujte, či sa v blízkosti spotrebiča nenachádza zdroj ohrevu.
		Skontrolujte, či sú vetracie otvory bez prekážok.
		Skontrolujte ventilátor: Spotrebič vypnite, počkajte 5 minút, aby sa ochladil, a znova ho zapnite. Ak ventilátor nefunguje, obráťte sa na autorizovaný servis.
4.V.	Err 3: Tepelná sonda.	Kontaktujte autorizovaného technika.
4.VI.	Err 4: Nesprávne ohrievanie vody.	Uistite sa, že sieťové napätie je správne.
		Kontaktujte autorizovaného technika.

Záruka

Všetky chyby ovplyvňujúce funkčnosť spotrebiča, ktoré sa objavajú do jedného roka po zakúpení, budú opravené bezplatnou opravou alebo výmenou za predpokladu, že spotrebič bol použitý a udržiavaný v súlade s pokynmi a že nebol nijakým spôsobom zneužitý ani nesprávne použitý. Vaše zákonné práva nie sú ovplyvnené. Ak sa na spotrebič vzťahuje záruka, uveďte, kde a kedy bol zakúpený a uveďte doklad o kúpe (napr. potvrdenie). V súlade s našimi zásadami neustáleho vývoja produktov si vy-



hrazdujeme právo zmeniť špecifikácie produktu, balenia a dokumentácie bez predchádzajúceho upozornenia.

Likvidácia a životné prostredie



Pri vyradovaní spotrebiča z prevádzky sa výrobok nesmie likvidovať s iným komunálnym odpadom. Namiesto toho je vaša zodpovednosťou zlikvidovať odpadové zariadenie jeho odovzdaním na určenom zbernom mieste. Nedodržanie tohto pravidla môže byť penalizované v súlade s platnými predpismi o likvidácii odpadu. Separovaný zber a recyklácia vášho odpadového zariadenia v čase jeho likvidácie pomôže chrániť prírodné zdroje a zabezpečiť, aby bolo recyklované spôsobom, ktorý chráni ľudské zdravie a životné prostredie.

Ďalšie informácie o tom, kde môžete odovzdať svoj odpad na recykláciu, získate od miestnej spoločnosti na zber odpadu. Výrobcovia a dovozci nenesú zodpovednosť za recykláciu, spracovanie a ekologickú likvidáciu, a to ani priamo, ani prostredníctvom verejného systému.

DANSK

Kære kunde

Tak, fordi du købte dette Hendi-apparat. Læs denne brugervejledning omhyggeligt, og vær især opmærksom på de sikkerhedsbestemmelser, der er beskrevet nedenfor, før du installerer og bruger dette apparat første gang.



Sikkerhedsanvisninger

- Apparatet må kun bruges til det tilsigtede formål, som beskrevet i denne vejledning.
- Producenten er ikke ansvarlig for skader, der skyldes forkert betjening og forkert brug.
-  **FARE! RISIKO FOR ELEKTRISK STØD!** Forsøg ikke selv at reparere apparatet. Nedsænk ikke apparatets elektriske dele i vand eller andre væsker. Hold aldrig apparatet under rindende vand.
- **BRUG ALDRIG ET BESKADIGET APPARAT!** Kontrollér de elektriske forbindelser og ledningen regelmæssigt for skader. Hvis apparatet er beskadiget, skal du koble det fra strømforsyningen. Reparationer må kun udføres af en leverandør eller en kvalificeret person for at undgå fare eller personskade.
- **ADVARSEL!** Når apparatet placeres, skal strømkablet om nødvendigt føres sikkert for at undgå utilsigtet træk, beskadigelse, kontakt med varmeflader eller risiko for at snuble.
- **ADVARSEL!** Så længe stikket er i stikkontakten, er apparatet sluttet til strømforsyningen.
- **ADVARSEL!** Sluk ALTID for apparatet, før du kobler det fra strømforsyningen, rengør, vedligeholder eller opbevarer det.
- Tilslut kun apparatet til en stikkontakt med den spænding og frekvens, der er angivet på apparatets mærkat.
- Rør ikke ved stikket/de elektriske forbindelser med våde eller fugtige hænder.
- Hold apparatet og det elektriske stik væk fra vand og andre væsker. Hvis apparatet falder i vand, skal du straks fjerne strømforsynings tilslutningerne. Brug ikke apparatet, før det er blevet kontrolleret af en autoriseret tekniker. Manglende overholdelse af disse instruktioner vil medføre livstruende risici.
- Tilslut strømforsyningen til en lettilgængelig stikkontakt, så

du straks kan tage stikket ud af kontakten i nødstilfælde.

- Sørg for, at ledningen ikke kommer i kontakt med skarpe eller varme genstande, og hold den væk fra åben ild. Træk aldrig i netledningen for at tage den ud af stikkontakten, men træk altid i stikket i stedet for.
- Bær aldrig apparatet i ledningen.
- Forsøg aldrig selv at åbne kabinettet.
- Indsæt ikke genstande i apparatets kabinet.
- Efterlad aldrig apparatet uden opsyn under brug.
- Dette apparat skal betjenes af uddannet personale i restauratens køkken, kantiner eller barpersonale osv.
- Apparatet må ikke betjenes af personer med nedsatte fysiske, sansesmæssige eller mentale evner, eller personer med manglende erfaring og viden.
- Apparatet må under ingen omstændigheder bruges af børn.
- Opbevar apparatet og dets elektriske tilslutninger utilgængeligt for børn.
- Brug aldrig andet tilbehør eller andet end det, der følger med apparatet, eller som producenten anbefaler. Hvis dette ikke gøres, kan det udgøre et sikkerhedsrisiko for brugeren og beskadige apparatet. Brug kun originale dele og tilbehør.
- Betjen ikke dette apparat ved hjælp af en ekstern timer eller et fjernbetjeningsystem.
- Stil ikke apparatet på en varmegenstand (benzin, el, komfur osv.).
- Tildæk ikke apparatet, mens det er i brug.
- Stil ikke genstande oven på apparatet.
- Brug ikke apparatet i nærheden af åben ild, eksplosive eller brandfarlige materialer.
- Apparatet er ikke egnet til installation i et område, hvor der kan anvendes en vandstråle.
- **ADVARSEL!** Hold alle ventilationsåbninger på apparatet fri for forhindringer.

Særlige sikkerhedsanvisninger

- Dette apparat er beregnet til buffet og husholdningsbrug.
-  **FORSIGTIG! RISIKO FOR BURNS! VARME OVERFLADER!** Temperaturen på de tilgængelige overflader er meget høj under brug. Berør kun kontrolpanelet, håndtagene eller kontakterne.
-  Dette apparat er klassificeret som beskyttelsesklasse II.
- **FORSIGTIG!** Sluk ALTID for maskinen, og afbryd strømforsyningen, før du rører ved nogen af motordelene.
- Hvis netledningen er beskadiget, skal den udskiftes af producenten, dennes servicerepræsentant eller tilsvarende kvalificerede personer for at undgå fare.
- Brug aldrig dette apparat uden vand.
- **BEMÆRKNING!** Fyld ikke vand på over MAX-niveau.
- **ADVARSEL!** Brug altid låget, mens apparatet er i drift over 60°C. Dampen kan komme ud og forårsage forbrændinger.
- Det anbefales kraftigt at bruge afkalket blødt vand for at sikre varmelegemets gode tilstand.

Tilsigtet brug

- Dette apparat er beregnet til at blive brugt i husholdninger og lignende applikationer, såsom:
 - bemandede køkkenområder i butikker, kontorer og andre arbejdsmiljøer;
 - farmhuse;
 - af kunder på hoteller, moteller og andre boligområder



- "seng og morgenmad"-type steder.

- Apparatet er kun beregnet til tilberedning af vakuumborseget mad ved en nøjagtigt kontrolleret temperatur. Enhver anden brug kan føre til beskadigelse af apparatet eller personskade.
- Brug af apparatet til andre formål anses for at være misbrug af apparatet. Brugeren er eneansvarlig for forkert brug af enheden.

Produktets hoveddele

(Fig. 1 på side 3)

1. TÆND/SLUK-knap
2. Ventilationsåbninger
3. Holdeskruer til afdækning af varmeelement
4. Dæksel af varmeelement
5. Markering af minimumsniveau
6. Sensor for vandstand
7. Sensor for vandets temperatur
8. Varmelegeme
9. Motor af omrører

Bemærkning: Indholdet i denne vejledning gælder for alle anførte elementer, medmindre andet er angivet. Udseendet kan variere fra de viste illustrationer.

Kontrolpanel

(Fig.2A på side 3)

1. Digitalt display
2. Indikator for indstillingstilstand
3. Indikator for aktiv opvarmning
4. Indikator for vist tid
5. Indikator for alarmer
6. Den viste temperatur er i °C
7. Den viste temperatur er i F
8. Knap til indstillingstilstand
9. Knap til faldende værdier
10. Knap til at øge værdier
11. Knap til START/STOP af cyklus

Eksploderet diagram med reservedelsliste

(Fig. 5 på side 5)

Delnr.	Delnavn	Delnr.	Delnavn
1	Hovedhus	2	Spænderpanel
3	Base	4	Blæser
5	Spiral fyldkasse	6	Elledning 3x15
7	Elektriske ledninger	8	Holdeknap
9	Indlæbsstop indstillet	10	Holder
11	Holdeskruer x2	12	Pakning
13	Varmelegeme	14	Termisk probe
15	Dæksel af varmeelement	16	Omrører
17	Detektor af vandstand	18	Motor
19	Greb på kabinettet	20	Elektronisk displayplade

21	Sikring	22	Tænd/SLUT
23	Kontrolpanelets hovedkabinettet	24	Casing af displaypanel

Elektrisk ordning

(Fig. 6 på side 6)

1. L1 - Flydeniveau
2. M - Motor
3. M1 - Blæser
4. PC - Kontrolkort
5. RTD1 - Temperatursonde
6. R1 - Varmelegeme

Klargøring før brug

- Fjern al beskyttende emballage og indpakning.
- Kontrollér, at apparatet er i god stand og med alt tilbehør. I tilfælde af ufuldstændig eller beskadiget levering bedes du straks kontakte leverandøren. I dette tilfælde må enheden ikke anvendes.
- Rengør tilbehøret og apparatet før brug (se ==> Rengøring og vedligeholdelse).
- Sørg for, at apparatet er helt tørt.
- Behold emballagen, hvis du vil opbevare dit apparat i fremtiden.
- Gem brugervejledningen til fremtidig reference.

BEMÆRK! På grund af produktionsrester kan apparatet udsende en let lugt under de første få anvendelser. Dette er normalt og angiver ikke nogen defekt eller fare. Sørg for, at apparatet er godt ventileret.

Betjeningsvejledning

Installation/opstart (fig. 7 på side 6)

- Anbring en passende beholder på en flad, jævn, stiv, ikke-brændbar overflade, helst i nærheden af en vask eller et afløb til tømning. Når vandets arbejdstemperatur overstiger 60 °C, er det meget vigtigt at bruge et låg for at undgå overskydende damp. På den måde undgår du varmetab og beskytter apparatet mod fugt.
- Hold apparatet godt fast, og fastgør det med tilstrækkelig stabilitet til beholderen. Sørg for, at kontakten og stikket er inden for rækkevidde, når du bruger apparatet.
- Fyld beholderen under hensyntagen til vandets maksimale og minimale fyldningsniveauer. Apparatet har en sensor for vandniveau til at registrere det minimale vandniveau. Kontrollér altid, at sensoren fungerer korrekt, før du bruger enheden.

Betjening (fig. 3 på side 4)

- Tilslut apparatet, og tænd det ved hjælp af kontakten bag på apparatet. Kontrollér, at omrøreren drejer rundt.
- Når apparatet er startet, begynder det automatisk at varme op til den sidst anvendte værdi (I). Tryk på knappen SET for at ændre værdier.
- Indikatorerne "S" og "°C" lyser (II). Tryk på knapperne "+" eller "-" for at indstille temperaturen: +/- 0,1 °C. Hvis du holder knappen nede i 10 sekunder, ændres værdierne hurtigere: +/- 1 °C. Tryk på knappen SET for at bekræfte ændringerne, og gå til tidsindstillingerne.
- "S" og "🌀" indikatorerne lyser (III). Tryk på knapperne "+" eller

DK



ler "-" for at indstille tiden: +/- 1 min. Hvis du holder knappen nede i 10 sekunder, ændres værdierne hurtigere: +/- 10 min. Hvis du holder 10 sekunder mere: +/- 1 time. Tryk på knappen SET for at bekræfte ændringerne.

- Apparatets startopvarmning til den forudindstillede temperatur. "°C" og "°C" indikatorer lyser (IV).
- Akustisk alarm aktiveres, når den forudindstillede temperatur (V) er nået. Tryk på en vilkårlig knap for at slå alarmen fra.
- Læg pakket mad i beholderen.
- Start timeren ved at trykke på START/STOP-knappen "⏸". Tiden tæller ned (VI). Den resterende tid og temperatur vises skiftevis.

Bemærk: Hvis der opstår en strømafbrydelse under cyklusen, vender den tilbage til den aktuelle status.

- Hvis du ønsker at gennemtvinge programmets afslutning, skal du trykke og holde knappen "⏸" nede i tre sekunder (VII).
- Akustisk alarm aktiveres efter nedtællingens afslutning (VIII). Hvis alarmen ikke slukkes, fortsætter timeren med at tælle tiden (IX). Tryk på en vilkårlig knap for at slå alarmen fra.

Kalibrering (fig. 2B på side 3)

- Sluk for apparatet.
- Tryk samtidigt på knapperne "-" og "+", og hold dem nede - kalibreringsskærmen vises.
- Værdien justeres ved at trykke på knappen SET og knapperne "-" eller "+".
- Sluk for apparatet, og tænd det igen.

Rengøring og vedligeholdelse

- **BEMÆRKNING!** Afbryd altid apparatet fra strømforsyningen, og afkøl det før opbevaring, rengøring og vedligeholdelse.
- Brug ikke vandstråle eller damprenser til rengøring, og skub ikke apparatet under vandet, da delene bliver våde, og der kan opstå elektrisk stød.
- Hvis apparatet ikke holdes i en god renlighedstilstand, kan det påvirke apparatets levetid negativt og resultere i en farlig situation.

Rengøring

- Rengør den afkølede udvendige overflade med en klud eller svamp, der er let fugtet med en mild sæbeopløsning.
- Af hygiejnehensyn skal apparatet rengøres før og efter brug.
- Undgå, at vand kommer i kontakt med de elektriske komponenter.
- Nedsænk aldrig apparatet i vand eller andre væsker.
- Brug aldrig aggressive rengøringsmidler, skuresvampe eller rengøringsmidler, der indeholder klor. Brug ikke ståluld, metalredskaber eller skarpe eller spidse genstande til rengøring. Brug ikke benzin eller opløsningsmidler!
- Ingen dele tåler opvaskemaskine.

Vedligeholdelse

- Kontrollér apparatets drift regelmæssigt for at forhindre alvorlige ulykker.
- Hvis du ser, at apparatet ikke fungerer korrekt, eller at der er et problem, skal du stoppe med at bruge det, slukke det og kontakte leverandøren.
- Alt vedligeholdelses-, installations- og reparationsarbejde skal udføres af specialiserede og autoriserede teknikere eller anbefales af producenten.

Transport og opbevaring

- Før opbevaring skal du altid sørge for, at apparatet er blevet frakoblet strømforsyningen og helt kølet af.
- Opbevar apparatet på et køligt, rent og tørt sted.

Identifikation af fejlkode

(Fig. 4 på side 4)

Fig.	Mulig årsag	Mulig løsning
4.I.	Vandstanden er lav.	Fyld beholderen med et minimumsniveau.
4.II.	Strømafbrydelse under cyklus.	Apparat vendte tilbage til aktuell status. Tryk på en vilkårlig knap.
4.III.	Fejl 1: Omrøremotor.	Sørg for, at netspændingen er korrekt.
		Kontakt en autoriseret tekniker.
4.IV.	Fejl 2: Overophedning.	Kontrollér, at apparatet er godt ventileret, og at den stille temperatur er under 40 °C.
		Kontrollér, at der ikke er nogen varmekilde i nærheden af apparatet.
		Kontrollér, at ventilationsåbningerne er fri for forhindringer.
		Tjek ventilator: Sluk for apparatet, vent 5 min. for at køle af, og tænd det igen. Hvis blæseren ikke virker - kontakt en autoriseret service-tekniker.
4.V.	Fejl 3: Termisk probe.	Kontakt en autoriseret tekniker.
4.VI.	Fejl 4: Forkert opvarmning af vand.	Sørg for, at netspændingen er korrekt.
		Kontakt en autoriseret tekniker.

Garanti

Enhver defekt, der påvirker apparatets funktion, og som bliver synlig inden for et år efter købet, vil blive repareret gratis, forudsat at apparatet er blevet brugt og vedligeholdt i overensstemmelse med anvisningerne og ikke er blevet misbrugt eller misbrugt på nogen måde. Dine lovbestemte rettigheder påvirkes ikke. Hvis apparatet er dækket af garanti, skal du angive, hvor og hvornår det blev købt og inkludere købsbevis (f.eks. kvittering).

I overensstemmelse med vores politik om kontinuerlig produktudvikling forbeholder vi os ret til at ændre produkt-, emballage- og dokumentationsspecifikationer uden varsel.

Kassering og miljø



Når apparatet tages ud af drift, må produktet ikke bortskaffes sammen med andet husholdningsaffald. Det er i stedet dit ansvar at bortskaffe dit affaldsudyd ved at aflevere det til et udpeget indsamlingssted. Manglende overholdelse af denne regel kan straffes i overensstemmelse med gældende regler for bortskaffelse af affald. Den separate indsamling og genbrug af dit affaldsudyd på bortskaffelsestidspunktet vil bidrage til at bevare naturressourcerne og sikre, at det genbruges på en måde, der beskytter menneskers sundhed og miljøet.

For yderligere oplysninger om, hvor du kan aflevere dit affald til genbrug, bedes du kontakte dit lokale affaldsselskab. Producenterne og importørerne tager ikke ansvar for genbrug, behandling og økologisk bortskaftelse, hverken direkte eller gennem et offentligt system.

SUOMALAINEN

Hyvä asiakas,



Kiitos, että osit tämän Hendi-laitteen. Lue tämä käyttöopas huolellisesti ja kiinnitä erityistä huomiota alla oleviin turvallisuusmääräyksiin ennen laitteen ensimmäistä asennusta ja käyttöä.

Turvallisuusohjeet

- Käytä laitetta vain siihen tarkoitukseen, johon se on suunniteltu, tässä oppaassa kuvatulla tavalla.
- Valmistaja ei ole vastuussa mistään vahingoista, jotka johtuvat virheellisestä käytöstä tai virheellisestä käytöstä.
-  **VAARA! SÄHKÖISKUN VAARA!** Älä yritä korjata laitetta itse. Älä upota laitteen sähköisiä osia veteen tai muihin nesteisiin. Älä koskaan pidä laitetta juoksevan veden alla.
- **ÄLÄ KOSKAAN KÄYTÄ VAURIOITUNUTTA LAITETTA!** Tarkista sähköliitännät ja johto säännöllisesti vaurioiden varalta. Jos laite on vaurioitunut, irrota se virtalähteestä. Vain toimittaja tai pätevä henkilö saa tehdä korjauksia vaaratilanteiden ja loukkaantumisten välttämiseksi.
- **VAROITUS!** Kun sijoitat laitteen paikalleen, reititä virtajohto tarvittaessa turvallisesti, jotta vältetään tahaton vetäminen, vaurioituminen, kosketus lämmityspintaan tai kompastumisvaara.
- **VAROITUS!** Kun pistoke on pistorasiassa, laite on kytketty virtalähteeseen.
- **VAROITUS!** Sammuta AINA laite ennen sen irrottamista virtalähteestä, puhdistuksesta, kunnossapidosta tai varastoinnista.
- Kytke laite pistorasiaan vain laitteen merkinnöissä mainitulla jännitteellä ja taajuudella.
- Älä koske pistokkeeseen/sähköliitäntöihin märillä tai kosteilla käsillä.
- Pidä laite ja sähköpistoke/-liitännät poissa vedestä ja muista nesteistä. Jos laite putoaa veteen, irrota virransyöttöliitännät välittömästi. Älä käytä laitetta, ennen kuin valtuutettu teknikko on tarkistanut sen. Näiden ohjeiden noudattamatta jättäminen aiheuttaa hengenvaarallisia riskejä.
- Kytke virtalähde helposti saavutettavaan pistorasiaan, jotta voit irrottaa laitteen välittömästi hätätilanteessa.
- Varmista, että johto ei joudu kosketuksiin terävien tai kuumien esineiden kanssa ja pidä johto poissa avotulen läheisyydestä. Älä koskaan irrota virtajohtoa pistorasiasta vetämällä, vaan vedä sen sijaan aina pistokkeesta.
- Älä koskaan kannaa laitetta sen johdosta.
- Älä koskaan yritä avata laitteen koteloa itse.
- Älä työnnä esineitä laitteen koteloon.
- Älä koskaan jätä laitetta ilman valvontaa käytön aikana.
- Koulutetun henkilökunnan on käytettävä tätä laitetta ravintolan keittiössä, ruokaloissa tai baarissa jne.
- Tätä laitetta eivät saa käyttää henkilöt, joiden fyysiset, aistinvaraiset tai henkiset kyvyt ovat rajoittuneet, tai henkilöt, joilla ei ole tarvittavaa kokemusta tai tietoa.

- Lapset eivät saa missään tapauksessa käyttää tätä laitetta.
- Pidä laite ja sen sähköliitännät poissa lasten ulottuvilta.
- Älä koskaan käytä muita kuin laitteen mukana toimitettuja tai valmistajan suosittelemia lisävarusteita tai lisälaitteita. Muussa tapauksessa vaarana voi olla käyttäjän turvallisuus ja laitteen vaurioituminen. Käytä vain alkuperäisiä osia ja lisävarusteita.
- Älä käytä tätä laitetta ulkoisen ajastimen tai kauko-ohjauksjärjestelmän avulla.
- Älä aseta laitetta lämmityskohteen päälle (benssiini, sähkö, hiililiesi jne.).
- Älä peitä laitetta käytössä.
- Älä aseta mitään esineitä laitteen päälle.
- Älä käytä laitetta avotulen, räjähtävien tai tulenarkojen materiaalien läheisyydessä.
- Laite ei sovellu asennettavaksi paikkaan, jossa voidaan käyttää vesisuihkua.
- **VAROITUS!** Pidä laitteen kaikki tuuletusaukot esteettöminä.

Erityiset turvallisuusohjeet

- Tämä laite on tarkoitettu buffet- ja kotilouskäyttöön.
-  **HUOMIO! PALOVAMMAN VAARA! KUUMIA PINTOJA!** Saavutettavien pintojen lämpötila on käytön aikana erittäin korkea. Kosketa vain ohjauspaneelia, kahvoja tai kytkimiä.
-  Tämä laite on luokiteltu suojaluokan II laitteeksi.
- **HUOMIO!** Sammuta AINA kone ja irrota virtalähde ennen kuin kosketat mitään moottoriosia.
- Jos virtajohto vaurioituu, sen saa vaaratilanteiden välttämiseksi vaihtaa vain valmistaja, huoltoliike tai vastaava ammattitaitoinen henkilö.
- Älä koskaan käytä tätä laitetta ilman vettä.
- **HUOMIO!** Älä täytä vettä yli MAX-tason.
- **VAROITUS!** Käytä aina kantta, kun laite on yli 60 °C:ssa. Höyry voi päästä ulos ja aiheuttaa palovammoja.
- Kalkinpoistoveden käyttö on erittäin suositeltavaa lämmityselementin hyvän kunnon varmistamiseksi.

Käyttötarkoitus

- Tämä laite on tarkoitettu kotilouskäyttöön ja vastaaviin käyttötarkoituksiin, kuten:
 - henkilöstön keittiöalueet kauppoissa, toimistoissa ja muissa työympäristöissä
 - viljelyskodit
 - asiakkaiden toimesta hotelleissa, motelleissa ja muissa asuinympäristöissä
 - "sänyky ja aamiaisen" -tyyppiset paikat.
- Laite on tarkoitettu ainoastaan tyhjiöpakattujen elintarvikkeiden tarkkaan kontrolloituun ruoanlaittoon. Muu käyttö voi vahingoittaa laitetta tai aiheuttaa henkilövahinkoja.
- Laitteen käyttö muihin tarkoituksiin katsotaan laitteen väärinkäytöksi. Käyttäjä on yksin vastuussa laitteen virheellisestä käytöstä.

Tuotteen pääosat

(Kuva 1 sivulla 3)

1. ON/OFF-kytkin
2. Tuuletusaukot
3. Lämpövuoksen kannen kiinnitysruuvi
4. Lämpövuoksen kansi



- Vähimmäistason merkintä
- Vedentason anturi
- Veden lämpötilan anturi
- Lämmityselementti
- Sekoittimen moottori

Huomautus: Tämän oppaan sisältö koskee kaikkia lueteltuja kohteita, ellei toisin mainita. Ulkonäkö voi poiketa esitetyistä kuvista.

Ohjauspaneeli

(Kuva 2A sivulla 3)

- Digitaalinen näyttö
- Asetustilan merkkivalo
- Aktiivisen lämmityksen merkkivalo
- Näytetyn ajan ilmaisin
- Hälytysten merkkivalo
- Näytetty lämpötila on °C
- Näytetty lämpötila on F
- Asetustilan painike
- Painike arvojen pienentämiseen
- Painike arvojen nostamiseen
- Painike ohjelman KÄYNNISTYSTÄ/PYSÄYTYSTÄ varten

Räjähdekaavio ja osaluettelo

(Kuva 5 sivulla 5)

Osan nro	Osan nimi	Osan nro	Osan nimi
1	Pääkotelo	2	Kiristyspaneeli
3	Pohja	4	Tuuletin
5	Kierteinen tiivistepesä	6	Sähköjohto 3x15
7	Sähköjohdot	8	Pitelemisen nuppi
9	Tulon pysäytysarja	10	Pidike
11	Pidikeruuvi x2	12	Tiiviste
13	Lämmityselementti	14	Lämpöanturi
15	Lämpövastuksen kansi	16	Hujari
17	Vedentason ilmaisin	18	Moottori
19	Kotelon kahva	20	Näytön elektroninen levy
21	Sulake	22	Kytke PÄÄLLE/OF
23	Ohjauspaneelin pääkotelo	24	Näyttöpaneelin kotelo

Sähköjärjestelmä

(Kuva 6 sivulla 6)

- I1 - Uimurin taso
- M - Moottori
- M1 - Tuuletin
- PC - Ohjauskortti
- RTD1 - Lämpötila-anturi
- R1 - Lämpövastus

Valmistelu ennen käyttöä

- Poista kaikki suojapakkaukset ja kääreet.

- Tarkista, että laite on hyvässä kunnossa ja että se sisältää kaikki lisävarusteet. Jos toimitus on puutteellinen tai vahingoittunut, ota välittömästi yhteyttä toimittajaan. Tässä tapauksessa laitetta ei saa käyttää.
- Puhdista lisävarusteet ja laite ennen käyttöä (katso ==> Puhdistus ja huolto).
- Varmista, että laite on täysin kuiva.
- Säilytä pakkaus, jos aiot säilyttää laitetta tulevaisuudessa.
- Säilytä käyttöopas myöhempiä tarvetta varten.
- HUOMAUTUS!** Valmistusjäämien vuoksi laitteesta voi lähteä kevyt haju ensimmäisten käyttökertojen aikana. Tämä on normaalia, eikä se merkitse mitään vikaa tai vaaraa. Varmista, että laite on hyvin tuuletettu.

Käyttöohjeet

Asennus/käynnistys (kuva 7 sivulla 6)

- Aseta sopiva astia tasaiselle, tukevalle, palamattomalle alustalle, mieluiten altaan tai tyhjennyskaivon lähelle tyhjennystä varten. Kun veden käyttölämpötila ylittää 60 °C, on erittäin tärkeää käyttää käyttöä kantaa ylimääräisen höyryn välttämiseksi. Näin estät lämmönhukan ja suojaat laitetta kosteudelta.
- Pidä laitteesta tukevasti kiinni ja kiinnitä se riittävän vakaasti säiliöön. Varmista laitteen käytön aikana, että kytkin ja pistorasiasia ovat ulottuvillasi.
- Täytä säiliö ottaen huomioon veden enimmäis- ja vähimmäis-täyttötasot. Laitteessa on vedenpinnan anturi, joka tunnistaa veden vähimmäistason. Tarkista aina ennen laitteen käyttöä, että anturi toimii oikein.

Käyttö (kuva 3 sivulla 4)

- Kytke laite verkkovirtaan ja kytke se päälle laitteen takana olevalla kytkimellä. Tarkista, että sekoitin pyörii.
 - Kun laite käynnistetään, se alkaa automaattisesti kuumentua viimeksi käytetyn arvoon (II). Muuta arvoja painamalla painiketta SET.
 - Merkkivalot "S" ja "°C" palavat (III). Aseta lämpötila painamalla painikkeita "+" tai "-": +/- 0,1 °C. Jos pidät painiketta painettuna 10 sekunnin ajan, arvot muuttuvat nopeammin: +/- 1 °C. Vahvista muutokset painamalla painiketta SET ja siirtymällä aika-asetuksiin.
 - Merkkivalot S ja "°C" (III) palavat. Aseta aika painamalla painikkeita "+" tai "-": +/- 1 min. Jos pidät painiketta painettuna 10 sekunnin ajan, arvot muuttuvat nopeammin: +/- 10 min. Jos pidät painiketta painettuna vielä 10 sekuntia: +/- 1 h. Vahvista muutokset painamalla painiketta SET.
 - Laite alkaa kuumentua esiasetettuun lämpötilaan. "°C" ja "°C" -merkkivalot syttyvät (IV).
 - Hälytysäänimerkki aktivoituu, kun esiasetettu lämpötila (V) on saavutettu. Voit sammuttaa hälytyksen painamalla mitä tahansa painiketta.
 - Aseta pakattu ruoka astiaan.
 - Käynnistä ajastin painamalla START/STOP-painiketta "°C". Aikaa lasketaan alaspäin (VI). Jäljellä oleva aika ja lämpötila näkyvät vuoronperään.
- Huomautus: Jos jakson aikana esiintyy sähkökatkos, se palaa nykyiseen tilaan.
- Jos haluat pakottaa ohjelman päättymisen, paina ja pidä alhaalla painiketta "°C" kolmen sekunnin ajan (VII).
 - Äänimerkki aktivoituu, kun laskenta on päättynyt (VIII). Jos hälytystä ei poisteta, ajastin jatkaa ajan laskemista (IX). Voit sammuttaa hälytyksen painamalla mitä tahansa painiketta.



Kalibrointi (kuva 2B sivulla 3)

- Kytke laite pois päältä.
- Paina ja pidä alhaalla painikkeita "-" ja "+" samanaikaisesti – kalibrointinäyttö tulee näkyviin.
- Säädä arvoa painamalla painiketta SET ja painikkeita "-" tai "+".
- Kytke laite pois päältä ja uudelleen päälle.

Puhdistus ja huolto

- **HUOMIO!** Irrota laite aina virtalähteestä ja jäähdytä ennen varastointia, puhdistusta ja huoltoa.
- Älä käytä puhdistukseen vesisuihkua tai höyrynimuria äläkä työnnä laitetta veden alle, sillä osat kastuvat ja seurauksena voi olla sähköiskuja.
- Jos laitetta ei pidetä hyvässä kunnossa, se voi vaikuttaa haitallisesti laitteen käyttökäyttöön ja aiheuttaa vaaratilanteen.

Puhdistus

- Puhdista jäähdytetty ulkopinta mietoon saippualluokseen kostutetulla liinalla tai sienellä.
- Hygieniasyistä laite on puhdistettava ennen käyttöä ja käytön jälkeen.
- Vältä veden joutumista kosketuksiin sähkökomponenttien kanssa.
- Älä koskaan upota laitetta veteen tai muihin nesteisiin.
- Älä koskaan käytä voimakkaita puhdistusaineita, hankaavia sieniä tai klooripitoisia puhdistusaineita. Älä käytä puhdistamiseen teräsvillaa, metallisia välineitä tai teräviä tai teräväkärkisiä esineitä. Älä käytä bensiiniä tai liuottimia!
- Mitään osia ei voi pestä astianpesukoneessa.

Kunnossapito

- Tarkista laitteen toiminta säännöllisesti vakavien onnettomuuksien välttämiseksi.
- Jos huomaat, että laite ei toimi oikein tai että siinä on ongelma, lopeta sen käyttö, sammuta se ja ota yhteys toimittajaan.
- Kaikki huolto-, asennus- ja korjaustyöt on annettava erikoistuneiden ja valtuutettujen teknikoiden tehtäväksi tai valmistajan suosittelemaksi.

Kuljetus ja varastointi

- Varmista aina ennen säilytystä, että laite on irrotettu virtalähteestä ja että se on täysin jäähtynyt.
- Säilytä laitetta viileässä, puhtaassa ja kuivassa paikassa.

Virhekoodin tunnistus

(Kuva 4 sivulla 4)

Kuva	Mahdollinen syy	Mahdollinen ratkaisu
4.I.	Veden taso alhainen.	Täytä säiliö minimitasolle.
4.II.	Virtakatkos syklin aikana.	Laite palasi nykyiseen tilaan. Paina mitä tahansa painiketta.
4.III.	Err 1: Roiskemoottori.	Varmista, että verkkojännite on oikea. Ota yhteys valtuutettuun teknikkoon.
4.IV.	Err 2: Ylikuumeneminen.	Tarkista, että laite on hyvin tuuletettu ja että alennettu lämpötila on alle 40 °C.

4.IV.	Err 2: Ylikuumeneminen.	Tarkista, ettei laitteen lähellä ole lämmönlähdettä.
		Tarkista, että tuuletusaukoissa ei ole esteitä.
		Tarkista tuuletin: Kytke laite pois päältä, odota 5 minuuttia, jotta se jäähtyy, ja kytke se uudelleen päälle. Jos tuuletin ei toimi, ota yhteys valtuutettuun huoltoilikeeseen.
		Ota yhteys valtuutettuun teknikkoon.
4.VI.	Err 4: Virheelinen veden lämmitys.	Varmista, että verkkojännite on oikea.
		Ota yhteys valtuutettuun teknikkoon.

Takuu

Kaikki laitteen toimintaan vaikuttavat viat, jotka ilmenevät vuoden kuluessa ostosta, korjataan tai vaihdetaan maksutta edellyttäen, että laitetta on käytetty ja huollettu ohjeiden mukaisesti eikä sitä ole käytetty väärin tai väärin. Tämä ei vaikuta takisääntöisiin oikeuksiin. Jos laite on takuun alainen, ilmoita mistä ja milloin se on ostettu ja liitä mukaan ostosite (esim. kuitti). Pidätämme oikeuden muuttaa tuote-, pakkaus- ja dokumentointitietoja ilman erillistä ilmoitusta tuotekehityksen jatkuvan menettelytavan mukaisesti.

Hävittäminen ja ympäristö

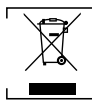

Kun poistat laitteen käytöstä, tuotetta ei saa hävittää muun kotitalousjätteen mukana. Sen sijaan on sinun vastuullasi hävittää jätelaitteistosi luovuttamalla se määrätylle keräyspisteelle. Tämän säännön noudattamatta jättämisestä voidaan rangaista soveltuviin jätteiden hävittämistä koskevien määräysten mukaisesti. Jätelaitteiston erillinen keräys ja kierrätys hävittämisen yhteydessä auttaa säästämään luonnonvaroja ja varmistamaan, että se kierrätetään tavalla, joka suojaaa ihmisten terveyttä ja ympäristöä.

Lisätietoja siitä, mihin jäte voidaan viedä kierrätettäväksi, saat ottamalla yhteyttä paikalliseen jätteenkeräysyhtiöön. Valmistajat ja maahantuojat eivät ota vastuuta kierrätyksestä, käsitteystä ja ekologisesta hävittämisestä joko suoraan tai julkisen järjestelmän kautta.

NORSK

NO

Kjøper kunde,

Takk for at du kjøpte dette Hendi-produktet. Les denne bruksanvisningen nøye, og vær spesielt oppmerksom på sikkerhetsforskriftene som er beskrevet nedenfor, før du installerer og bruker dette apparatet for første gang.

Sikkerhetsinstruksjoner

- Bruk apparatet kun til det formålet det er beregnet for, som beskrevet i denne håndboken.
- Produsenten er ikke ansvarlig for skader forårsaket av feil bruk og feil bruk.
- **FARE! RISIKO FOR ELEKTRISK STØT!** Ikke forsøk å



reparere apparatet selv. Ikke senk de elektriske delene av apparatet ned i vann eller andre væsker. Hold aldri apparatet under rennende vann.

- **BRUK ALDRI ET SKADET APPARAT!** Kontroller de elektriske tilkoblingene og ledningen regelmessig for eventuelle skader. Hvis den er skadet, må du koble produktet fra strømforsyningen. Alle reparasjoner skal kun utføres av en leverandør eller kvalifisert person for å unngå fare eller skade.
- **ADVARSEL!** Når du plasserer produktet, må du om nødvendig føre strømkabelen for å unngå utilsiktet trekking, at den kommer i kontakt med varmeplaten eller forårsaker snublefare.
- **ADVARSEL!** Så lenge støpselet er i kontakten, er apparatet koblet til strømforsyningen.
- **ADVARSEL!** Slå ALLTID av apparatet før du kobler fra strømforsyningen, rengjør, vedlikehold eller lagrer det.
- Koble apparatet kun til en stikkontakt med spenningen og frekvensen som er angitt på apparatets etikett.
- Ikke berør støpselet/elektriske koblinger med våte eller fuktige hender.
- Hold apparatet og elektriske plugges/koblinger unna vann og andre væsker. Hvis produktet faller i vann, må du fjerne strømforsyningskontaktene umiddelbart. Ikke bruk apparatet før det har blitt kontrollert av en sertifisert tekniker. Hvis disse instruksjonene ikke følges, vil det føre til livstruende risikoer.
- Koble strømforsyningen til et lett tilgjengelig strømuttak slik at du umiddelbart kan koble fra apparatet i nødstilfeller.
- Sørg for at ledningen ikke kommer i kontakt med skarpe eller varme gjenstander, og hold den unna åpen ild. Trekk aldri i selve strømledningen for å trekke den ut av stikkkontakten. Trekk alltid i stedet.
- Bær aldri apparatet etter ledningen.
- Prøv aldri å åpne kabinettet til produktet selv.
- Ikke stikk gjenstander inn i apparatets hus.
- La aldri apparatet stå uten tilsyn under bruk.
- Dette apparatet skal betjenes av opplært personell på kjøkkenet til restauranten, kantine- eller barpersonell, osv.
- Dette apparatet skal ikke brukes av personer med reduserte fysiske, sensoriske eller mentale evner, eller personer med manglende erfaring og kunnskap.
- Dette apparatet skal under ingen omstendigheter brukes av barn.
- Hold apparatet og elektriske tilkoblinger utilgjengelige for barn.
- Bruk aldri tilbehør eller andre ekstra enheter enn de som følger med apparatet eller anbefales av produsenten. Hvis dette ikke gjøres, kan det utgjøre en sikkerhetsrisiko for brukeren og skade apparatet. Bruk kun originale deler og tilbehør.
- Ikke bruk dette apparatet med en ekstern timer eller fjernkontrollsystem.
- Ikke plasser produktet på en varmegjenstand (bensin, elektrisk, kullkoker osv.).
- Ikke dekk til apparatet mens det er i bruk.
- Ikke plasser gjenstander oppå produktet.
- Ikke bruk apparatet i nærheten av åpne flammer, eksplosive eller brennbare materialer.
- Apparatet er ikke egnet for montering i et område der det kan brukes en vannstråle.
- **ADVARSEL!** Hold alle ventilasjonsåpninger på produktet fri for hindringer.

Spesielle sikkerhetsinstruksjoner

- Dette apparatet er beregnet for buffet- og husholdningsbruk.
-  **FORSIKTIG! RISIKO FOR BURNS! VARME OVERFLATER!** Temperaturen på de tilgjengelige overflatene er svært høy under bruk. Berør bare kontrollpanelet, håndtakene eller bryterne.
-  Dette apparatet er klassifisert som beskyttelsesklasse II.
- **FORSIKTIG!** Slå ALLTID av maskinen og koble fra strømforsyningen før du berører noen motordeler.
- Hvis strømledningen er skadet, må den skiftes ut av produsenten, dennes serviceagent eller tilsvarende kvalifiserte personer for å unngå fare.
- Bruk aldri dette apparatet uten vann.
- **OBS!** Ikke fyll vann over MAX-nivå.
- **ADVARSEL!** Bruk alltid lokket mens produktet er i drift over 60 °C. Dampen kan komme ut og forårsake brannskader.
- Det anbefales på det sterkeste å bruke avkalket, mykt vann for å sikre god tilstand for varmeelementet.

Tiltenkt bruk

- Dette apparatet er beregnet på bruk i husholdninger og lignende bruksområder som:
 - bemannet kjøkkenområder i butikker, kontorer og andre arbeidsmiljøer;
 - farmhus;
 - av kunder på hoteller, moteller og andre boligtyper;
 - "bed og frokost" -type steder.
- Produktet er kun utformet for tilberedning av vakuumporsert mat ved en nøyaktig kontrollert temperatur. All annen bruk kan føre til skade på apparatet eller personskade.
- Bruk av apparatet til andre formål skal anses som misbruk av apparatet. Brukeren skal alene være ansvarlig for feil bruk av enheten.

Hoveddeler av produktet

(Fig. 1 på side 3)

1. PÅ/AV-bryter
2. Ventilasjonsåpninger
3. Holdeskruer for deksel på varmeelement
4. Deksel på varmeelement
5. Merking av minimumsnivå
6. Sensor for vannivå
7. Sensor for vanntemperatur
8. Varmeelement
9. Motor til omrører

Merknad: Innholdet i denne håndboken gjelder for alle oppførte elementer med mindre annet er angitt. Utseendet kan variere fra illustrasjonene som vises.

Kontrollpanel

(Fig.2A på side 3)

1. Digitalt display
2. Indikator for innstillingsmodus
3. Indikator for aktiv oppvarming
4. Indikator for vist tid
5. Indikator for alarmer
6. Vist temperatur er i °C
7. Vist temperatur er i F
8. Knapp for innstillingsmodus
9. Knapp for reduksjon av verdier



- Knapp for å øke verdier
- Knapp for START/STOPP av syklus

Eksplodert diagram med delaliste

(Fig.5 på side 5)

Del nr.	Delnavn	Del nr.	Delnavn
1	Hovedhus	2	Tiltrekkerpanel
3	Base	4	Vifte
5	Spiralfyllingsboks	6	Strømledning 3x15
7	Elektriske ledninger	8	Holddeknapp
9	Inntaksstopp-sett	10	Holder
11	Holdeskruer x2	12	Pakning
13	Varmeelement	14	Termisk probe
15	Deksel på varmeelement	16	Rørlegger
17	Detektor for vannivå	18	Motor
19	Grip på huset	20	Elektronisk skjermplate
21	Sikring	22	Slå PÅ/OF
23	Hovedhuset på kontrollpanelet	24	Casing av displaypanel

Elektrisk ordning

(Fig.6 på side 6)

- I1 - Flytenivå
- M - Motor
- M1 - Vifte
- PC - Kontrollkort
- RTD1 - Temperaturprobe
- R1 - Varmeelement

Klargjøring før bruk

- Fjern all beskyttende emballasje og innpakning.
- Kontroller at enheten er i god stand og med alt tilbehør. Ved ufullstendig eller skadet levering, ta kontakt med leverandøren umiddelbart. I dette tilfellet må du ikke bruke enheten.
- Rengjør tilbehøret og produktet før bruk (se ==> Rengjøring og vedlikehold).
- Sørg for at produktet er helt tørt.
- Ta vare på emballasjen hvis du har tenkt å oppbevare produktet i fremtiden.
- Ta vare på brukerhåndboken for fremtidig referanse.

MERK! På grunn av produksjonsrester kan apparatet avgi en lett lukt i løpet av de første bruksområdene. Dette er normalt og indikerer ingen defekt eller fare. Sørg for at produktet er godt ventilert.

Bruksanvisning

Installasjon/opstart (fig. 7 på side 6)

- Plasser en egnet beholder på en flat, jevn, stiv, ikke-brennbar overflate, helst i nærheten av en vask eller et avløp for tømming. Når arbeidstemperaturen på vannet overstiger 60 oC, er det svært viktig å bruke et lokk for å unngå overflødig damp. Dermed vil du forhindre varmetap og beskytte appa-

ratet mot fuktighet.

- Hold produktet godt fast og fest det med tilstrekkelig stabilitet til beholderen. Sørg for at bryteren og kontakten er innenfor rekkevidde når du bruker produktet.
- Fyll beholderen med tanke på maksimum og minimum fyllingsnivåer for vannet. Produktet har en vannsensor for å registrere minimum vannivå. Kontroller alltid at sensoren fungerer som den skal før du bruker enheten.

Bruk (fig. 3 på side 4)

- Koble til produktet og slå det på med bryteren bak på produktet. Kontroller at omrøreren roterer.
 - Etter at produktet er startet, begynner det automatisk å varmes opp til den sist brukte verdien (I). Trykk på knappen SET for å endre verdier.
 - Indikatorene "S" og "°C" lyser (II). Trykk på knappene "+" eller "-" for å stille inn temperaturen: +/- 0,1 °C. Hvis du holder knappen inne i 10 sekunder, endres verdiene raskere: +/- 1 °C. For å bekrefte endringer, trykk på knappen SET og gå til tidsinnstillingene.
 - Indikatorene "S" og "🕒" lyser (III). For å stille inn tid, trykk på knappene "+" eller "-" : +/- 1 min. Hvis du holder knappen i 10 sekunder, endres verdiene raskere: +/- 10 min; hvis du holder 10 sekunder til: +/- 1 t. Trykk på knappen SET for å bekrefte endringene.
 - Apparatet starter oppvarmingen opp til den forhåndsinnstilte temperaturen. Indikatorene "🔥" og "°C" tennes (IV).
 - Akustisk alarm aktiveres etter å ha nådd forhåndsinnstilt temperatur (V). Trykk på en hvilken som helst knapp for å slå av alarmen.
 - Sett inn pakket mat i beholderen.
 - Trykk på START/STOPP-knappen for å starte tidtakeren "🕒". Tiden teller ned (VI). Gjenværende tid og temperatur vises vekslende.
- Merk: Hvis det oppstår strømbrydd under syklusen, går den tilbake til gjeldende status.
- Hvis du vil tvinge slutten av syklusen, trykk og hold knappen "🕒" inne i tre sekunder (VII).
 - Akustisk alarm aktiveres etter endt nedtelling (VIII). Hvis alarmen ikke slås av, fortsetter tidsuret å telle tid (IX). Trykk på en hvilken som helst knapp for å slå av alarmen.

Kalibrering (fig. 2B på side 3)

- Slå av produktet.
- Trykk og hold knappene "-" og "+" samtidig – kalibrerings-skjerm bildet vises.
- For å justere verdien, trykk på knappen SET og knappene "-" eller "+".
- Slå apparatet av og på igjen.

Rengjøring og vedlikehold

- OBST!** Koble alltid apparatet fra strømforsyningen og avkjøl før oppbevaring, rengjøring og vedlikehold.
- Ikke bruk vannstråle eller damprenser til rengjøring og ikke skyv apparatet under vann, da delene vil bli våte og elektrisk støt kan oppstå.
- Hvis produktet ikke holdes i god stand, kan dette påvirke produktets levetid negativt og føre til en farlig situasjon.

Rengjøring

- Rengjør den avkjølte utvendige overflaten med en klut eller svamp som er lett fuktet med en mild såpeopsløsning.

NO



- Av hygieniske årsaker bør apparatet rengjøres før og etter bruk.
- Unngå at vann kommer i kontakt med de elektriske komponentene.
- Senk aldri apparatet ned i vann eller andre væsker.
- Bruk aldri aggressive rengjøringsmidler, slipende svamper eller rengjøringsmidler som inneholder klor. Ikke bruk ståull, metallredskaper eller skarpe eller spisse gjenstander til rengjøring. Ikke bruk bensin eller løsemidler!
- Ingen deler kan vaskes i oppvaskmaskin.

Vedlikehold

- Kontroller bruken av produktet regelmessig for å unngå alvorlige ulykker.
- Hvis du ser at produktet ikke fungerer som det skal eller at det er et problem, må du slutte å bruke det, slå det av og kontakte leverandøren.
- Alt vedlikeholds-, installasjons- og reparasjonsarbeid må utføres av spesialiserte og autoriserte teknikere, eller anbefales av produsenten.

Transport og oppbevaring

- Før oppbevaring må du alltid sørge for at produktet er koblet fra strømforsyningen og fullstendig avkjølt.
- Oppbevar produktet på et kjølig, rent og tørt sted.

Identifikasjon av feilkode

(Fig. 4 på side 4)

Fig.	Mulig årsak	Mulig løsning
4.I.	Lavt vannnivå.	Fyll beholderen med et minimumsnivå.
4.II.	Strøbrudd under syklus.	Apparatet returnerte til gjeldende status. Trykk på hvilken som helst knapp.
4.III.	Err 1: Stirrer-motor.	Kontroller at nettspenningen er riktig.
		Kontakt en autorisert tekniker.
4.IV.	Err 2: Overoppheting.	Kontroller at apparatet er godt ventilert og at temperaturen er under 40 °C.
		Kontroller at det ikke er noen varmekilde i nærheten av produktet.
		Kontroller at ventilasjonsåpningene er fri for hindringer.
		Sjekk vifte: Slå av apparatet, vent i 5 minutter for å kjøle det ned og slå det på igjen. Hvis viften ikke fungerer – kontakt en autorisert service.
4.V.	Err 3: Termisk probe.	Kontakt en autorisert tekniker.
4.VI.	Err 4: Feil vannoppvarming.	Kontroller at nettspenningen er riktig.
		Kontakt en autorisert tekniker.

Garanti

Enhver feil som påvirker funksjonaliteten til produktet som blir synlig innen ett år etter kjøp, vil bli reparert ved gratis repa-

rasjon eller erstatning, forutsatt at apparatet har blitt brukt og vedlikeholdt i henhold til instruksjonene og ikke har blitt misbrukt eller misbrukt på noen måte. Dine lovbestemte rettigheter påvirkes ikke. Hvis apparatet kreves under garanti, oppgi hvor og når det ble kjøpt og inkluder kjøpsbevis (f.eks. kvittering).

I tråd med våre retningslinjer for kontinuerlig produktutvikling forbeholder vi oss retten til å endre produkt-, emballasje- og dokumentasjonsspesifikasjoner uten varsel.

Kassering og miljø



Når produktet tas ut av drift, må det ikke kastes sammen med annet husholdningsavfall. I stedet er det ditt ansvar å kaste avfallet ved å levere det til et angitt innsamlingssted. Manglende overholdelse av denne regelen kan straffes i henhold til gjeldende forskrifter for avfallshåndtering. Den separate innsamlingen og resirkuleringen av avfallsutstyret på kasseringstidspunktet vil bidra til å bevare naturressurser og sikre at det resirkuleres på en måte som beskytter menneskers helse og miljøet.

For mer informasjon om hvor du kan levere avfall for resirkulering, ta kontakt med ditt lokale avfallsinnsamlingssekskap. Produsentene og importørene tar ikke ansvar for resirkulering, behandling og miljøvennlig avhending, verken direkte eller gjennom et offentlig system.

SLOVENŠČINA

Spoštovana stranka,

Zahvaljujemo se vam za nakup naprave Hendi. Pred prvo namestitvijo in uporabo naprave natančno preberite ta navodila za uporabo, pri tem pa bodite še posebej pozorni na spodaj opisane varnostne predpise.

Varnostna navodila



- Napravo uporabljajte samo za predvideni namen, za katerega je bila zasnovana, kot je opisano v tem priročniku.
- Proizvajalec ni odgovoren za škodo, ki je nastala zaradi nepravilnega delovanja in nepravilne uporabe.
- **NEVARNOST! NEVARNOST ELEKTRIČNEGA ŠOKA!** Naprave ne poskušajte popraviti sami. Električnih delov naprave ne potaplajte v vodo ali druge tekočine. Naprave nikoli ne držite pod tekočo vodo.
- **NIKOLI NE UPORABLJAJTE POŠKODOVANE NAPRAVE!** Redno preverjajte električne priključke in kabel glede morebitnih poškodb. Ko je naprava poškodovana, jo odklopite iz napajanja. Vsa popravila lahko izvede samo dobavitelj ali usposobljena oseba, da se izogne nevarnosti ali poškodbam.
- **OPOZORILO!** Ko nameščate napravo, napajalni kabel po potrebi varno napeljite, da se izognete nenamernemu vlečenju, poškodbam, stiku z grelno površino ali nevarnosti spotikanja.
- **OPOZORILO!** Dokler je vtič v vtičnici, je naprava priključena na napajanje.
- **OPOZORILO!** Pred odklopom iz električnega omrežja, čiščenjem, vzdrževanjem ali shranjevanjem napravo VEDNO izklopite.
- Napravo priključite samo na električno vtičnico z napetostjo in frekvenco, navedeno na nalepki naprave.
- Vtiča/električnih priključkov se ne dotikajte z mokrimi ali vla-



žnimi rokami.

- Napravo in električni vtič/priključke hranite stran od vode in drugih tekočin. Če naprava pade v vodo, takoj odstranite napajalne priključke. Naprave ne uporabljajte, dokler je ne preveri pooblaščen tehnik. Neupoštevanje teh navodil bo povzročilo življenjsko nevarna tveganja.
- Napajalnik priključite v lahko dostopno električno vtičnico, tako da lahko napravo takoj izključite v nujnih primerih.
- Prepričajte se, da kabel ne pride v stik z ostrimi ali vročimi predmeti in ga hranite stran od odprtega ognja. Nikoli ne vlecite napajalnega kabla, da ga odklopite iz vtičnice, vedno povlecite vtič.
- Naprave nikoli ne nosite s kablom.
- Nikoli ne poskušajte sami odpreti ohišja naprave.
- Ne vstavljajte predmetov v ohišje naprave.
- Med uporabo naprave nikoli ne puščajte brez nadzora.
- Napravo mora upravljati usposobljeno osebje v kuhinji restavracije, menzaj ali baru itd.
- Naprave ne smejo uporabljati osebe z zmanjšanimi telesnimi, čutnimi ali duševnimi sposobnostmi ali osebe s pomanjkanjem izkušenj in znanja.
- Tega aparata v nobenem primeru ne smejo uporabljati otroci.
- Napravo in njene električne priključke hranite zunaj dosega otrok.
- Nikoli ne uporabljajte dodatne opreme ali drugih naprav, razen tistih, ki so priložene napravi ali jih priporoča proizvajalec. V nasprotnem primeru lahko predstavlja varnostno tveganje za uporabnika in lahko poškoduje napravo. Uporabljajte samo originalne dele in dodatke.
- Naprave ne uporabljajte prek zunanega časovnika ali sistema za daljinsko upravljanje.
- Naprave ne postavljajte na grelni predmet (bencin, električni, štedilnik z ogljem itd.).
- Naprave ne pokrivajte med delovanjem.
- Ne postavljajte predmetov na vrh naprave.
- Naprave ne uporabljajte v bližini odprtega ognja, eksplozivnih ali vnetljivih materialov.
- Naprava ni primerna za namestitev na območju, kjer je mogoče uporabiti vodni curek.
- **OPOZORILO!** Vse prezračevalne odprtine na napravi naj ne ovirajo.

Posebna varnostna navodila

- Ta naprava je namenjena samopostrežni in gospodinjski uporabi.
-  **POZOR! TVEGANJE ZA BURNS! VROČE POVRŠINE!** Temperatura dostopnih površin je med uporabo zelo visoka. Dotaknite se samo nadzorne plošče, ročajev ali stikal.
-  Ta naprava je razvrščena kot razred zaščite II.
- **POZOR!** VEDNO izklopite stroj in odklopite napajanje, preden se dotaknete katerega koli motornega dela.
- Če je napajalni kabel poškodovan, ga mora zamenjati proizvajalec, njegov serviser ali podobno usposobljena oseba, da se prepreči nevarnost.
- Naprave nikoli ne uporabljajte brez vode.
- **POZOR!** Ne napolnite vode nad nivojem MAX.
- **OPOZORILO!** Pokrov vedno uporabljajte, ko naprava deluje pri temperaturi nad 60 °C. Para lahko pride ven in povzroči opekline.
- Zelo priporočljivo je, da uporabite dekalificirano mehko

vodo, da zagotovite dobro stanje grelnega elementa.

Predvidena uporaba

- Ta naprava je namenjena za uporabo v gospodinjstvu in podobnih aplikacijah, kot so:
 - sestavljanje kuhinjskih površin v trgovinah, pisarnah in drugih delovnih okoljih;
 - kmečke hiše;
 - s strani strank v hotelih, motelih in drugih stanovanjskih okoljih;
 - "postelja in zajtrka" tip mest.
- Naprava je zasnovana samo za kuhanje vakuumsko zatesnenih živil pri natančno nadzorovani temperaturi. Kakršna koli druga uporaba lahko povzroči poškodbe naprave ali telesne poškodbe.
- Uporaba naprave za kateri koli drug namen se šteje za zlorabo naprave. Uporabnik je izključno odgovoren za nepravilno uporabo naprave.

Glavni deli izdelka

(Slika 1 na strani 3)

1. Stikalo za VKLOP/IZKLOP
2. Ventilacijske odprtine
3. Vijak za pritrditev pokrova grelnega elementa
4. Pokrov grelnega elementa
5. Označevanje minimalne ravni
6. Senzor nivoja vode
7. Senzor temperature vode
8. Grelni element
9. Motor mešala

Opombe: Vsebina tega priročnika velja za vse našete elemente, razen če ni določeno drugače. Videz se lahko razlikuje od prikazanih ilustracij.

Nadzorna plošča

(Slika 2A na strani 3)

1. Digitalni zaslon
2. Indikator nastavitvenega načina
3. Indikator aktivnega ogrevanja
4. Indikator prikazanega časa
5. Indikator alarmov
6. Prikazana temperatura je v °C
7. Prikazana temperatura je v F
8. Gumb nastavitvenega načina
9. Gumb za padajoče vrednosti
10. Gumb za povečanje vrednosti
11. Gumb za VKLOP/ZAUSTAVITEV cikla

Exploded diagram s seznamom delov

(Slika 5 na strani 5)

Št. dela.	Ime dela	Št. dela.	Ime dela
1	Glavno ohišje	2	Zatezna plošča
3	Podnožje	4	Ventilator
5	Spiralna škatla za polnjenje	6	Električni kabel 3x15
7	Električne žice	8	Gumb za držanje



9	Komplet za zaustavitev dovoda	10	Držalo
11	Vijak za pritrditev x2	12	Košček
13	Grelni element	14	Termična sonda
15	Pokrov grelnega elementa	16	Stopnišče
17	Detektor nivoja vode	18	Motor
19	Prijem ohišja	20	Elektronska plošča zaslona
21	Varovalka	22	Vklop/izklop
23	Glavno ohišje nadzorne plošče	24	Kasiranje zaslonske plošče

Električna shema

(Slika 6 na strani 6)

1. I1 - Raven plavnosti
2. M - motor
3. M1 - ventilator
4. PC - nadzorna plošča
5. RTD1 - Temperaturna sonda
6. R1 - Grelni element

Priprava pred uporabo

- Odstranite vso zaščitno embalažo in ovojo.
- Preverite, ali je naprava v dobrem stanju in z vsemi dodatki.
- V primeru nepopolne ali poškodovane dostave se nemudoma obrnite na dobavitelja. V tem primeru naprave ne uporabljajte.
- Pred uporabo očistite dodatno opremo in napravo (glejte ==> Čiščenje in vzdrževanje).
- Prepričajte se, da je naprava popolnoma suha.
- Shranite embalažo, če nameravate napravo shraniti v prihodnosti.
- Shranite uporabniški priročnik za prihodnjo uporabo.

OPOMBA! Zaradi ostankov iz proizvodnje lahko naprava v prvih nekaj uporabah oddaja lahek vonj. To je normalno in ne kaže na kakršno koli napako ali nevarnost. Prepričajte se, da je naprava dobro prezračevana.

Navodila za uporabo

Namestitvev / zagon (slika 7 na strani 6)

- Ustrezno posodo postavite na ravno, ravno, negorljivo površino, po možnosti v bližini umivalnika ali odtoka za praznjenje. Ko delovna temperatura vode presega 60 °C, je zelo pomembno, da uporabite pokrov, da se izognete prekomerni pari. Tako boste preprečili izgubo toplote in zaščitili napravo pred vlago.
- Napravo trdno držite in jo pritrdite z zadostno stabilnostjo na posodo. Med uporabo naprave se prepričajte, da sta stikalo in vtičnica na dosegu roke.
- Napolnite posodo ob upoštevanju najvišjih in najnižjih ravnj polnjenja za vodo. Naprava ima senzor nivoja vode za zaznavanje najnižje ravni vode. Pred uporabo enote vedno preverite, ali senzor deluje pravilno.

Delovanje (slika 3 na strani 4)

- Priključite napravo in jo vklopite s stikalom na zadnji strani

naprave. Preverite, ali se mešalo vrti.

- Po zagonu naprave se samodejno začne segrevati do zadnje uporabljene vrednosti (I). Če želite spremeniti vrednosti, pritisnite gumb SET.
- Indikatorja »S« in »°C« svetila (II). Za nastavitev temperature pritisnite tipki »+« ali »-«: +/- 0,1 °C. Če držite gumb 10 sekund, se vrednosti hitreje spremenijo: +/- 1 °C. Za potrditev sprememb pritisnite gumb SET in pojdite na nastavitve časa.
- Indikatorja »S« in »⌚« svetila (III). Za nastavitev časa pritisnite tipki »+« ali »-«: +/- 1 minuto. Če držite gumb 10 sekund, se vrednosti spremenijo hitreje: +/- 10 minut; če držite 10 sekund več: +/- 1 ura. Za potrditev sprememb pritisnite gumb SET.
- Naprava se začne segrevati do nastavljene temperature. Zasvetita indikatorja »⌚« in »°C« (IV).
- Ko dosežete nastavljeno temperaturo (V), se bo zvočni alarm aktiviral. Za izklop alarma pritisnite kateri koli gumb.
- Pakirano hrano vstavite v posodo.
- Za vklop programske ure pritisnite tipko START/STOP »⌚«.

Čas se odšteva (VI). Preostali čas in temperatura se prikažeta izmenično.

- Opomba: Če pride do izpada električne energije med ciklom, se vrne v trenutno stanje.
- Če želite prisiliti konec programa, pritisnite in tri sekunde držite tipko »⌚« (VII).
 - Po koncu odštevanja (VIII) se bo aktiviral zvočni alarm. Če se alarm ne bo izklopil, bo časovnik še naprej štel čas (IX). Za izklop alarma pritisnite kateri koli gumb.

Umerjanje (slika 2B na strani 3)

- Izklopite napravo.
- Hkrati pritisnite in držite tipki »-« in »+« - prikazal se bo zaslona za umerjanje.
- Za nastavitev vrednosti pritisnite tipko SET in tipki »-« ali »+«.
- Napravo izklopite in znova vklopite.

Čiščenje in vzdrževanje

- **POZOR!** Pred shranjevanjem, čiščenjem in vzdrževanjem napravo vedno izklopite iz napajanja in se ohladite.
- Za čiščenje ne uporabljajte vodnega curka ali čistila za paro in naprave ne potiskajte pod vodo, saj se deli zmocijo in lahko pride do električnega udara.
- Če naprava ni v dobrem stanju čistoče, lahko to negativno vpliva na življenjsko dobo naprave in povzroči nevarno stanje.

Čiščenje

- Ohlajeno zunanjo površino očistite s krpo ali gobico, rahlo navlaženo z blago milnico.
- Zaradi higiene je treba napravo očistiti pred in po uporabi.
- Preprečite stik vode z električnimi komponentami.
- Naprave nikoli ne potaplajte v vodo ali druge tekočine.
- Nikoli ne uporabljajte agresivnih čistilnih sredstev, abrazivnih gobic ali čistilnih sredstev, ki vsebujejo klor. Za čiščenje ne uporabljajte jeklene volne, kovinskih pripomočkov ali ostrih ali konicastih predmetov. Ne uporabljajte bencina ali topil.
- Nobeni deli niso varni za pomivanje v pomivalnem stroju.

Vzdrževanje

- Redno preverjajte delovanje naprave, da preprečite resne nesreče.
- Če opazite, da naprava ne deluje pravilno ali da pride do težave, jo prenehajte uporabljati, izklopite in se obrnite na do-



bavitelja.

- Vsa vzdrževalna dela, instalacije in popravila morajo izvajati specializirani in pooblašteni tehniki ali jih priporoča proizvajalec.

Prevoz in skladiščenje

- Pred shranjevanjem se vedno prepričajte, da je bila naprava odklopljena iz napajanja in popolnoma ohlajena.
- Napravo hranite na hladnem, čistem in suhem mestu.

Identifikacija kode napake

(Slika 4 na strani 4)

Slika	Možni vzrok	Možna rešitev
4.I.	Raven vode je nizka.	Napolnite posodo do najmanjše ravni.
4.II.	Izpad električne energije med ciklom.	Naprava se je vrnila v trenutno stanje. Pritisnite kateri koli gumb.
4.III.	Err 1: Motor za vrtenje.	Prepričajte se, da je omrežna napetost pravilna.
		Obrnite se na pooblaščen servisno službo.
4.IV.	Err 2: Pregrevanje.	Prepričajte se, da je naprava dobro prezračevana in da je temperatura jadranja nižja od 40 °C.
		Preverite, ali v bližini naprave ni vira ogrevanja.
		Preverite, ali so prezračevalne odprtine brez ovir.
4.V.	Err 3: Termična sonda.	Prepričajte se, da je naprava dobro prezračevana in da je temperatura jadranja nižja od 40 °C.
		Preverite ventilator: Izklopite napravo, počakajte 5 minut, da se ohladi in jo ponovno vklopite. Če ventilator ne deluje, se obrnite na pooblaščenega serviserja.
4.VI.	Err 4: Nepravilno segrevanje vode.	Obrnite se na pooblaščen servisno službo.

Garancija

Okvare, ki vplivajo na funkcionalnost naprave in se pojavijo v enem letu po nakupu, se popravijo s brezplačnim popravilom ali zamenjavo, če je bila naprava uporabljena in se je ohranila v skladu z navodili in ni bila zlorabljena ali napačno uporabljena. To ne vpliva na vaše zakonske pravice. Če je za napravo veljala garancija, navedite, kje in kdaj je bila kupljena, in priložite dokazilo o nakupu (npr. račun).

Skladno z našo politiko nenehnega razvoja izdelkov si pridržujemo pravico do spremembe izdelka, embalaže in specifikacij dokumentacije brez predhodnega obvestila.

Odstranjevanje in okolje

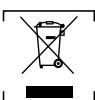

Med odstranjevanjem naprave ne odvrzite izdelka skupaj z drugimi gospodinjstskimi odpadki. Namesto tega ste sami odgovorni, da odpadno opremo odvržete na ustrezno zbirno mesto. Neupo-

števanje tega pravila lahko kaznuje v skladu z veljavnimi predpisi o odlaganju odpadkov. Ločeno zbiranje in recikliranje vaše odpadne opreme v času odlaganja bo pomagalo ohraniti naravne vire in zagotoviti, da se reciklira na način, ki varuje zdravje ljudi in okolje.

Za več informacij o tem, kam lahko odložite svoje odpadke za recikliranje, se obrnite na lokalno komunalno podjetje. Proizvajalci in uvozniki ne prevzemajo odgovornosti za recikliranje, obdelavo in ekološko odstranjevanje, bodisi neposredno bodisi prek javnega sistema.

SVENSKA

Bästa kund,

Tack för att du köper denna apparat från Hendi. Läs denna bruksanvisning noggrant och var särskilt uppmärksam på de säkerhetsföreskrifter som anges nedan, innan du installerar och använder produkten för första gången.



Säkerhetsinstruktioner

- Använd apparaten endast för avsett ändamål som den är avsedd för, enligt beskrivningen i denna handbok.
- Tillverkaren är inte ansvarig för skador som orsakas av felaktig användning eller felaktig användning.
- **FARA! RISK FÖR ELSTÖTAR!** Försök inte reparera produkten själv. Sänk inte ned apparatens elektriska delar i vatten eller andra vätskor. Håll aldrig produkten under rinnande vatten.
- **ANVÄND ALDRIG EN SKADAD APPARAT!** Kontrollera de elektriska anslutningarna och sladden regelbundet med avseende på skador. Om produkten är skadad, koppla bort den från eluttaget. Reparationer får endast utföras av en leverantör eller kvalificerad person för att undvika fara eller skada.
- **VARNING!** Vid placering av produkten ska strömkabeln dras säkert om det behövs för att undvika att oavsiktligt dra, skadas, komma i kontakt med värmeytan eller orsaka snubbelrisk.
- **VARNING!** Så länge kontakten sitter i uttaget är produkten ansluten till strömförsörjningen.
- **VARNING!** Stäng ALLTID av apparaten innan den kopplas bort från strömförsörjningen, rengöring, underhåll eller förvaring.
- Anslut endast produkten till ett eluttag med den spänning och frekvens som anges på produktens etikett.
- Vidrör inte stickkontakten/elektriska anslutningar med våta eller fuktiga händer.
- Håll apparaten och elkontakten/anslutningarna borta från vatten och andra vätskor. Om produkten faller i vatten, ta omedelbart bort strömförsörjningsanslutningarna. Använd inte produkten förrän den har kontrollerats av en certifierad tekniker. Underlåtenhet att följa dessa instruktioner kommer att orsaka livshotande risker.
- Anslut strömförsörjningen till ett lättåtkomligt eluttag så att du kan koppla bort produkten omedelbart i en nödsituation.
- Se till att sladden inte kommer i kontakt med vassa eller heta föremål och håll den borta från öppen eld. Dra aldrig i nätsladden för att dra ut den ur vägguttaget, dra alltid i stickkontakten.
- Bär aldrig apparaten i sladden.
- Försök aldrig öppna apparatens hölje själv.
- För inte in föremål i apparatens hölje.
- Lämnar aldrig apparaten utan uppsikt under användning.



- Denna produkt ska användas av utbildad personal i restaurangens kök, matsalar eller barpersonal osv.
- Apparaten får inte användas av personer med nedsatt fysisk, sensorisk eller mental förmåga eller personer som saknar erfarenhet och kunskap.
- Apparaten får under inga omständigheter användas av barn.
- Förvara apparaten och dess elektriska anslutningar utom räckhåll för barn.
- Använd aldrig tillbehör eller andra apparater än de som medföljer apparaten eller rekommenderas av tillverkaren. Underlåtenhet att göra detta kan utgöra en säkerhetsrisk för användaren och kan skada produkten. Använd endast originaldelar och tillbehör.
- Använd inte produkten med en extern timer eller ett fjärrkontrollsystem.
- Placera inte produkten på ett värmeobjekt (bensin, elektrisk spis, kolspis, etc.).
- Täck inte över produkten när den är i drift.
- Placera inga föremål ovanpå produkten.
- Använd inte apparaten i närheten av öppen eld, explosiva eller lättantändliga material.
- Produkten är inte lämplig för installation i ett område där vattenstråle kan användas.
- **VARNING!** Håll alla ventilationsöppningar på produkten fria från hinder.

Särskilda säkerhetsanvisningar

- Denna apparat är avsedd för buffé och hushållsbruk.
-  **FÖRSIKTIGHET! RISK FÖR BRÄNNSKADOR! HETA YTOR!** Temperaturen på de åtkomliga ytorna är mycket hög under användning. Tryck endast på kontrollpanelen, handtagen eller brytarna.
-  Denna produkt är klassificerad som skyddsklass II.
- **FÖRSIKTIGHET!** Stäng ALLTID av maskinen och koppla bort strömförsörjningen innan du vidrör några motordelar.
- Om nätsladden är skadad måste den bytas ut av tillverkaren, dess serviceombud eller liknande kvalificerade personer för att undvika fara.
- Använd aldrig den här produkten utan vatten.
- **OBSERVERA!** Fyll inte på vatten över MAX-nivån.
- **VARNING!** Använd alltid locket när produkten är i drift över 60 °C. Ångan kan komma ut och orsaka brännskador.
- Det rekommenderas starkt att använda avkalkat mjukt vatten för att säkerställa värmeelementets goda skick.

Avsedd användning

- Denna apparat är avsedd att användas i hushåll och liknande applikationer som:
 - personalköksområden i butiker, kontor och andra arbetsmiljöer;
 - gårdshus;
 - av kunder på hotell, motell och andra typer av bostäder;
 - "bed and breakfast" typ platser.
- Produkten är endast avsedd för tillagning av vakuumföreglad mat vid en exakt kontrollerad temperatur. All annan användning kan leda till skador på produkten eller personskador.
- Användning av produkten för något annat ändamål ska anses vara ett missbruk av produkten. Användaren är ensam ansvarig för felaktig användning av enheten.

Huvuddelar av produkten

(Fig. 1 på sidan 3)

1. PÅ/AV-brytare
2. Ventilationsöppningar
3. Hållskruv för värmeelementets hölje
4. Skydd för värmeelement
5. Märkning av miniminivå
6. Sensor för vattennivå
7. Sensor för vattnets temperatur
8. Värmeelement
9. Omrörarens motor

Anmärkning: Innehållet i denna handbok gäller för alla listade artiklar om inget annat anges. Utseendet kan skilja sig från de illustrationer som visas.

Kontrollpanel

(Fig. 2A på sidan 3)

1. Digital display
2. Indikator för inställningsläge
3. Indikator för aktiv uppvärmning
4. Indikator för visad tid
5. Indikator för larm
6. Visad tempearture är i °C
7. Visad temperatur är i F
8. Knapp för inställningsläge
9. Knapp för att minska värden
10. Knapp för att öka värden
11. Knapp för START/STOPP av cykel

Sprängskiss med dellista

(Fig. 5 på sidan 5)

Artikelnr.	Delens namn	Artikelnr.	Delens namn
1	Huvudhölje	2	Dra åt panelen
3	Bas	4	Fläkt
5	Spiralpackbox	6	Elektrisk sladd 3x15
7	Elektriska ledningar	8	Hållknapp
9	Inloppsstoppet	10	Hållare
11	Hållskruv x2	12	Packning
13	Värmeelement	14	Termisk sond
15	Skydd för värmeelement	16	Omrörare
17	Detektor för vattennivå	18	Motor
19	Höljets grepp	20	Elektronisk displaylatta
21	Säkring	22	Stå PÅ/AV
23	Kontrollpanelens huvudhölje	24	Placering av displaypanel

Elektriskt system

(Fig. 6 på sidan 6)

1. l1 - Flottornivå
2. M - Motor
3. M1 - Fläkt



4. PC - Styrkort
5. RTD1 - Temperaturgivare
6. R1 - Värmeelement

Förberedelse före användning

- Ta bort alla skyddsförpackningar och omslag.
- Kontrollera att apparaten är i gott skick och med alla tillbehör. Vid ofullständig eller skadad leverans, kontakta leverantören omedelbart. Använd i så fall inte enheten.
- Rengör tillbehören och produkten före användning (se ==> Rengöring och underhåll).
- Se till att produkten är helt torr.
- Behåll förpackningen om du tänker förvara din produkt i framtiden.
- Behåll användarhandboken för framtida referens.

OBS! På grund av tillverkningsrester kan produkten avge en lätt lukt under de första användningarna. Detta är normalt och indikerar inte någon defekt eller fara. Se till att produkten är väl ventilerad.

Bruksanvisning

Installation/start (fig. 7 på sidan 6)

- Placera en lämplig behållare på en plan, jämn, styv, icke brännbar yta, helst nära en diskho eller ett avlopp för tömning. När vattnets arbetstemperatur överstiger 60 oC är det mycket viktigt att använda ett lock för att undvika överskott av ånga. På så sätt förhindrar du värmeförlust och skyddar produkten mot fukt.
- Håll produkten stadigt och säkra den med tillräcklig stabilitet i behållaren. Se till att brytaren och uttaget är inom räckhåll när du använder produkten.
- Fyll behållaren med hänsyn till högsta och lägsta fyllningsnivåer för vattnet. Produkten har en sensor för vattennivå för att detektera den lägsta vattennivån. Kontrollera alltid att sensorn fungerar korrekt innan du använder enheten.

Användning (fig. 3 på sidan 4)

- Anslut produkten och slå på den med strömbrytaren på produktens baksida. Kontrollera att omröraren snurrar.
- När produkten har startats börjar den automatiskt att värmas upp till det senast använda värdet (I). För att ändra värden, tryck på knappen SET.
- Indikatorerna "S" och "oC" lyser (II). Tryck på knapparna "+, -" eller "-, +" för att ställa in temperaturen: +/- 0,1 oC. Om du håller inne knappen i 10 sekunder ändras värdena snabbare: +/- 1 oC. Bekräfta ändringarna genom att trycka på knappen SET och gå till tidsinställningarna.
- Indikatorerna "S" och "t" lyser (III). För att ställa in tid, tryck på knapparna "+, -" eller "-, +": +/- 1 min. Om du håller in knappen i 10 sekunder ändras värdena snabbare: +/- 10 min.; om du håller kvar 10 sekunder till: +/- 1 tim. Bekräfta ändringarna genom att trycka på SET-knappen.
- Produkten börjar värma upp till den förinställda temperaturen. Indikatorerna "t" och "oC" tänds (IV).
- Ljudlarmet aktiveras när den förinställda temperaturen (V) har nåtts. Tryck på valfri knapp för att stänga av larmet.
- För in förpackad mat i behållaren.
- För att starta timern, tryck på START/STOP-knappen "t". Tiden räknar ner (VI). Återstående tid och temperatur visas omväxlande.

Obs! Om ett strömavbrott inträffar under cykeln återgår den till aktuell status.

- Om du vill forcera slutet av programmet trycker du på och håller in knappen "t" i tre sekunder (VII).
- Ljudlarmet aktiveras när nedräkningen har avslutats (VIII). Om larmet inte stängs av fortsätter timern att räkna tiden (IX). Tryck på valfri knapp för att stänga av larmet.

Kalibrering (fig. 2B på sidan 3)

- Stäng av produkten.
- Håll knapparna "-, +" och "+, -" intryckta samtidigt - kalibrerings-skärmen visas.
- Justera värdet genom att trycka på knappen SET och knapparna "-, +" eller "+, -".
- Stäng av produkten och slå på den igen.

Rengöring och underhåll

- **OBSERVERA!** Koppla alltid bort produkten från strömförsörjningen och låt den svalna före förvaring, rengöring och underhåll.
- Använd inte vattenstråle eller ångtvätt för rengöring och tryck inte apparaten under vattnet eftersom delarna blir våta och elektriska stötar kan uppstå.
- Om produkten inte hålls ren kan detta påverka produktens livslängd negativt och leda till en farlig situation.

Rengöring

- Rengör den kylta utvändiga ytan med en trasa eller svamp som fuktats något med en mild tvållösning.
- Av hygienskal bör produkten rengöras före och efter användning.
- Undvik att vatten kommer i kontakt med de elektriska komponenterna.
- Sänk aldrig ned apparaten i vatten eller andra vätskor.
- Använd aldrig aggressiva rengöringsmedel, slipande svampar eller rengöringsmedel som innehåller klor. Använd inte stållull, metallredskap eller vassa eller spetsiga föremål för rengöring. Använd inte bensin eller lösningsmedel!
- Inga delar kan diskas i diskmaskin.

Underhåll

- Kontrollera att produkten fungerar regelbundet för att förhindra allvarliga olyckor.
- Om du ser att produkten inte fungerar korrekt eller att det finns ett problem, sluta använda den, stäng av den och kontakta leverantören.
- Allt underhåll, installation och reparationsarbete måste utföras av specialiserade och auktoriserade tekniker, eller rekommenderas av tillverkaren.

Transport och förvaring

- Se alltid till att produkten har kopplats bort från strömförsörjningen och svalnat helt före förvaring.
- Förvara produkten på en sval, ren och torr plats.

Identifiering av felkod

(Fig. 4 på sidan 4)

Fig.	Möjlig orsak	Möjlig lösning
4.1.	Låg vattennivå.	Fyll behållaren på miniminivå.



4.II	Strömavbrott under cykeln.	Produkten har återgått till aktuell status. Tryck på valfri knapp.
4.III.	Err 1: Omrörarmotor.	Kontrollera att nätspänningen är korrekt. Kontakta en auktoriserad tekniker.
4.IV.	Err 2: Överhettning.	Kontrollera att produkten är väl ventilerad och att temperaturen är under 40 °C. Kontrollera att det inte finns någon värmekälla i närheten av produkten. Kontrollera att ventilationsöppningarna är fria från hinder. Kontrollera fläkten: Stäng av produkten, vänta i 5 minuter för att svalna och slå på den igen. Om fläkten inte fungerar – kontakta en auktoriserad serviceverkstad.
4.V.	Err 3: Termisk sond.	Kontakta en auktoriserad tekniker.
4.VI.	Err 4: Felaktig vattenuppvärmning.	Kontrollera att nätspänningen är korrekt. Kontakta en auktoriserad tekniker.

Garanti

Alla defekter som påverkar produktens funktion och som blir uppenbara inom ett år efter inköpet kommer att repareras genom kostnadsfri reparation eller utbyte, förutsatt att produkten har använts och underhållits i enlighet med instruktionerna och inte har missbrukats eller missbrukats på något sätt. Dina lagstadgade rättigheter påverkas inte. Om produkten omfattas av garantin ska du ange var och när den köptes och inkludera inköpsbevis (t.ex. kvitto).

I enlighet med vår policy för kontinuerlig produktutveckling förbehåller vi oss rätten att ändra specifikationerna för produkt, förpackning och dokumentation utan föregående meddelande.

Kassering och miljö



När produkten tas ur bruk får den inte kasseras tillsammans med annat hushållsavfall. Istället är det ditt ansvar att kassera din avfallsutrustning genom att lämna över den till en utsedd uppsamlingsplats. Underlåtenhet att följa denna regel kan bestraffas i enlighet med gällande bestämmelser om avfallshantering. Separat insamling och återvinning av din avfallsutrustning vid tidpunkten för kassering kommer att bidra till att bevara naturresurser och säkerställa att den återvinns på ett sätt som skyddar människors hälsa och miljön.

För mer information om var du kan lämna in ditt avfall för återvinning, kontakta ditt lokala återvinningsföretag. Tillverkarna och importörerna tar inte ansvar för materialåtervinning, behandling och ekologiskt bortskaffande, varken direkt eller genom ett offentligt system.

Уважаеми клиенти,

Благодарим Ви, че закупили този уред HENDI. Прочетете внимателно това ръководство за потребителя, като обърнете особено внимание на правилата за безопасност, описани по-долу, преди да инсталирате и използвате този уред за първи път.

Инструкции за безопасност



- Използвайте уреда само по предназначение, за което е предназначен, както е описано в това ръководство.
- Производителят не носи отговорност за щети, причинени от неправилна работа и неправилна употреба.
-  **ОПАСНОСТ! РИСК ОТ ТОКОВ УДАР!** Не се опитвайте да ремонтирате уреда сами. Не потапяйте електрическите части на уреда във вода или други течности. Никога не дръжте уреда под течаща вода.
- **НИКОГА НЕ ИЗПОЛЗВАЙТЕ ПОВРЕДЕН УРЕД!** Проверявайте редовно електрическите връзки и кабела за повреда. Когато е повреден, изключете уреда от електрозахранването. Всички ремонти трябва да се извършват само от доставчик или квалифицирано лице, за да се избегне опасност или нараняване.
- **ПРЕДУПРЕЖДЕНИЕ!** Когато позиционирате уреда, прокарайте захранващия кабел безопасно, ако е необходимо, за да избегнете неволно дърпане, повреда, контакт с нагретата повърхност или опасност от претпяване.
- **ПРЕДУПРЕЖДЕНИЕ!** Докато щепселът е в гнездото, уредът е свързан към захранването.
- **ПРЕДУПРЕЖДЕНИЕ!** ВИНАГИ изключвайте уреда, преди да го изключите от захранването, почистването, поддръжката или съхранението.
- Свържете уреда към електрически контакт само с напрежението и честотата, посочени на етикета на уреда.
- Не докосвайте щепсела/електрическите връзки с мокри или влажни ръце.
- Дръжте уреда и електрическите щепсели/връзки далеч от вода и други течности. Ако уредът попадне във вода, незабавно извадете връзките на захранването. Не използвайте уреда, докато не бъде проверен от сертифициран техник. Неспазването на тези инструкции ще доведе до животозастрашаващи рискове.
- Свържете захранването към лесно достъпен електрически контакт, така че да можете да изключите уреда незабавно в случай на спешност.
- Уверете се, че кабелът не влиза в контакт с остри или горещи предмети и го дръжте далеч от открит огън. Никога не дърпайте захранващия кабел, за да го изключите от контакта, а винаги дърпайте щепсела вместо това.
- Никога не носете уреда за кабела му.
- Никога не се опитвайте да отваряте корпуса на уреда сами.
- Не вкарвайте предмети в корпуса на уреда.
- Никога не оставяйте уреда без надзор по време на употреба.
- Този уред трябва да се управлява от обучен персонал в кухнята на ресторанта, столовете или бара и др.
- Този уред не трябва да се използва от лица с намалени физически, сетивни или умствени възможности или лица, които нямат опит и познания.
- Този уред при никакви обстоятелства не трябва да се из-



ползва от деца.

- Съхранявайте уреда и неговите електрически връзки на място, недостъпно за деца.
- Никога не използвайте аксесоари или допълнителни устройства, различни от доставените с уреда или препоръчани от производителя. Неспазването на това може да представлява риск за безопасността на потребителя и да повреди уреда. Използвайте само оригинални части и аксесоари.
- Не работете с този уред чрез външен таймер или система за дистанционно управление.
- Не поставяйте уреда върху нагревателен предмет (бензин, електричество, печка с въглен и др.).
- Не покривайте уреда при работа.
- Не поставяйте предмети върху уреда.
- Не използвайте уреда в близост до открит пламък, експлозивни или запалими материали.
- Уредът не е подходящ за монтаж в зона, където може да се използва водна струя.
- **ПРЕДУПРЕЖДЕНИЕ!** Пазете всички вентилационни отвори на уреда от препятствия.

Специални инструкции за безопасност

- Този уред е предназначен за домашна употреба.
-  **ВНИМАНИЕ! РИСК ОТ ИЗГЯРЯНИЯ! ГОРЕЩИ ПОВЪРХНОСТИ!** Температурата на достъпните повърхности е много висока по време на употреба. Докоснете само контролния панел, дръжките или превключвателите.
-  Този уред е класифициран като клас на защита II.
- **ВНИМАНИЕ!** ВИНАГИ изключвайте машината и изключвайте електрозахранването, преди да докосвате движещите се части.
- Ако захранващият кабел е повреден, той трябва да бъде заменен от производителя, неговия сервизен агент или лица с подобна квалификация, за да се избегне опасност.
- Никога не използвайте този уред без вода.
- **ВНИМАНИЕ!** Не пълнете вода над нивото на MAX.
- **ПРЕДУПРЕЖДЕНИЕ!** Винаги използвайте капака, докато уредът работи над 60°C. Парата може да излезе и да причини изгаряния.
- Силно се препоръчва да се използва декалцифицирана мека вода, за да се осигури добро състояние на нагреващия елемент.

Предназначение

- Този уред е предназначен за употреба в домашни условия и подобни приложения като:
 - персонални кухненски помещения в магазини, офиси и други работни среди;
 - селскостопански къщи;
 - от клиенти в хотели, мотели и друга жилищна среда;
 - места тип „легло и закуска“.
- Уредът е предназначен само за готвене на вакуумно запечатана храна при прецизно контролирана температура. Всяка друга употреба може да доведе до повреда на уреда или до нараняване.
- Работата с уреда за всякакви други цели се счита за злоупотреба с устройството. Потребителят носи цялата отговорност за неправилна употреба на устройството.

Основни части на продукта

(Фиг. 1 на страница 3)

1. Превключвател ВКЛ./ИЗКЛ.
2. Вентилационни отвори
3. Задържащ винт за капака на нагреващия елемент
4. Покритие на нагревателен елемент
5. Маркиране на минимално ниво
6. Сензор за нивото на водата
7. Сензор за температурата на водата
8. Нагреващ елемент
9. Двигател на бъркалката

Забележка: Съдържанието на това ръководство се отнася за всички изброени елементи, освен ако не е посочено друго. Външният вид може да се различава от показаните илюстрации.

Контролен панел

(Фиг.2А на страница 3)

1. Цифров дисплей
2. Индикатор за режим на настройка
3. Индикатор за активно отопление
4. Индикатор за показаното време
5. Индикатор на алармите
6. Показаният температур е в °C
7. Показваната температура е във F
8. Бутон за режим на настройка
9. Бутон за намаляване на стойностите
10. Бутон за увеличаване на стойностите
11. Бутон за СТАРТ / СТОП на цикъла

Експлозирана диаграма със списък с части

(Фиг. 5 на страница 5)

Част No	Име на част	Част No	Име на част
1	Основен корпус	2	Панел на затягащото устройство
3	Основа	4	Вентилатор
5	Спирална салникова кутия	6	Електрически кабел 3x15
7	Електрически проводници	8	Ключ за задържане
9	Настройка за спирание на въвеждането	10	Държач
11	Задържащ винт x2	12	Гаскет
13	Нагреващ елемент	14	Термична сонда
15	Покритие на нагревателен елемент	16	Разбъркване
17	Детектор на нивото на водата	18	Мотор
19	Грип на корпуса	20	Електронна табелка на дисплея
21	Предпазител	22	Включване/изключване
23	Основен корпус на командното табло	24	Касиране на дисплейния панел



Електрическа схема

(Фиг. 6 на страница 6)

1. I1 - Ниво на поплаък
2. M - Мотор
3. M1 - Вентилатор
4. PC - Контролно табло
5. RTD1 - Температурна сонда
6. R1 - Нагриващ елемент

Подготовка преди употреба

- Отстранете всички защитни опаковки и опаковки.
- Проверете дали устройството е в добро състояние и с всички аксесоари. В случай на непълна или повредена доставка, моля, свържете се незабавно с доставчика. В този случай не използвайте устройството.
- Почистете принадлежностите и уреда преди употреба (вижте ==> Почистване и поддръжка).
- Уверете се, че уредът е напълно сух.
- Съхранявайте опаковката, ако възнамерявате да съхранявате уреда си в бъдеще.
- Запазете ръководството за потребителя за бъдещи справки.

ЗАБЕЛЕЖКА! Поради остатъци от производството, уредът може да излъчва лек мирис по време на първите няколко употреби. Това е нормално и не показва никакъв дефект или опасност. Уверете се, че уредът е добре вентилиран.

Инструкции за работа



Монтаж / Стартване (Фиг. 7 на страница 6)

- Поставете подходящ контейнер върху равна, твърда, негорима повърхност, за предпочитане близо до мивка или канализация за изпразване. Когато работната температура на водата надвишава 60°C, е много важно да се използва капак, за да се избегне излишната пара. Така ще предотвратите загубата на топлина и ще предпазите уреда от влага.
- Дръжте уреда здраво и го закрепете с достатъчна стабилност към контейнера. Уверете се, че превключвателят и гнездото са на Ваше разположение, докато използвате уреда.
- Напълнете контейнера, като вземете предвид максималните и минималните нива на пълнене за водата. Уредът има сензор за нивото на водата, за да установи минималното ниво на водата. Винаги проверявайте дали сензорът работи правилно, преди да използвате уреда.

Работа (Фиг. 3 на страница 4)

- Свържете уреда и го включете, като използвате превключвателя в задната част на уреда. Проверете дали бъркалната се върти.
- След като уредът е стартиран, той автоматично започва да се нагрива до последната използвана стойност (II). За да промените стойностите, натиснете бутона SET.
- Индикаторите „S“ и „°C“ светват (II). Натиснете бутоните „+“ или „-“, за да зададете температура: +/- 0,1°C. Ако задържите бутона за 10 секунди, стойностите ще се променят по-бързо: +/- 1°C. За да потвърдите промените, натиснете бутона SET и отидете в настройките за време.
- Индикаторите „S“ и  светват (III). За да зададете време, натиснете бутоните „+“ или „-“: +/- 1 мин. Ако задър-

жите бутона за 10 секунди, стойностите ще се променят по-бързо: +/- 10 минути; ако задържите още 10 секунди: +/- 1 час. За да потвърдите промените, натиснете бутона SET.

- Уредът започва да загрева до предварително зададената температура. Индикаторите  и „°C“ ще светнат (IV).
- Звуквата аларма ще се активира след достигане на предварително зададената температура (V). За да изключите алармата, натиснете който и да е бутон.
- Поставете опакованите храни в контейнера.
- За да стартирате таймера, натиснете бутона СТАРТ/СТОП .
- Времето се отброява (VI). Оставащото време и температура се показват редуващи се.

Забележка: Ако има прекъсване на захранването по време на цикъла, то ще връща към текущото състояние.

- Ако искате да принудите края на цикъла, натиснете и задържете бутона  за три секунди (VII).
- Звуквата аларма ще се активира след края на отброяването (VIII). Ако алармата не се изключи, таймерът ще продължи да брой времето (IX). За да изключите алармата, натиснете който и да е бутон.

Калибриране (Фиг. 2B на страница 3)

- Изключете уреда.
- Натиснете и задържете бутоните „-“ и „+“ едновременно - ще се покаже екранът за калибриране.
- За да регулирате стойността, натиснете бутона SET и бутоните „-“ или „+“.
- Изключете и включете уреда отново.

Почистване и поддръжка

- **ВНИМАНИЕ!** Винаги изключвайте уреда от електрозахранването и охлаждайте преди съхранение, почистване и поддръжка.
- Не използвайте водна струя или пароструйка за почистване и не натискайте уреда под водата, тъй като частите ще се намокрят и може да се получи токов удар.
- Ако уредът не се поддържа в добро състояние на чистота, това може да повлияе неблагоприятно на живота на уреда и да доведе до опасна ситуация.

Почистване

- Почистете охладената външна повърхност с кърпа или гъба, леко навлажнена с мек сапунен разтвор.
- От съображения за хигиена, уредът трябва да се почисти преди и след употреба.
- Избягвайте контакт на вода с електрическите компоненти.
- Никога не потапяйте уреда във вода или други течности.
- Никога не използвайте агресивни почистващи препарати, абразивни гъби или почистващи препарати, съдържащи хлор. Не използвайте стоманена вълна, метални прибори или остри или остри предмети за почистване. Не използвайте бензин или разтворители!
- Никакви части не са безопасни за съдомиялна машина.

Поддръжка

- Проверявайте редовно работата на уреда, за да предотвратите сериозни инциденти.
- Ако видите, че уредът не работи правилно го и че има проблем, спрете да го използвате, изключете го и се свържете с доставчика.
- Всички дейности по поддръжка, монтаж и ремонт трябва



да се извършват от специализирани и упълномощени техници или да се препоръчват от производителя.

Транспортиране и съхранение

- Преди съхранение винаги се уверявайте, че уредът е изключен от електрозахранването и е напълно охладен.
- Съхранявайте уреда на хладно, чисто и сухо място.

Идентификация на код за грешка

(Фиг. 4 на страница 4)

Фиг.	Възможна причина	Възможно решение
4.I.	Нивото на водата е ниско.	Напълнете контейнера с минимално ниво.
4.II.	Прекъсване на захранването по време на цикъл.	Уредът се връща към текущия статус. Натиснете който и да е бутон.
4.III.	Грешка 1: Двигател на стрелящото устройство.	Уверете се, че мрежовото напрежение е правилно.
		Свържете се с оторизиран техник.
4.IV.	Егг 2: Прегряване.	Проверете дали уредът е добре вентилиран и температурата на атмосферата е под 40°C.
		Проверете дали в близост до уреда няма източник на отопление.
		Проверете дали вентилационните отвори са без препятствия.
		Проверете вентилатора: Изключете уреда, изчакайте 5 минути, за да се охладят и го включете отново. Ако вентилаторът не работи - свържете се с оторизиран сервиз.
4.V.	Егг 3: Термична сонда.	Свържете се с оторизиран техник.
4.VI.	Егг 4: Неправилно загряване на водата.	Уверете се, че мрежовото напрежение е правилно.
		Свържете се с оторизиран техник.

Гаранция

Всеки дефект, засягащ функционалността на уреда, който се вижда в рамките на една година след покупката, ще бъде ремонтиран чрез безплатен ремонт или замяна, при условие че уредът е бил използван и поддържан в съответствие с инструкциите и не е бил злоупотребяван или употребяван по никакъв начин. Вашите законови права не са засегнати. Ако се изисква гаранция на уреда, посочете къде и кога е закупен и добавете доказателство за покупка (напр. разписка). В съответствие с нашата политика за непрекъснато разработване на продукти ние си запазваме правото да променяме без предизвестие спецификациите на продукта, опаковката и документацията.

Изхвърляне и околна среда



При извеждане от употреба на уреда, продуктът не трябва да се изхвърля заедно с други битови отпадъци. Вместо това, Ваша отговорност е да изхвърлите оборудването за отпадъци, като го

предадете на определен пункт за събиране. Неспазването на това правило може да бъде санкционирано в съответствие с приложените разпоредби за изхвърляне на отпадъци. Разделното събиране и рециклиране на Вашето оборудване за отпадъци по време на изхвърлянето ще помогне за запазването на природните ресурси и за гарантиране на рециклирането им по начин, който защитава човешкото здраве и околната среда.

За повече информация за това къде можете да оставите отпадъците си за рециклиране, моля, свържете се с местната компания за събиране на отпадъци. Производителите и вносители не носят отговорност за рециклиране, третиране и изхвърляне на околната среда, нито директно, нито чрез обществена система.

РУССКИЙ

Уважаемый клиент!

Благодарим вас за покупку этого прибора HENDI. Внимательно прочитайте данное руководство пользователя, уделяя особое внимание приведенным ниже правилам техники безопасности, прежде чем устанавливать и использовать прибор в первый раз.



Инструкции по технике безопасности

- Используйте прибор только по назначению, предназначенному для него, как описано в данном руководстве.
- Изготовитель не несет ответственности за любые повреждения, вызванные неправильной эксплуатацией и неправильным использованием.
- **⚠ ОПАСНОСТЬ! РИСК ПОРАЖЕНИЯ ЭЛЕКТРИЧЕСКИМ ТОКОМ!** Не пытайтесь самостоятельно отремонтировать прибор. Не погружайте электрические части прибора в воду или другие жидкости. Никогда не держите прибор под проточной водой.
- **НИКОГДА НЕ ИСПОЛЬЗУЙТЕ ПОВРЕЖДЕННЫЙ ПРИБОР!** Регулярно проверяйте электрические соединения и шнур на наличие повреждений. Если прибор поврежден, отключите его от источника питания. Любые ремонтные работы должны выполняться только поставщиком или квалифицированным специалистом во избежание опасности или травм.
- **ПРЕДУПРЕЖДЕНИЕ!** При размещении прибора проложите кабель питания безопасно, если это необходимо, чтобы избежать непреднамеренного вытягивания, повреждения, контакта с нагревательной поверхностью или возникновение опасности спотыкания.
- **ПРЕДУПРЕЖДЕНИЕ!** Пока вилка находится в розетке, прибор подключен к источнику питания.
- **ПРЕДУПРЕЖДЕНИЕ!** ВСЕГДА выключайте прибор перед отключением от источника питания, очисткой, техническим обслуживанием или хранением.
- Подключайте прибор к электрической розетке только с напряжением и частотой, указанными на этикетке прибора.
- Не прикасайтесь к штепсельным/электрическим соединениям влажными или влажными руками.
- Держите прибор и электрические штепсели/разъемы вдали от воды и других жидкостей. Если прибор упадет в воду, немедленно отсоедините соединения источника питания. Не используйте прибор до тех пор, пока он не будет проверен сертифицированным техническим специалистом. Несоблюдение этих инструкций может привести к опасным для жизни рискам.



- Подключите источник питания к легкодоступной электрической розетке, чтобы вы могли немедленно отсоединить прибор в случае чрезвычайной ситуации.
- Убедитесь, что шнур не соприкасается с острыми или горячими предметами, и держите его вдали от открытого огня. Никогда не тяните за шнур питания, чтобы отсоединить его от розетки, а всегда тяните за вилку.
- Никогда не переносите прибор за шнур.
- Никогда не пытайтесь самостоятельно открыть корпус прибора.
- Не вставляйте предметы в корпус прибора.
- Никогда не оставляйте прибор без присмотра во время использования.
- Данный прибор должен эксплуатироваться обученным персоналом на кухне ресторана, столовых, бара и т. д.
- Данный прибор не должен эксплуатироваться лицами с ограниченными физическими, сенсорными или умственными способностями, а также лицами с недостаточным опытом и знаниями.
- Данный прибор ни при каких обстоятельствах не должен использоваться детьми.
- Храните прибор и его электрические соединения в недоступном для детей месте.
- Никогда не используйте принадлежности или какие-либо дополнительные устройства, кроме поставляемых вместе с прибором или рекомендованных производителем. Несоблюдение этого требования может представлять угрозу для безопасности пользователя и повредить прибор. Используйте только оригинальные детали и принадлежности.
- Не эксплуатируйте прибор с помощью внешнего таймера или системы дистанционного управления.
- Не ставьте прибор на нагревательный предмет (бензин, электроплиту, угольную плиту и т. д.).
- Не закрывайте прибор во время работы.
- Не кладите какие-либо предметы на прибор.
- Не используйте прибор вблизи открытого огня, взрывчатых или легковоспламеняющихся материалов.
- Прибор не подходит для установки в местах, где можно использовать водяной жиклер.
- **ПРЕДУПРЕЖДЕНИЕ!** Не допускайте засорения всех вентиляционных отверстий прибора.

Специальные инструкции по технике безопасности

- Данный прибор предназначен для шведского стола и бытового использования.
-  **ОСТОРОЖНО! РИСК ОЖОГОВ! ГОРЯЧИЕ ПОВЕРХНОСТИ!** Во время использования температура доступных поверхностей очень высока. Коснитесь только панели управления, ручек или переключателей.
-  Данный прибор относится к классу защиты II.
- **ОСТОРОЖНО!** ВСЕГДА выключайте машину и отсоединяйте источник питания, прежде чем прикасаться к каким-либо деталям двигателя.
- Если шнур питания поврежден, он должен быть заменен изготовителем, его агентом по обслуживанию или лицами с аналогичной квалификацией во избежание опасности.
- Никогда не используйте прибор без воды.
- **ВНИМАНИЕ!** Не заливайте воду выше уровня MAX.
- **ПРЕДУПРЕЖДЕНИЕ!** Всегда используйте крышку во вре-

мя работы прибора при температуре выше 60°C. Пар может выходить и вызывать ожоги.

- Для обеспечения хорошего состояния нагревательного элемента настоятельно рекомендуется использовать декальцифицированную мягкую воду.

Назначение

- Данный прибор предназначен для использования в бытовых и аналогичных условиях, таких как:
 - поле для персонала в магазине, офисах и других рабочих помещениях;
 - в фермерских домах;
 - клиентами в отелях, мотелях и других жилых помещениях;
 - места типа «Проживание плюс завтрак».
- Прибор предназначен только для приготовления продуктов, запеченных вакуумом, при точно контролируемой температуре. Любое другое использование может привести к повреждению прибора или травме.
- Эксплуатация прибора в любых других целях считается неправильным использованием прибора. Пользователь несет единоличную ответственность за ненадлежащее использование устройства.

Основные части продукта

(Рис. 1 на стр. 3)

1. Переключатель ВКЛ/ВЫКЛ
2. Вентиляционные отверстия
3. Крепежный винт крышки нагревательного элемента
4. Крышка нагревательного элемента
5. Маркировка минимального уровня
6. Датчик уровня воды
7. Датчик температуры воды
8. Нагревательный элемент
9. Двигатель мешалки

Примечание: Содержание данного руководства распространяется на все перечисленные элементы, если не указано иное. Внешний вид может отличаться от показанных иллюстраций.

Панель управления

(Рис. 2А на стр. 3)

1. Цифровой дисплей
2. Индикатор режима настройки
3. Индикатор активного нагрева
4. Индикатор отображаемого времени
5. Индикатор аварийных сигналов
6. Отображаемая температура в °C
7. Отображаемая температура в F
8. Кнопка режима настройки
9. Кнопка для уменьшения значений
10. Кнопка для увеличения значений
11. Кнопка СТАРТ/СТОП цикла

Покомпонентная диаграмма с перечнем деталей

(Рис. 5 на стр. 5)

Номер детали	Название детали	Номер детали	Название детали
1	Основной корпус	2	Панель затяжки



3	Основание	4	Вентилятор
5	Спиральная наби- вочная коробка	6	Электрический шнур 3x15
7	Электрические провода	8	Удерживаю- щая ручка
9	Комплект оста- нова впуска	10	Держатель
11	Удерживаю- щий винт x2	12	Прокладка
13	Нагреватель- ный элемент	14	Термошуп
15	Крышка нагрева- тельного элемента	16	Перемешиватель
17	Детектор уров- ня воды	18	Двигатель
19	Захват корпуса	20	Электронная панель дисплея
21	Предохранитель	22	Включение/ выключение
23	Главный корпус панели управления	24	Корпус панели дисплея

Электрическая схема

(Рис. 6 на стр. 6)

1. I1 - Плавающий уровень
2. M - Двигатель
3. M1 - Вентилятор
4. ПК - Плата управления
5. RTD1 - Датчик температуры
6. R1 - Нагревательный элемент

Подготовка перед использованием

- Снимите всю защитную упаковку и обертку.
- Убедитесь, что устройство находится в хорошем состоянии и со всеми принадлежностями. В случае неполной или поврежденной доставки немедленно свяжитесь с поставщиком. В этом случае не используйте устройство.
- Перед использованием очистите принадлежности и прибор (см. ==> Очистка и техническое обслуживание).
- Убедитесь, что прибор полностью сухой.
- Сохраните упаковку, если планируете хранить прибор в будущем.
- Сохраните руководство пользователя для дальнейшего использования.

ПРИМЕЧАНИЕ! Из-за производственных остатков прибор может излучать легкий запах во время первых нескольких применений. Это нормально и не указывает на какой-либо дефект или опасность. Убедитесь, что прибор хорошо вентилируется.

Инструкции по эксплуатации

Установка/запуск (рис. 7 на стр. 6)

- Поместите подходящую емкость на плоскую, ровную, жесткую, негорючую поверхность, предпочтительно рядом с раковиной или сливом для опорожнения. Если рабочая температура воды превышает 60 °C, очень важно использовать крышку, чтобы избежать избыточного пара. Таким

образом, вы предотвратите потерю тепла и защитите прибор от влаги.

- Крепко держите прибор и прикрепите его к контейнеру с достаточной устойчивостью. Убедитесь, что выключатель и розетка находятся в пределах досягаемости во время использования прибора.
- Наполните контейнер с учетом максимального и минимального уровней заполнения для воды. Прибор оснащен датчиком уровня воды для определения минимального уровня воды. Перед использованием устройства всегда проверяйте правильность работы датчика.

Эксплуатация (рис. 3 на стр. 4)

- Подключите прибор и включите его с помощью переключателя на задней панели прибора. Убедитесь, что мешалка вращается.
 - После запуска прибора автоматически начинает нагреваться до последнего использованного значения (I). Для изменения значений нажмите кнопку SET.
 - Индикаторы «S» и «°C» горят (II). Нажмите кнопки «+» или «-» для установки температуры: +/- 0,1 °C. Если удерживать кнопку в течение 10 секунд, значения будут изменяться быстрее: +/- 1 °C. Для подтверждения изменений нажмите кнопку SET и перейдите к настройкам времени.
 - Индикаторы «S» и «⌚» горят (III). Для установки времени нажмите кнопки «+» или «-»: +/- 1 мин. Если удерживать кнопку в течение 10 секунд, значения будут изменяться быстрее: +/- 10 мин; если удерживать в течение еще 10 секунд: +/- 1 ч. Для подтверждения изменений нажмите кнопку SET.
 - Прибор начинает нагреваться до заданной температуры. Индикаторы «⌚» и «°C» загорятся (IV).
 - Звуковой сигнал сработает после достижения заданной температуры (V). Для выключения сигнализации нажмите любую кнопку.
 - Поместите упакованные продукты в контейнер.
 - Для запуска таймера нажмите кнопку СТАРТ/СТОП «⌚». Время отсчитывается (VI). Оставшееся время и температура отображаются попеременно.
- Примечание:** Если во время цикла происходит отключение питания, он возвращается к текущему состоянию.
- Если вы хотите принудительно завершить цикл, нажмите и удерживайте кнопку «⌚» в течение трех секунд (VII).
 - Звуковой сигнал сработает после окончания обратного отсчета (VIII). Если сигнал тревоги не будет выключен, таймер продолжит отсчет времени (IX). Для выключения сигнализации нажмите любую кнопку.

Калибровка (рис. 2B на стр. 3)

- Выключите прибор.
- Одновременно нажмите и удерживайте кнопки «-» и «+» — появится экран калибровки.
- Для настройки значения нажмите кнопку SET и кнопки «-» или «+».
- Выключите и снова включите прибор.

Очистка и техническое обслуживание

- **ВНИМАНИЕ!** Всегда отключайте прибор от источника питания и охлаждайте его перед хранением, очисткой и техническим обслуживанием.



- Не используйте для очистки водяной жиклер или парочиститель и не толкайте прибор под водой, так как детали могут намокнуть, что может привести к поражению электрическим током.
- Если прибор не находится в хорошем состоянии, это может негативно сказаться на сроке службы прибора и привести к опасной ситуации.

Очистка

- Очистите охлажденную внешнюю поверхность тканью или губкой, слегка смоченной в мягком мыльном растворе.
- В целях гигиены прибор следует чистить до и после использования.
- Избегайте контакта воды с электрическими компонентами.
- Никогда не погружайте прибор в воду или другие жидкости.
- Никогда не используйте агрессивные чистящие средства, абразивные губки или чистящие средства, содержащие хлор. Не используйте для очистки стальную щетку, металлические принадлежности или любые острые или заостренные предметы. Не используйте бензин или растворители!
- Ни одна деталь не подходит для мытья в посудомоечной машине.

Техническое обслуживание

- Регулярно проверяйте работу прибора во избежание серьезных несчастных случаев.
- Если вы видите, что прибор не работает должным образом или что возникла проблема, прекратите его использование, выключите его и обратитесь к поставщику.
- Все работы по техническому обслуживанию, установке и ремонту должны выполняться специализированными и уполномоченными техническими специалистами или рекомендованы производителем.

Транспортировка и хранение

- Перед хранением убедитесь, что прибор отсоединен от источника питания и полностью остыл.
- Храните прибор в прохладном, чистом и сухом месте.

Идентификация кода ошибки

(Рис. 4 на стр. 4)

Рис.	Возможная причина	Возможное решение
4.I.	Низкий уровень воды.	Заполняйте контейнер на минимальном уровне.
4.II.	Отключение питания во время цикла.	Прибор вернулся к текущему состоянию. Нажмите любую кнопку.
4.III.	Ошибка 1: Двигатель мешалки.	Убедитесь, что напряжение сети правильное.
		Обратитесь в авторизованный сервисный центр.

4.IV.	Ошибка 2: Перегрев.	Убедитесь, что прибор хорошо вентилируется и температура окружающей среды ниже 40°C.
		Убедитесь, что рядом с прибором нет источника нагрева.
		Убедитесь, что вентиляционные отверстия свободны от препятствий.
		Проверьте вентилятор: Выключите прибор, подождите 5 минут, чтобы остыть, и снова включите его. Если вентилятор не работает, обратитесь в авторизованный сервисный центр.
4.V.	Ошибка 3: Термошуп.	Обратитесь в авторизованный сервисный центр.
4.VI.	Ошибка 4: Неправильный нагрев воды.	Убедитесь, что напряжение сети правильное.
		Обратитесь в авторизованный сервисный центр.

Гарантия

Любые дефекты, влияющие на функциональность прибора, которые становятся очевидными в течение одного года после покупки, будут устранены путем бесплатного ремонта или замены при условии, что прибор был использован и обслуживался в соответствии с инструкциями, а также не использовался не по назначению или не по назначению. Ваши законные права не затрагиваются. Если на прибор распространяется гарантия, укажите, где и когда он был приобретен, и приложите подтверждение покупки (например, квитанцию).

В соответствии с нашей политикой непрерывной разработки продукции мы оставляем за собой право изменять спецификации продукции, упаковки и документации без предварительного уведомления.

Утилизация и защита окружающей среды



При выводе прибора из эксплуатации изделие нельзя утилизировать вместе с другими бытовыми отходами. Вместо этого вы несете ответственность за утилизацию вашего оборудования для отходов, передав его в назначенный пункт сбора. Несоблюдение этого правила может повлечь за собой наказание в соответствии с применимыми правилами утилизации отходов. Отдельный сбор и переработка вашего оборудования для отходов во время утилизации поможет сохранить природные ресурсы и обеспечить его переработку таким образом, чтобы защитить здоровье человека и окружающую среду.

Для получения дополнительной информации о том, где вы можете сдать отходы для переработки, обратитесь в местную компанию по сбору отходов. Производители и импортеры не несут ответственности за переработку, обработку и экологические утилизацию, как напрямую, так и через общественную систему.







**HENDI B.V.**

Innovatielaan 6
6745 XW De Klomp, The Netherlands

Tel: +31 317 681 040

Email: info@hendi.eu

HENDI Polska Sp. z o.o.

ul. Firmowa 12
62-023 Robakowo, Poland

Tel: +48 61 658 7000

Email: info@hendi.pl

HENDI GmbH

Ehring 15
5112 Lamprechtshausen, Austria

Tel: +43 6274 200 10

Email: office.austria@hendi.eu

HENDI Romania S.R.L.

Str. 13 decembrie 94A, Hala 14
Braşov, 500164, Romania

Tel: +40 268 320330

Email: office@hendi.ro

PKS HENDI South East Europe SA

5 Metsovou Str.
18346 Moschato, Athens, Greece

Tel: +30 210 4839700

Email: info@pks-hendi.com

HENDI Italia S.R.L.

Via Leonardo da Vinci 4
39100 Bolzano (BZ), Italy

Tel: +39 800 727 438

Email: office.italy@hendi.eu

HENDI HK Ltd.

1201, 12/F Exchange Tower
33 Wang Chiu Road, Kowloon Bay, Hong Kong

Tel: +852 2154 2618

Email: info-hk@hendi.eu

Find HENDI on internet:

www.hendi.com

www.facebook.com/HendiToolsforChefs

<https://www.linkedin.com/company/hendi-tools-for-chefs/>

www.youtube.com/HendiEquipment

GB: Changes, printing and typesetting errors reserved.

DE: Änderungen und Druckfehler vorbehalten.

NL: Wijzigingen en drukfouten voorbehouden.

PL: Producent zastrzega sobie prawo do zmian oraz błędów drukarskich w instrukcji.

FR: Variations et fautes d'impression réservées.

IT: Errori di cambiamenti, di stampa e di impaginazione riservati.

RO: Drepturi rezervate cu privire la modificări și greșeli de imprimare.

GR: Με επιφύλαξη αλλαγών, λαθών εκτύπωσης και στοιχειοθεσίας.

HR: Pridržane promjene, ispis i pogreške u pisanju.

CZ: Změny, chyby tisku a sazby vyhrazeny.

HU: Változások, nyomtatási és beállítási hibák fenntartva.

UA: Помилки в друку та друку збережено.

EE: Muudatused, printimine ja kirjavead reserveeritud.

LV: Izmaiņas, drukāšana un tipu iestatīšanas kļūdas rezervētas.

LT: Pakeitimai, spausdinimo ir spausdinimo klaidos yra rezervuoti.

PT: Alterações, impressão e erros de digitação reservados.

ES: Cambios, errores de impresión y de tipo reservados.

SK: Zmeny, tlač a chyby preprúdenia sú vyhradené.

DK: Ændringer, udskrivning og typeindstillingsfejl reserveret.

FI: Muutokset, tulostus- ja kirjoitusvirheet pidätetään.

NO: Feil ved endringer, utskrift og typeinnstilling reservert.

SI: Spremembe, tiskanje in napake pri nastavljanju vtipkanja so rezervirane.

SE: Ändringar, utskrift och inställningsfel reserverade.

BG: Запазени са промени, печат и типови грешки.

RU: Изменения, печати и верстки ошибки защищены.